





# 16 建築設備用ポリエチレンパイプ・継手／JP K001、K011

## 1.パイプ(スーパータフポリHPPE-JP)

1本・1巻当:円

直管								
	受	サイズ	品番	品名	価格	梱包数	規格	備考
	○	20X3.125m	7105-0020-3125	HPPE-JP 20X3.125M	1,530	10	JP K001	
		20x5m	7105-0020-0505	HPPE-JP 20X5M	2,320	10		
	○	25x3.125m	7105-0025-3125	HPPE-JP 25X3.125M	1,830	10		
		25x5m	7105-0025-0505	HPPE-JP 25X5M	2,790	10		
	○	30x3.125m	7105-0030-3125	HPPE-JP 30X3.125M	2,620	10		
		30x5m	7105-0030-0505	HPPE-JP 30X5M	3,980	10		
		40x3.125m	7105-0040-3125	HPPE-JP 40X3.125M	3,730	5		
		40x5m	7105-0040-0505	HPPE-JP 40X5M	5,690	5		
		50x3.125m	7005-0050-2312	HPPE50X3125MM	5,500	5		JWWA K144
		50x5m	7005-0050-2500	ハイスPEパイプ 50X5M	9,520	5		
		65x3.125m	7105-0065-3125	HPPE-JP 65X3.125M	7,840	5		JP K001
		65x5m	7105-0065-0505	HPPE-JP 65X5M	12,550	5		
		75x5m	7005-0075-2500	ハイスPEパイプ 75X5M	19,260	3		JWWA K144
		100x5m	7005-0100-2500	ハイスPEパイプ 100X5M	31,070	2		
		125x5m	7105-0125-0508	HPPE-JP 125X5M	38,120	1	JP K001	
		150x5m	7005-0150-1500	ハイスPEパイプ 150X5M	57,080	1	JWWA K144	
		200x5m	7005-0200-1500	ハイスPEパイプ 200X5M	102,540	1		
		○	250x5m	7005-0250-2500	ハイスPEパイプ 250X5M	159,130	1	PTC K03
		○	300x5m	7005-0300-2500	ハイスPEパイプ 300X5M	202,070	1	
EF受口付(片受)直管								
	受	サイズ	品番	品名	価格	梱包数	規格	備考
		50	7505-0050-2519	カタウケWPE 50X5M	13,720	5	JWWA K144	■
		75	7505-0075-2519	カタウケWPE 75X5M	26,370	3		■
		100	7505-0100-2519	カタウケWPE 100X5M	42,780	2		■
		150	7505-0150-1509	カタウケWPE 150X5M	79,410	1		
	有効長5m		200	7505-0200-3509	カタウケWPE 200X5M	143,560	1	PTC K03
枝付き直管								
	受	サイズ	品番	品名	価格	梱包数	規格	備考
	○	25x20	7105-2520-3205	エダHPPE-JP 25X20	11,200	2	JP K011	
	○	30x20	7105-3020-3205	エダHPPE-JP 30X20	11,810	2		
	○	30x25	7105-3025-3205	エダHPPE-JP 30X25	12,110	2		
		40x20	7105-4020-3205	エダHPPE-JP 40X20	15,770	2		
	○	40x25	7105-4025-3205	エダHPPE-JP 40X25	16,110	2		
		50x20	7105-5020-3205	エダHPPE-JP 50X20	17,040	2		
	○	50x25	7105-5025-3205	エダHPPE-JP 50X25	17,470	2		
	○	65x20	7105-6520-3205	エダHPPE-JP 65X20	25,330	2		
	○	65x25	7105-6525-3205	エダHPPE-JP 65X25	25,740	2		
全長3.2m								
コイル管								
	受	サイズ	品番	品名	価格	梱包数	規格	備考
	○	20x50m	7105-0020-5000	HPPE-JP 20X50Mコイル	33,380	1	JP K001	
	○	25x50m	7105-0025-5000	HPPE-JP 25X50Mコイル	39,900	1		



(注) (1) 受欄の○印は受注生産品です。  
 (2) 記載の品番は一例です。納品場所により品番が異なることがあります。  
 (3) 備考欄 ■印は北海道地区では梱包数が1本となります。

2.スーパータフポリHPPE-JP用継手

1個当:円





		EFソケット(EF-S)						
	受	サイズ	品番	品名	価格	梱包数	規格	備考
20~40		20	8570-0020-0000	EF-S 20 JP/1W/1Bスイ	1,870	60	JP K011	●
		25	8570-0025-0000	EF-S 25 JP/3W	2,190	50		●
		30	8570-0030-0000	EF-S 30(GF) JP/3W	2,260	40		● ※
		40	8570-0040-0000	EF-S 40 JP/3W	2,780	16		●
		50	8161-0050-0000	EFソケット50	3,740	9	JWWA K145	
50~300		65	8570-0065-1000	EF-S 65 JP	4,750	9	JP K011	※
		75	8161-0075-0000	EFソケット75	6,390	8	JWWA K145	
		100	8161-0100-1000	EFソケット100	10,510	6		
		125	8570-0125-0000	EF-S 125(GF) JP	14,310	6	JP K011	※
		150	8161-0150-2000	EFソケット150	19,680	2	JWWA K145	
		200	8161-0200-0000	EFソケット200	43,380	1		
	○	250	9161-0250-0000	EFソケット250(GF)	73,540	1	PTC K13	◎
	○	300	9161-0300-0000	EFソケット300(GF)	134,130	1		◎
		EFレデューサ(EF-RS)						
	受	サイズ	品番	品名	価格	梱包数	規格	備考
20~50		25x20	8574-0025-0020	EF-RS25X20 JP	2,090	50	JP K011	●
		30x20	8574-0030-0020	EF-RS30X20 JP	2,320	50		●
		30x25	8574-0030-0025	EF-RS30X25(GF) JP/3W	2,320	35		● ※
		40x20	8574-0040-0020	EF-RS40X20 JP	4,020	40		●
		40x25	8574-0040-0025	EF-RS40X25(GF) JP/3W	4,020	25		● ※
		40x30	8574-0040-0030	EF-RS40X30(GF) JP/3W	4,060	25		● ※
		50x20	8574-0050-0020	EF-RS50X20 JP	6,080	24		●
		50x25	8574-0050-0025	EF-RS50X25(GF) JP/3W	6,080	25		● ※
	○	50x30	8574-0050-0030	EF-RS50X30(GF) JP/3W	6,080	25		● ※
		50x40	8574-0050-0040	EF-RS50X40 JP/3W	6,080	10		●
		EF90° エルボ(EF-90L)						
	受	サイズ	品番	品名	価格	梱包数	規格	備考
20~50		20	8572-0020-0900	EF-90L 20 JP/1W/1B	2,330	50	JP K011	●
		25	8572-0025-0900	EF-90L 25 JP/3W	2,590	35		●
		30	8572-0030-0900	EF-90L 30(GF) JP/3W	2,640	20		● ※
		40	8572-0040-0900	EF-90L 40 JP/3W	4,470	18		●
		50	8764-0050-7900	EF90°エルボ 50(D63)N	10,640	14		●
65~150		65	8572-0065-1900	EF-90L 65(GF) JP-N	11,550	26		
		75	8764-0075-7900	EF90°エルボ 75(D90)N	14,660	5		
		100	8764-0100-7900	EF90°エルボ 100(D125)N	25,850	5		
	○	125	8572-0125-0900	EF-90L 125(GF) JP	53,560	4		※
	○	150	8764-0150-0900	EFエルボ 90°SDR11D180GF	66,760	3		※
		EF45° エルボ(EF-45L)						
	受	サイズ	品番	品名	価格	梱包数	規格	備考
20~50		20	8572-0020-0450	EF-45L 20 JP/1W/1B	4,060	50	JP K011	●
		25	8572-0025-0450	EF-45L 25(GF) JP/3W	4,740	20		● ※
	○	30	8572-0030-0450	EF-45L 30(GF) JP/3W	5,140	10		● ※
		40	8572-0040-1450	EF-45L 40(GF) JP/3W-N	8,520	18		●
		50	8764-0050-7450	EF45°エルボ 50(D63)N	9,830	18		●
65~150	○	65	8572-0065-1450	EF-45L 65(GF) JP-N	11,550	30		
		75	8764-0075-7450	EF45°エルボ 75(D90)N	11,850	18		
		100	8764-0100-7450	EF45°エルボ 100(D125)N	21,860	6		
	○	125	8572-0125-0450	EF-45L 125(GF) JP	59,510	5		※
	○	150	8764-0150-0450	EFエルボ 45°SDR11D180GF	66,760	4		※
		EFベンド						
	受	サイズ	品番	品名	価格	梱包数	規格	備考
20~50		50×90°	8763-0050-3900	EFB50X90°	20,170	6	JWWA K145	
		50×45°	8763-0050-3450	EFB50X45°	19,490	8		
		50×22 1/2°	8763-0050-3225	EFB50X22 1/2°	17,580	10		
		50×11 1/4°	8763-0050-3114	EFB50X11 1/4°	17,580	10		
		75×90°	8763-0075-3900	EFB75X90°	27,150	4		
		75×45°	8763-0075-3450	EFB75X45°	25,470	4		
		75×22 1/2°	8763-0075-3225	EFB75X22 1/2°	25,100	10		
		75×11 1/4°	8763-0075-3114	EFB75X11 1/4°	25,100	10		
		100×90°	8763-0100-1900	EFB100X90°	47,770	2		
		100×45°	8763-0100-1450	EFB100X45°	41,410	2		
		100×22 1/2°	8763-0100-1225	EFB100X22 1/2°	40,880	3		
		100×11 1/4°	8763-0100-9114	EFB100X11 1/4°	40,880	3		
		150×90°	8763-0150-9900	EFB150X90°	94,130	2		
		150×45°	8763-0150-9450	EFB150X45°	84,000	2		
		150×22 1/2°	8763-0150-9225	EFB150X22 1/2°	72,710	2		
	150×11 1/4°	8763-0150-9114	EFB150X11 1/4°	72,710	2			

(注) (1)受欄の○印は受注生産品です。(2)備考欄 ●印はクランプ機能付きです。  
 (3)備考欄 ※印はジョージフィッシャー(株)製です。  
 (4)備考欄 ◎印はジョージフィッシャー(株)製ですが、クボタケミックスの梱包になります。

EFベンド								
受	サイズ	品番	品名	価格	梱包数	規格	備考	
	○ 200×90°	8763-0200-0900	EFB200X90°	174,980	1	PTC K13		
	200×45°	8763-0200-0450	EFB200X45°	169,260	1			
	○ 200×22 1/2°	8763-0200-0225	EFB200X22 1/2°	162,160	2			
	○ 200×11 1/4°	8763-0200-0114	EFB200X11 1/4°	162,160	2			
EF片受ベンド								
受	サイズ	品番	品名	価格	梱包数	規格	備考	
	50×90°	8763-1050-3900	EFカタウケB50X90°	16,620	9	JWWA K145		
	50×45°	8763-1050-3450	EFカタウケB50X45°	15,920	12			
	50×22 1/2°	8763-1050-3225	EFカタウケB50X22 1/2°	14,030	15			
	50×11 1/4°	8763-1050-3114	EFカタウケB50X11 1/4°	14,030	15			
	75×90°	8763-1075-3900	EFカタウケB75X90°	23,560	4			
	75×45°	8763-1075-3450	EFカタウケB75X45°	21,900	4			
	75×22 1/2°	8763-1075-3225	EFカタウケB75X22 1/2°	20,620	6			
	75×11 1/4°	8763-1075-3114	EFカタウケB75X11 1/4°	20,620	8			
	100×90°	8763-1100-0900	EFカタウケB100X90°	35,790	2			
	100×45°	8763-1100-0450	EFカタウケB100X45°	33,010	2			
	100×22 1/2°	8763-1100-0225	EFカタウケB100X22 1/2°	31,930	3			
	100×11 1/4°	8763-1100-7114	EFカタウケB100X11 1/4°	31,930	3			
	150×90°	8763-1150-7900	EFカタウケB150X90°	74,990	2			
	150×45°	8763-1150-7450	EFカタウケB150X45°	64,850	2			
	150×22 1/2°	8763-1150-7225	EFカタウケB150X22 1/2°	53,570	2			
	150×11 1/4°	8763-1150-3114	EFカタウケB150X11 1/4°	53,570	3			
	200×90°	8763-1200-7900	EFカタウケB200X90°N	133,490	1	PTC K13		
	200×45°	8763-1200-7450	EFカタウケB200X45°N	127,770	1			
	200×22 1/2°	8763-1200-7225	EFカタウケB200X22 1/2°	120,670	2			
	200×11 1/4°	8763-1200-7114	EFカタウケB200X11 1/4°	120,670	2			
EFチーズ(EF-T)								
受	サイズ	品番	品名	価格	梱包数	規格	備考	
	20x20	8573-0020-0020	EF-T 20X20 JP	5,620	35	JP K011	●	
	25x20	8573-0025-0020	EF-T 25X20 JP	5,740	30		●	
	25x25	8573-0025-0025	EF-T 25X25 JP/3W	5,810	30		●	
	30x20	8573-0030-0020	EF-T 30X20 JP	7,210	18		●	
	30x25	8573-0030-0025	EF-T 30X25 JP/3W	7,300	18		●	
	○ 30x30	8573-0030-0030	EF-T 30X30 JP/3W	7,360	18		●	
	40x20	8573-0040-0020	EF-T 40X20 JP	7,710	15		●	
	40x25	8573-0040-0025	EF-T 40X25 JP/3W	7,840	15		●	
	40x40	8573-0040-0040	EF-T 40X40 JP/3W	8,100	11		●	
	50x20	8573-0050-0020	EF-T 50X20 JP	9,240	11			
	50x25	8573-0050-0025	EF-T 50X25 JP/3W	9,400	11			
	50x40	8573-0050-0040	EF-T 50X40 JP/3W	13,240	10			
	50x50	8261-0050-1050	EFチーズ <sup>®</sup> 50X50	23,140	8		JWWA K145	
	75x20	8573-0075-0020	EF-T 75X20 JP	11,030	6		JP K011	
	75x25	8573-0075-0025	EF-T 75X25 JP/3W	11,170	6			
	75x40	8573-0075-0040	EF-T 75X40 JP/3W	15,410	6			
	75x50	8261-0075-1050	EFチーズ <sup>®</sup> 75X50	26,940	4	JWWA K145		
	75x75	8261-0075-1075	EFチーズ <sup>®</sup> 75X75	26,940	3			
	100x20	8573-0100-0020	EF-T 100X20 JP	15,920	7	JP K011		
	100x25	8573-0100-0025	EF-T 100X25 JP/3W	17,140	7			
100x40	8573-0100-0040	EF-T 100X40 JP/3W	22,660	7				
100x50	8261-0100-3050	EFチーズ <sup>®</sup> 100X50P	43,580	2	JWWA K145			
100x75	8261-0100-1075	EFチーズ <sup>®</sup> 100X75	43,580	3				
100x100	8261-0100-1100	EFチーズ <sup>®</sup> 100X100	43,580	3				
○ 125x125	8573-0125-0125	EF-T 125X125(GF) JP	53,320	3	JP K011	※		
150x75	8261-0150-3075	EFチーズ <sup>®</sup> 150X75P	136,030	1	JWWA K145			
150x100	8261-0150-9100	EFチーズ <sup>®</sup> 150X100	136,030	1				
150x150	8261-0150-7150	EFチーズ <sup>®</sup> 150X150	136,030	1				
○ 200×75	8261-0200-7075	EFチーズ <sup>®</sup> 200X75	344,450	1	PTC K13			
○ 200×100	8261-0200-7100	EFチーズ <sup>®</sup> 200X100	344,450	1				
○ 200×150	8261-0200-7150	EFチーズ <sup>®</sup> 200X150	344,450	1				
○ 200×200	8261-0200-7200	EFチーズ <sup>®</sup> 200X200	344,450	1				

(注) (1)受欄の○印は受注生産品です。(2)備考欄 ●印はクランプ機能付きです。



(3)備考欄 ※印はジョージフィッシャー(株)製です。

チーズ(T)								
	受	サイズ	品番	品名	価格	梱包数	規格	備考
	○	25x20	9573-0025-0020	T 25X20 JP	3,630	30	JP K011	
	○	30x20	9573-0030-0020	T 30X20 JP	3,710	25		
	○	30x25	9573-0030-0025	T 30X25 JP/3W	3,850	25		
		40x20	9573-0040-0020	T 40X20 JP	4,810	15		
	○	40x25	9573-0040-0025	T 40X25 JP/3W	4,930	15		
	○	50x20	9573-0050-0020	T 50X20 JP	4,830	15		
		50x25	9573-0050-0025	T 50X25 JP/3W	4,960	15		
		50x50	8261-0050-7050	PEチ-ス`50X50	14,260	4	JWWA K145	
	○	65x20	9573-0065-0020	T 65X20 JP	5,050	13	JP K011	
	○	65x25	9573-0065-0025	T 65X25 JP	5,210	13		
	○	65x40	9573-0065-0040	T 65X40 JP	6,890	8		
		65x50	9573-0065-0050	T 65X50 JP	7,300	8		
		65x65	9573-0065-0065	T 65X65 JP	15,720	8		
	○	125x125	9573-0125-0125	T 125X125(GF) JP	36,250	4		※
	○	200×75	8261-7200-0075	PEチ-ス`200X75	252,610	1	PTC K13	
	○	200×100	8261-7200-0100	PEチ-ス`200X100	252,610	1		
○	200×150	8261-7200-0150	PEチ-ス`200X150	252,610	1			
○	200×200	8261-7200-7200	PEチ-ス`200X200	252,610	1			
EF片受チーズ								
	受	サイズ	品番	品名	価格	梱包数	規格	備考
		50x50	8261-1050-0050	EFカタウケチ-ス`50X50	18,530	3	JWWA K145	
		150x75	8261-1150-3075	EFカタウケチ-ス`150X75 P	118,420	1		
	○	150x100	8261-1150-9100	EFカタウケチ-ス`150X100	118,420	1		
		150x150	8261-1150-7150	EFカタウケチ-ス`150X150	118,420	1		
	○	200×75	8261-1200-7075	EFカタウケチ-ス`200X75	304,840	1	PTC K13	
	○	200×100	8261-1200-7100	EFカタウケチ-ス`200X100	304,840	1		
	○	200×150	8261-1200-7150	EFカタウケチ-ス`200X150	304,840	1		
	○	200×200	8261-1200-7200	EFカタウケチ-ス`200X200	304,840	1		
おねじ付EFチーズ(オネジEF-T)								
	受	サイズ	品番	品名	価格	梱包数	規格	備考
	○	20x20	8771-0020-0020	オネジEF-T 20X20 JP	9,180	10	メーカー	
	○	25x20	8771-0025-0020	オネジEF-T 25X20 JP/3W	9,340	8		
	○	25x25	8771-0025-0025	オネジEF-T 25X25 JP/3W	13,780	8		
	○	30x20	8771-0030-0020	オネジEF-T 30X20 JP/3W	10,810	12		
	○	30x25	8771-0030-0025	オネジEF-T 30X25 JP/3W	15,280	12		
	○	40x20	8771-0040-0020	オネジEF-T 40X20 JP/3W	11,220	10		
	○	40x25	8771-0040-0025	オネジEF-T 40X25 JP/3W	15,820	10		
		50x20	8771-0050-0020	オネジEF-T 50X20 JP/3W	12,850	8		
	○	50x25	8771-0050-0025	オネジEF-T 50X25 JP/3W	17,440	8		
	○	75x20	8771-0075-0020	オネジEF-T 75X20 JP/3W	14,590	5		
○	75x25	8771-0075-0025	オネジEF-T 75X25 JP/3W	19,190	5			
おねじ付チーズ(オネジツキT)								
	受	サイズ	品番	品名	価格	梱包数	規格	備考
	○	40x20	9771-0040-0020	オネジツキT 40X20 JP/3W	8,650	10	メーカー	
	○	40x25	9771-0040-0025	オネジツキT 40X25 JP/3W	13,240	10		
	○	50x20	9771-0050-0020	オネジツキT 50X20 JP/3W	8,650	8		
	○	50x25	9771-0050-0025	オネジツキT 50X25 JP/3W	13,240	8		
	○	65x20	9771-0065-0020	オネジツキT 65X20 JP	9,180	5		
	○	65x25	9771-0065-0025	オネジツキT 65X25 JP	13,780	5		
EF片受フランジ付チーズ(水道・FCD) [RF形・GF形]								
	受	サイズ	品番	品名	価格	梱包数	規格	備考
	○	150x75	8266-1150-3075	EFカタウケFツキT150X75RF P	147,170	1	RF形	JWWA K145 ★
	○	150x100	8266-1150-7100	EFカタウケFツキT150X100RF	147,170	1		附属書(参考) ★
	○	200x75	8266-1200-7075	EFカタウケFツキT200X75RF	333,400	1		掲載品
	○	200x100	8266-1200-7100	EFカタウケFツキT200X100RF	336,940	1		PTC K13 ★
	○	150x75	8276-1150-3075	EFカタウケFツキT150X75GF P	147,170	1	GF形	JWWA K145 ★
	○	150x100	8276-1150-0100	EFカタウケFツキT150X100GF	147,170	1		附属書(参考) ★
	○	200x75	8276-1200-7075	EFカタウケFツキT200X75GF	333,400	1		掲載品
	○	200x100	8276-1200-7100	EFカタウケFツキT200X100GF	336,940	1		PTC K13 ★

(注) (1) 受欄の○印は受注生産品です。(2) 備考欄 ※印はジョージフィッシャー(株)製です。

(3) 備考欄 ★印の製品はルーズフランジがセットされています。

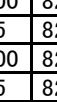
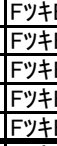
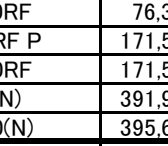

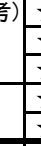

RF形にはKVパッキン、GF形にはガスケット1号(SBR)が同梱されています。

フランジ付 EFチーズ(水道・FCD) [RF形・GF形]										
受	サイズ	品番	品名	価格	梱包数		規格	備考		
 フランジ材質: FCD製 ハントール系塗装		75x75	8266-0075-1075	FツキEF-T75X75RF	47,540	2	RF形	JWWA K145	★	
		100x75	8266-0100-1075	FツキEF-T100X75RF	76,370	2		JWWA K145 附属書(参考) 掲載品	★	
	○	100x100	8266-0100-9100	FツキEF-T100X100RF	76,370	2			★	
		150x75	8266-0150-3075	FツキEF-T150X75RF P	171,540	1			★	
	○	150x100	8266-0150-9100	FツキEF-T150X100RF	171,540	1	★			
		200x75	8266-0200-7075	FツキEF-T200X75(N)	391,920	1	PTC K13	★		
	○	200x100	8266-0200-7100	FツキEF-T200X100(N)	395,630	1		★		
		75x75	8276-0075-0075	FツキEF-T75X75GF	47,540	2		RF形	★	
		100x75	8276-0100-0075	FツキEF-T100X75GF	76,370	2			GF形	JWWA K145
	○	100x100	8276-0100-9100	FツキEF-T100X100GF	76,370	2	JWWA K145 附属書(参考) 掲載品			★
	○	150x75	8276-0150-3075	FツキEF-T150X75GF P	171,540	1				★
	○	150x100	8276-0150-0100	FツキEF-T150X100GF	171,540	1		★		
	○	200x75	8276-0200-0075	FツキEF-T200X75GF	391,920	1		PTC K13	★	
	○	200x100	8276-0200-9100	FツキEF-T200X100GF	395,630	1	★			
フランジ付チーズ(水道・FCD) [RF形]										
受	サイズ	品番	品名	価格	梱包数		規格	備考		
 フランジ材質: FCD製 ハントール系塗装	○	200x75	8266-7200-0075	PEフランジツキチーズ200X75	291,900	1	PTC K13	★		
	○	200x100	8266-7200-0100	PEフランジツキチーズ200X100	295,450	1		★		
EF片受フランジ付チーズ(水道・SUS) [RF形・GF形]										
受	サイズ	品番	品名	価格	梱包数		規格	備考		
 フランジ材質: SUS304	○	150x75	8266-1150-8075	EFカタツキT150X75RFSUS	155,860	1	RF形	JWWA K145	★	
	○	150x100	8266-1150-8100	EFカタツキT150X100RFSUS	162,090	1		JWWA K145 附属書(参考) 掲載品	★	
	○	200x75	8266-1200-8075	EFカタツキT200X75RFSUS	342,060	1			PTC K13	★
	○	200x100	8266-1200-8100	EFカタツキT200X100RFSUS	351,860	1				★
	○	150x75	8276-1150-8075	EFカタツキT150X75GFSUS	155,860	1	GF形		JWWA K145	★
	○	150x100	8276-1150-8100	EFカタツキT150X100GFSUS	162,090	1		JWWA K145 附属書(参考) 掲載品	★	
	○	200x75	8276-1200-8075	EFカタツキT200X75GFSUS	342,060	1			PTC K13	★
	○	200x100	8276-1200-8100	EFカタツキT200X100GFSUS	351,860	1				★
フランジ付 EFチーズ(水道・SUS) [RF形・GF形]										
受	サイズ	品番	品名	価格	梱包数		規格	備考		
 フランジ材質: SUS304	○	75x75	8266-0075-8075	FツキEF-T75X75RFSUS	57,010	2	RF形	JWWA K145	★	
	○	100x75	8266-0100-8075	FツキEF-T100X75RFSUS	85,810	2		JWWA K145 附属書(参考) 掲載品	★	
	○	100x100	8266-0100-8100	FツキEF-T100X100RFSUS	92,630	2			PTC K13	★
	○	150x75	8266-0150-8075	FツキEF-T150X75RFSUS	181,010	1				★
	○	150x100	8266-0150-8100	FツキEF-T150X100RFSUS	187,810	1	GF形		JWWA K145	★
	○	200x75	8266-0200-8075	FツキEF-T200X75RFSUS	400,990	1		JWWA K145 附属書(参考) 掲載品	★	
	○	200x100	8266-0200-8100	FツキEF-T200X100RFSUS	411,220	1			PTC K13	★
	○	75x75	8276-0075-8075	FツキEF-T75X75GFSUS	57,010	2				★
	○	100x75	8276-0100-8075	FツキEF-T100X75GFSUS	85,810	2	GF形		JWWA K145	★
	○	100x100	8276-0100-8100	FツキEF-T100X100GFSUS	92,630	2		JWWA K145 附属書(参考) 掲載品	★	
	○	150x75	8276-0150-8075	FツキEF-T150X75GFSUS	181,010	1			PTC K13	★
	○	150x100	8276-0150-8100	FツキEF-T150X100GFSUS	187,810	1				★
	○	200x75	8276-0200-8075	FツキEF-T200X75GFSUS	400,990	1	PTC K13		★	
	○	200x100	8276-0200-8100	FツキEF-T200X100GFSUS	411,220	1		★		
フランジ付チーズ(水道・SUS) [RF形・GF形]										
受	サイズ	品番	品名	価格	梱包数		規格	備考		
 フランジ材質: SUS304	○	200x75	8266-7200-8075	PE-FツキT200X75RFSUS	300,580	1	RF形	PTC K13	★	
	○	200x100	8266-7200-8100	PE-FツキT200X100RFSUS	310,350	1			★	
	○	200x75	8276-7200-8075	PE-FツキT200X75GFSUS	300,580	1	GF形	PTC K13	★	
	○	200x100	8276-7200-8100	PE-FツキT200X100GFSUS	310,350	1			★	
EF片受レデューサ										
受	サイズ	品番	品名	価格	梱包数		規格	備考		
		75x50	8263-1075-0050	EFカタウケレデューサ75X50	19,680	6	JWWA K145			
		100x50	8263-1100-0050	EFカタウケレデューサ100X50	26,520	4		JWWA K145		
		100x75	8263-1100-0075	EFカタウケレデューサ100X75	28,370	4			PTC K13	
	○	150x100	8263-1150-0100	EFカタウケレデューサ150X100	53,120	2				
	○	200x75	8263-1200-0075	EFカタウケレデューサ200X75	157,780	1	PTC K13			
	○	200x100	8263-1200-0100	EFカタウケレデューサ200X100	157,780	1		PTC K13		
	○	200x150	8263-1200-0150	EFカタウケレデューサ200X150	157,780	2				



(注) (1)受欄の○印は受注生産品です。

(2)備考欄 ★印の製品はルーズフランジがセットされています。

RF形にはKVパッキン、GF形にはガスケット1号(SBR)が同梱されています。

レデューサ(RS)									
	受	サイズ	品番	品名	価格	梱包数	規格	備考	
	○	65x40	9574-0065-1040	RS 65X40(GF) JP	7,610	50	JP K011	※	
		65x50	9574-0065-1050	RS 65X50(GF) JP	7,610	50		※	
		75x50	8263-0075-1050	PEレデューサ75X50	12,160	6	JWWA K145		
		75x65	9574-0075-1065	RS 75X65(GF) JP	12,190	18	JP K011	※	
		100x50	8263-0100-1050	PEレデューサ100X50	16,490	8	JWWA K145		
		100x75	8263-0100-7075	PEレデューサ100X75	17,450	8			
	○	125x75	9574-0125-1075	RS 125X75(GF) JP	28,880	10	JP K011	※	
	○	125x100	9574-0125-1100	RS 125X100(GF) JP	28,880	5		※	
		150x100	8263-0150-7100	PEレデューサ150X100	34,500	2	JWWA K145		
	○	150x125	9574-0150-1125	RS 150X125(GF) JP	38,030	6	JP K011	※	
	○	200x75	9263-0200-7075	PEレデューサ200X75	120,060	1	PTC K13		
	○	200x100	9263-0200-7100	PEレデューサ200X100	120,060	1			
	○	200x150	9263-0200-7150	PEレデューサ200X150	120,060	2			
	○	250x200	9263-0250-0200	PEレデューサ250X200	126,250	1			
	○	300x200	9263-0300-0200	PEレデューサ300X200	144,400	1			
○	300x250	9263-0300-0250	PEレデューサ300X250	144,400	1				
EFキャップ(EF-C)									
	受	サイズ	品番	品名	価格	梱包数	規格	備考	
		20	8575-0020-0000	EF-C 20 JP/1W/1B	920	80	JP K011 JP K012		
		50	8265-1050-7000	EFキャップ50	9,560	16	JWWA K145		
		75	8265-1075-0000	EFキャップ75	19,070	9			
		100	8265-1100-0000	EFキャップ100	22,980	4			
		150	8265-1150-0000	EFキャップ150	47,740	2			
	○	200	8265-1200-0000	EFキャップ200	102,820	1	PTC K13		
キャップ(C)									
	受	サイズ	品番	品名	価格	梱包数	規格	備考	
		50	8265-0050-0000	PEキャップ50	6,170	25	JWWA K145		
	○	65	9575-0065-0000	C 65(GF) JP	8,230	40			※
	○	75	8265-0075-0000	PEキャップ75	9,010	9			
	○	100	8265-0100-0000	PEキャップ100	12,450	4			
	○	125	9575-0125-0000	C 125(GF) JP	16,030	15			※
	○	150	8265-0150-0000	PEキャップ150	20,220	3			
	○	200	8265-0200-0000	PEキャップ200	63,220	1	PTC K13		
ショートバンド									
	受	サイズ	品番	品名	価格	梱包数	規格	備考	
		50x90°	8762-0050-3900	PEショートB50X90°	12,430	9	JWWA K145		
		50x45°	8762-0050-3450	PEショートB50X45°	11,770	12			
		50x22 1/2°	8762-0050-3225	PEショートB50X22 1/2°	9,960	18			
		50x11 1/4°	8762-0050-3114	PEショートB50X11 1/4°	9,960	18			
	○	200x90°	8762-0200-7900	PEショートB200X90°	83,630	1	PTC K13		
	○	200x45°	8762-0200-7450	PEショートB200X45°	78,430	1			
	○	200x22 1/2°	8762-0200-0225	PEショートバンド200X225N	71,980	2			
	○	200x11 1/4°	8762-0200-0114	PEショートバンド200X114N	71,980	2			
備考: サイズ75・100・150については弊社までお問い合わせください。									
EF S バンド									
	受	サイズ	品番	品名	価格	梱包数	規格	備考	
		50x300H	8761-0050-1300	EFSバンド50X300H	33,340	5	JWWA K145		
		50x450H	8761-0050-1450	EFSバンド50X450H	34,020	7			
		50x600H	8761-0050-1600	EFSバンド50X600H	34,950	6			
		75x300H	8761-0075-1300	EFSバンド75X300H	36,510	5			
		75x450H	8761-0075-1450	EFSバンド75X450H	37,610	4			
		75x600H	8761-0075-1600	EFSバンド75X600H	39,890	2			
		100x300H	8761-0100-1300	EFSバンド100X300H	58,370	3			
		100x450H	8761-0100-1450	EFSバンド100X450H	63,460	3			
		100x600H	8761-0100-1600	EFSバンド100X600H	68,300	1			
		150x300H	8761-0150-9300	EFSバンド150X300H	109,790	1			
		150x450H	8761-0150-9450	EFSバンド150X450H	113,510	1			
	○	150x600H	8761-0150-9600	EFSバンド150X600H	122,410	1			
	○	200x300H	8761-0200-9300	EFSバンド200X300H	290,660	1	PTC K13		
	○	200x450H	8761-0200-9450	EFSバンド200X450H	293,180	1			
	○	200x600H	8761-0200-9600	EFSバンド200X600H	302,690	1			

(注) (1)受欄の○印は受注生産品です。(2)備考欄 ※印はジョージフィッシャー(株)製です。

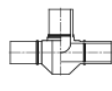
S ベンド								
	受	サイズ	品番	品名	価格	梱包数	規格	備考
		50x300H	8760-0050-1300	PESベント50X300H	23,520	15	JWWA K145	
		50x450H	8760-0050-1450	PESベント50X450H	24,160	8		
	○	50x600H	8760-0050-1600	PESベント50X600H	24,980	14		
		200x300H	8760-0200-7300	PESベント200X300H	186,180	1	PTC K13	
		200x450H	8760-0200-7450	PESベント200X450H	188,480	1		
	○	200x600H	8760-0200-7600	PESベント200X600H	197,160	1		
備考: サイズ75・100・150については弊社までお問い合わせください。								
EF片受 S ベンド								
	受	サイズ	品番	品名	価格	梱包数	規格	備考
		50x300H	8761-1050-0300	EFカタウケSベント50X300H	28,260	5	JWWA K145	
		50x450H	8761-1050-0450	EFカタウケSベント50X450H	28,920	7		
	○	50x600H	8761-1050-0600	EFカタウケSベント50X600H	29,800	6		
		75x300H	8761-1075-0300	EFカタウケSベント75X300H	31,470	5		
		75x450H	8761-1075-0450	EFカタウケSベント75X450H	32,100	4		
		75x600H	8761-1075-0600	EFカタウケSベント75X600H	32,760	2		
		100x300H	8761-1100-0300	EFカタウケSベント100X300H	45,470	3		
		100x450H	8761-1100-0450	EFカタウケSベント100X450H	49,570	3		
		100x600H	8761-1100-0600	EFカタウケSベント100X600H	50,860	1		
		150x300H	8761-1150-7300	EFカタウケSベント150X300H	86,070	1		
		150x450H	8761-1150-7450	EFカタウケSベント150X450H	89,630	1		
		150x600H	8761-1150-7600	EFカタウケSベント150X600H	98,180	1		
	○	200x300H	8761-1200-7300	EFカタウケSベント200X300H	236,530	1	PTC K13	
	○	200x450H	8761-1200-7450	EFカタウケSベント200X450H	238,940	1		
	○	200x600H	8761-1200-7600	EFカタウケSベント200X600H	248,030	1		
ベンド								
	受	サイズ	品番	品名	価格	梱包数	規格	備考
	○	250x90°	8762-0250-1900	PEベント250X90°	279,850	1	PTC K13	
	○	250x45°	8762-0250-1450	PEベント250X45°	279,050	1		
	○	250x22 1/2°	8762-0250-1225	PEベント250X22 1/2°	101,010	1		
	○	250x11 1/4°	8762-0250-1114	PEベント250X11 1/4°	80,810	1		
	○	300x90°	8762-0300-1900	PEベント300X90°	343,620	1		
	○	300x45°	8762-0300-1450	PEベント300X45°	336,290	1		
	○	300x22 1/2°	8762-0300-1225	PEベント300X22 1/2°	123,410	1		
	○	300x11 1/4°	8762-0300-1114	PEベント300X11 1/4°	100,280	1		
チーズ								
	受	サイズ	品番	品名	価格	梱包数	規格	備考
	○	250x75	8261-7250-0075	PEチーズ250X75	388,350	1	PTC K13	
	○	250x100	8261-7250-0100	PEチーズ250X100	418,100	1		
	○	250x150	8261-7250-0150	PEチーズ250X150	479,330	1		
	○	250x200	8261-7250-0200	PEチーズ250X200	521,110	1		
	○	250x250	8261-7250-0250	PEチーズ250X250	611,290	1		
	○	300x75	8261-7300-0075	PEチーズ300X75	564,720	1		
	○	300x100	8261-7300-0100	PEチーズ300X100	580,880	1		
	○	300x150	8261-7300-0150	PEチーズ300X150	623,910	1		
	○	300x200	8261-7300-0200	PEチーズ300X200	654,620	1		
	○	300x250	8261-7300-0250	PEチーズ300X250	821,530	1		
	○	300x300	8261-7300-0300	PEチーズ300X300	882,220	1		

(注) (1)受欄の○印は受注生産品です。









EFフランジ(水道・FCD) [RF形・GF形]									
	受	サイズ	品番	品名	価格	梱包数	規格	備考	
RF形		50	8264-0050-1000	EF-F(ストウFCD)50RF	19,340	4	RF形	JWWA K145 ★	
		75	8264-0075-1000	EF-F(ストウFCD)75RF	26,650	2		附属書(参考) ★	
		100	8264-0100-1001	EF-F(ストウFCD)100RF	39,170	2		掲載品 ★	
		150	8264-0150-1000	EF-F(ストウFCD)150RF	65,930	1		★	
	○	200	8264-0200-1000	EF-F(ストウFCD)200RF	149,040	1		PTC K13 ★	
GF形		50	8274-0050-1000	EF-F(ストウFCD)50GF	19,340	4	GF形	JWWA K145 ★	
		75	8274-0075-1001	EF-F(ストウFCD)75GF	26,650	2		附属書(参考) ★	
		100	8274-0100-1001	EF-F(ストウFCD)100GF	39,170	2		掲載品 ★	
		150	8274-0150-1000	EF-F(ストウFCD)150GF	65,930	1		★	
	○	200	8274-0200-1000	EF-F(ストウFCD)200GF	149,040	1		PTC K13 ★	
フランジ材質:FCD製 ハニール系塗装									
水道フランジ(FCD) [RF形・GF形]									
	受	サイズ	品番	品名	価格	梱包数	規格	備考	
RF形		50	8264-0050-0000	PEストウF50RF	14,770	4	RF形	JWWA K145 ★	
		75	8264-0075-0000	PEストウF75RF	17,730	3		附属書(参考) ★	
		100	8264-0100-0000	PEストウF100RF	24,870	2		掲載品 ★	
		150	8264-0150-0000	PEストウF150RF	41,210	1		★	
	○	200	8264-0200-0000	PEストウF200RF	96,460	1		PTC K13 ★	
GF形		50	8274-0050-7000	PEストウF50GF	14,770	4	GF形	JWWA K145 ★	
		75	8274-0075-0001	PEストウF75GF	17,730	3		附属書(参考) ★	
		100	8274-0100-0000	PEストウF100GF	24,870	2		掲載品 ★	
		150	8274-0150-0000	PEストウF150GF	41,210	1		★	
	○	200	8274-0200-0000	PEストウF200GF	96,460	1		PTC K13 ★	
フランジ材質:FCD製 ハニール系塗装									
EFフランジ(水道・SUS) [RF形・GF形]									
	受	サイズ	品番	品名	価格	梱包数	規格	備考	
RF形		50	8264-0050-1009	EF-F(SUSストウ)50RF	24,170	4	RF形	JWWA K145 ★	
		75	8264-0075-1009	EF-F(SUSストウ)75RF	38,510	2		附属書(参考) ★	
	○	100	8264-0100-1009	EF-F(SUSストウ)100RF	45,080	2		掲載品 ★	
	○	150	8264-0150-1009	EF-F(SUSストウ)150RF	76,460	1		★	
	○	200	8264-0200-1009	EF-F(SUSストウ)200RF	186,300	1		PTC K13 ★	
GF形		50	8274-0050-1009	EF-F(SUSストウ)50GF	24,170	4	GF形	JWWA K145 ★	
		75	8274-0075-1009	EF-F(SUSストウ)75GF	38,510	2		附属書(参考) ★	
	○	100	8274-0100-1009	EF-F(SUSストウ)100GF	45,080	2		掲載品 ★	
	○	150	8274-0150-1009	EF-F(SUSストウ)150GF	76,460	1		★	
	○	200	8274-0200-1009	EF-F(SUSストウ)200GF	186,300	1		PTC K13 ★	
フランジ材質: SUS304									
水道フランジ(SUS) [RF形・GF形]									
	受	サイズ	品番	品名	価格	梱包数	規格	備考	
RF形		50	8264-1050-0009	PEJIS10K-F50SUSRF	18,950	4	RF形	JWWA K145 ★	
	○	75	8264-0075-0009	PEストウF75(SUS)RF	26,400	3		附属書(参考) ★	
	○	100	8264-0100-0009	PEストウF100(SUS)RF	39,800	2		掲載品 ★	
	○	150	8264-0150-0009	PEストウF150(SUS)RF	62,430	1		★	
	○	200	8264-0200-0009	PEストウF200(SUS)RF	146,170	1		PTC K13 ★	
GF形		50	8274-1050-0009	PE JIS10K-F50SUSGF	18,950	4	GF形	JWWA K145 ★	
	○	75	8274-0075-0009	PEストウF75(SUS)GF	26,400	3		附属書(参考) ★	
	○	100	8274-0100-0009	PEストウF100(SUS)GF	39,800	2		掲載品 ★	
	○	150	8274-0150-0009	PEストウF150(SUS)GF	62,430	1		★	
	○	200	8274-0200-0009	PEストウF200(SUS)GF	146,170	1		PTC K13 ★	
フランジ材質: SUS304									
水道フランジ(SUS) [GF形]									
	受	サイズ	品番	品名	価格	梱包数	規格	備考	
フランジ材質: SUS304	○	250	8274-0250-0000	PEストウF250GF	223,940	1	PTC K13	★	
	○	300	8274-0300-0000	PEストウF300GF	310,010	1		★	
EFフランジ(JIS 10K・SUS) [RF形・GF形]									
	受	サイズ	品番	品名	価格	梱包数	規格	備考	
RF形		50	8264-0050-1009	EF-F(SUSストウ)50RF	24,170	4	RF形	JWWA K145 附属書(参考) 掲載品	★
		75	8264-1075-1009	EF-F(JIS10KSUS)75	38,510	2			★
		100	8264-1100-1008	EF-F(JIS10KSUS)100	45,080	2			★
		150	8264-1150-1009	EF-F(JIS10KSUS)150	76,460	1			★
GF形		50	8274-0050-1009	EF-F(SUSストウ)50GF	24,170	4	GF形	JWWA K145 附属書(参考) 掲載品	★
		75	8274-1075-1009	EF-F(JIS10KSUS)75GF	38,510	2			★
	○	100	8274-1100-1008	EF-F(JIS10KSUS)100GF	45,080	2			★
	○	150	8274-1150-1009	EF-F(JIS10KSUS)150GF	76,460	1			★
フランジ材質: SUS304									

(注) (1) 受欄の○印は受注生産品です。







(2) 備考欄 ★印の製品はルーズフランジがセットされています。

RF形にはKVパッキン、GF形にはガスケット1号(SBR)が同梱されています。

(3) 水道形呼び径50のフランジ形状は、JIS10K形と同じです。

PE挿し口付フランジ短管(水道・FCD)[GF形]										
 フランジ材質: FCD製	受	サイズ	品番	品名	価格	梱包数	規格	備考		
			50	9460-0050-1001	PEサングツッキ-Fタンカン50N	31,670	1	PTC G32		
			75	9460-0075-1001	PEサングツッキ-Fタンカン75N	40,030	1			
			100	9460-0100-1001	PEサングツッキ-Fタンカン100N	57,090	1			
		○	150	9460-0150-1001	PEサングツッキ-Fタンカン150N	94,730	1			
		○	200	9460-0200-0001	PEサングツッキ-Fタンカン200N	189,390	1			
備考(1)フランジ部ガスケットはGF形ガスケット1号が付属しています。 (2)塗装は内面がエポキシ樹脂粉体塗装、外面はノントール系塗装です。										
JIS10Kフランジ(FCD)[RF形・GF形]										
 RF形   GF形 フランジ材質:FCD製 ノントール系塗装	受	サイズ	品番	品名	価格	梱包数	規格	備考		
			50	8264-0050-0000	PEスイトウF50RF	14,770	4	JWWA K145 附属書(参考) 掲載品	★	
			75	8264-1075-0000	PEJIS10K-F75RF	26,710	3		★	
			100	8264-1100-0000	PEJIS10K-F100RF	34,330	2		★	
		○	150	8264-1150-0000	PEJIS10K-F150RF	53,400	1		★	
		○	200	8264-1200-0000	PEJIS10K-F200RF	160,090	1		★	
		50	8274-0050-7000	PEスイトウF50GF	14,770	4	JWWA K145 附属書(参考) 掲載品	★		
	○	75	8274-1075-0000	PEJIS10K-F75GF	26,710	3		★		
	○	100	8274-1100-0000	PEJIS10K-F100GF	34,330	2		★		
	○	150	8274-1150-0000	PEJIS10K-F150GF	53,400	1		★		
	○	200	8274-1200-0000	PEJIS10K-F200GF	160,090	1		★		
JIS10Kフランジ(SUS)[GF形]										
 フランジ材質: SUS304	受	サイズ	品番	品名	価格	梱包数	規格	備考		
		○	250	8274-1250-0000	PE JIS10K F250GF	346,740	1	PTC K13	★	
		○	300	8274-1300-0000	PE JIS10K F300GF	430,980	1		★	
JIS10Kフランジ(SUS)[RF形・GF形]										
 RF形   GF形 フランジ材質: SUS304	受	サイズ	品番	品名	価格	梱包数	規格	備考		
			50	8264-1050-0009	PE JIS10K-F50SUSRF	18,950	4	JWWA K145 附属書(参考) 掲載品	★	
			65	9783-0065-0010	10K-F SUS RF 65 JP	25,230	3		JP K011	★
			75	8264-1075-0009	PE JIS10K-F75SUSRF	28,800	3		JWWA K145 附属書(参考) 掲載品	★
			100	8264-1100-0009	PE JIS10K-F100SUSRF	43,420	2			★
			125	9783-0125-0010	10K-F SUS RF 125 JP	46,850	1		JP K011	★
		○	150	8264-1150-0009	PE JIS10K-F150SUSRF	68,100	1	JWWA K145 附属書(参考) 掲載品	★	
		○	200	8264-1200-0009	PE JIS10K-F200SUSRF	160,090	1	PTC K13	★	
			50	8274-1050-0009	PE JIS10K-F50SUSGF	18,950	4	JWWA K145 附属書(参考) 掲載品	★	
		○	75	8274-1075-0009	PE JIS10K-F75SUSGF	28,800	3		★	
		○	100	8274-1100-0009	PE JIS10K-F100SUSGF	43,420	2		★	
		○	150	8274-1150-0009	PE JIS10K-F150SUSGF	68,100	1		★	
	○	200	8274-1200-0009	PE JIS10K-F200SUSGF	160,090	1	PTC K13		★	
樹脂フランジ(JIS10K)[RF形・GF形]										
	受	サイズ	品番	品名	価格	梱包数	規格	備考		
			50	8264-1050-1100	PE JIS10K-F50ジュンRF	17,230	5	メーカー		
			75	8264-1075-1100	PE JIS10K-F75ジュンRF	26,170	3			
			100	8264-1100-1100	PE JIS10K-F100ジュンRF	39,460	2			
		○	50	8274-1050-1100	PE JIS10K-F50ジュンGF	17,230	5			
		○	75	8274-1075-1100	PE JIS10K-F75ジュンGF	26,170	3			
	○	100	8274-1100-1100	PE JIS10K-F100ジュンGF	39,460	2				
PE挿し口付仕切弁										
	受	サイズ	品番	品名	価格	梱包数	規格	備考		
		○	20(埋設用)	9847-0020-1000	PEサマイセツベン 20 JP	23,580	6	メーカー		
		○	25(埋設用)	9847-0025-1000	PEサマイセツベン 25 JP/3W	31,360	5			
SPおねじ継手ショート コア継手対応										
	受	サイズ	品番	品名	価格	梱包数	規格	備考		
			20	9841-0020-1000	SPオネジ 20(D27) JP	4,510	36	JP K011		
			25	9841-0025-1000	SPオネジ 25 JP/3W	6,140	16			
			30	9841-0030-1000	SPオネジ 30 JP/3W	8,670	16			
			40	9841-0040-1000	SPオネジ 40 JP/3W	11,520	16			
		○	40x20	9841-0040-1020	SPオネジ 40X20 JP/3W	11,330	16			
		○	40x25	9841-0040-1025	SPオネジ 40X25 JP/3W	12,610	16			
			50	8765-0050-0001	SPオネジツギテ50	14,140	15			
		○	65	9841-0065-1000	SPオネジ 65 JP	24,970	3			

(注) (1)受欄の○印は受注生産品です。(2)備考欄 ★印の製品はルーズフランジがセットされています。  
RF形にはKVパッキン、GF形にはガスケット1号(SBR)が同梱されています。  
(3)水道形呼び径50のフランジ形状は、JIS10K形と同じです。

SPめねじ継手ショート								
	受	サイズ	品番	品名	価格	梱包数	規格	備考
		20	9842-0020-1000	SPメネジ 20(D27) JP	5,310	36	JP K011	
		25	9842-0025-1000	SPメネジ 25 JP/3W	7,340	16		
	○	30	9842-0030-1000	SPメネジ 30 JP/3W	11,020	16		
		40	9842-0040-1000	SPメネジ 40 JP/3W	12,240	16		
		50	8766-0050-0001	SPメネジツギテ50	16,220	15		
	○	65	9842-0065-1000	SPメネジ 65 JP	22,850	3	メーカー	
SPユニオン継手ショート								
	受	サイズ	品番	品名	価格	梱包数	規格	備考
		20	9843-0020-1000	SPユニオン 20(D27) JP	5,650	36	JP K011	
		25	9843-0025-1000	SPユニオン 25 JP/3W	7,280	16		
	○	30	9843-0030-1000	SPユニオン 30 JP/3W	11,350	16		
	○	40	9843-0040-1000	SPユニオン 40 JP/3W	14,520	16		
	○	50	8767-0050-0001	SPユニオンツギテ50	19,190	15		
SPおねじ継手ロング コア継手対応								
	受	サイズ	品番	品名	価格	梱包数	規格	備考
		20	9841-0020-9000	SPオネジロング20(D27) JP	5,760	40	JP K011	
	○	25	9841-0025-9000	SPオネジロング25 JP/3W	7,840	32		
	○	30	9841-0030-9000	SPオネジロング30 JP/3W	10,410	21		
	○	40	9841-0040-9000	SPオネジロング40 JP/3W	13,650	15		
		50	8765-0050-9001	SPオネジツギテ50ロング	16,750	8		
SPユニオン継手ロング								
	受	サイズ	品番	品名	価格	梱包数	規格	備考
	○	20	9843-0020-9000	SPユニオンロング20(D27) JP	7,030	40	JP K011	
	○	25	9843-0025-9000	SPユニオンロング25 JP/3W	8,920	32		
	○	30	9843-0030-9000	SPユニオンロング30 JP/3W	15,950	21		
	○	40	9843-0040-9000	SPユニオンロング40 JP/3W	20,000	15		
	○	50	8767-0050-9001	SPユニオンツギテ50ロング	20,280	8		
SP給水栓ロング								
	受	サイズ	品番	品名	価格	梱包数	規格	備考
		20	9844-0020-9000	SPキュースイセンロング 20 JP	6,760	40	メーカー	
HPPE用金属継手(おねじ) 前澤給装工業(株)製								
	受	サイズ	品番	品名	価格	梱包数	内箱	規格
		20	9846-0020-0000	キングオネジ 20 JP	2,570	100	50	メーカー
	○	25	9846-0025-0000	キングオネジ 25 JP/3W	6,440	80	40	
備考 クボタケミックス建築設備用ポリエチレンパイプ(JP)にはHPPE用金属継手をご使用ください。 水道用ポリエチレン二層管用の金属継手を使用することは出来ません。								

1個当:円

HPPE-メカニカル継手ステンレス製波状管 (株)タブチ製				
	サイズ	品番	品名	価格
	20x450L	9845-0020-0450	SUSフレキタブチ20X450L JP	17,750
	20x500L	9845-0020-0500	SUSフレキタブチ20X500L JP	17,790
	20x550L	9845-0020-0550	SUSフレキタブチ20X550L JP	18,000
	20x600L	9845-0020-0600	SUSフレキタブチ20X600L JP	18,200
	20x650L	9845-0020-0650	SUSフレキタブチ20X650L JP	18,500
	20x700L	9845-0020-0700	SUSフレキタブチ20X700L JP	18,590
	20x750L	9845-0020-0750	SUSフレキタブチ20X750L JP	19,100
	20x800L	9845-0020-0800	SUSフレキタブチ20X800L JP	19,580
	20x850L	9845-0020-0850	SUSフレキタブチ20X850L JP	20,690
	20x900L	9845-0020-0900	SUSフレキタブチ20X900L JP	21,060
	HPPE-ワンタッチ継手ステンレスフレキ管 日本継手(株)製			
	サイズ	品番	品名	価格
	20x500L	9845-0020-0501	SUSフレキNPF 20X500L JP	17,550
	20x700L	9845-0020-0701	SUSフレキNPF 20X700L JP	18,600
	20x900L	9845-0020-0901	SUSフレキNPF 20X900L JP	22,110

(注)(1)受欄の○印は受注生産品です。

### 3.(参考掲載品)防火区画貫通措置部材

※認定・評定については、メーカーへお問い合わせください。

1個当:円

耐火プラグネオテープ 因幡電機産業(株)製					
	型番	品番	価格	梱包数	
		IRG-T	8256-0000-1000	18,000	8
耐火テープL(0309) 因幡電機産業(株)製					
	型番	品番	価格	梱包数	
	IRTW-L	0309-0000-1000	70,000	6	
耐火テープ給排水タイプ 因幡電機産業(株)製					
	型番	品番	価格	梱包数	
	IRTV-NY (床・壁兼用)	8256-0000-1001	20,900	8	
イチジカン-HOLD (株)古河テクノマテリアル製					
	HD-S	サイズ	価格(円/袋)		個/袋
		HD-S	(10個/袋)	6,580	
		HD-L	(10個/袋)	8,440	
		HD-LL	(10個/袋)	16,500	
	HD-L				
	HD-LL				
パテエース 未来工業(株)製					
	サイズ	品番	価格		
	50	MTKB-AC	2,170		
	75	MTKB-AC	2,690		
	100	MTKB-AC	4,190		
	125	MTKB-AC	6,350		
	200	MTKB-AC	13,800		
パテエースW 未来工業(株)製					
	サイズ	品番	価格		
	50	MTKB-ACW	2,190		
	75	MTKB-ACW	2,740		
	100	MTKB-ACW	4,240		
	125	MTKB-ACW	6,410		

#### ⚠ 注意

防火区画貫通措置部材の国土交通大臣認定、(一財)日本消防設備安全センター評定では、施工方法や各部寸法等が規定されています。ご使用の際は、認定書・評定書・取扱説明書を必ずご確認ください。

#### 4. 外層付水道配水用ポリエチレン管「サンプロテクト」

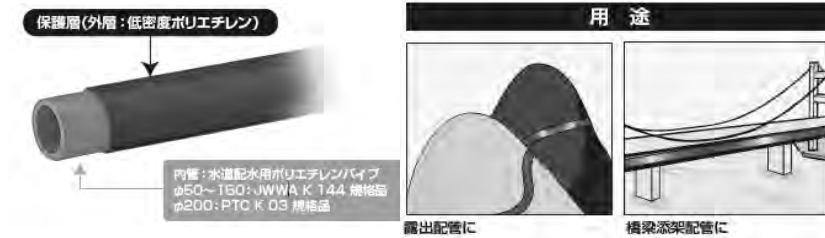

全長5m 1本当:円

外層付直管					
	受	サイズ	品番	価格	梱包数
	○	50	7005-4050-1500	10,530	1
	○	75	7005-4075-1500	20,920	1
	○	100	7005-4100-1500	32,670	1
	○	150	7005-4150-1500	54,490	1
	○	200	7005-4200-1500	100,110	1

備考  
 (1) 呼び径 50~150 の内側に使用しているパイプはJWWA K144 規格品です。  
 (2) 呼び径 200 の内側に使用しているパイプはPOLITEC規格品(PTC K03)です。

1個当:円

外層付EF ベンド(両受型)					
	受	サイズ	品番	価格	梱包数
	○	50 × 90°	8763-6050-0900	40,370	4
	○	50 × 45°	8763-6050-0450	38,970	4
	○	50 × 22 1/2°	8763-6050-0225	36,260	4
	○	50 × 11 1/4°	8763-6050-0114	35,100	4
	○	75 × 90°	8763-6075-0900	58,320	4
	○	75 × 45°	8763-6075-0450	54,680	4
	○	75 × 22 1/2°	8763-6075-0225	51,460	4
	○	75 × 11 1/4°	8763-6075-0114	49,970	4
	○	100 × 90°	8763-6100-0900	103,060	2
	○	100 × 45°	8763-6100-0450	88,990	2
	○	100 × 22 1/2°	8763-6100-0225	83,500	2
	○	100 × 11 1/4°	8763-6100-0114	82,370	2
	○	150 × 90°	8763-6150-0900	208,090	2
	○	150 × 45°	8763-6150-0450	182,900	2
○	150 × 22 1/2°	8763-6150-0225	156,160	2	
○	150 × 11 1/4°	8763-6150-0114	150,520	2	

備考  
 (1) 呼び径 75~150 の内側に使用している継手はJWWA K145 規格品です。  
 (2) 呼び径 50 の内側に使用している継手はPOLITEC規格品(PTC K13)です。

#### 外層付スピゴットベンド

	受	サイズ	品番	価格	梱包数
	○	200 × 90°	8762-4200-0900	231,620	1
	○	200 × 45°	8762-4200-0450	216,690	1
	○	200 × 22 1/2°	8762-4200-7225	198,810	2
	○	200 × 11 1/4°	8762-4200-7114	198,670	2

備考  
 内側に使用している継手はPOLITEC 規格品(PTC K13)です。

#### 外層付 EFソケット

	受	サイズ	品番	価格	梱包数
	○	50	8161-6050-0000	8,230	9
	○	75	8161-6075-0000	13,550	8
	○	100	8161-6100-0000	22,420	4
	○	150	8161-6150-0000	38,510	2
	○	200	8161-6200-0000	83,030	1

備考  
 (1) 呼び径 50~150 の内側に使用している継手はJWWA K145 規格品です。  
 (2) 呼び径 200 の内側に使用している継手はPOLITEC規格品(PTC K13)です。

#### 外層付スピゴットチーズ



	受	サイズ	品番	価格	梱包数
	○	200 × 75	8261-6200-0075	393,250	1
	○	200 × 200	8261-6200-7200	393,250	1

(注) (1) 受欄の○印は受注生産品です。

1個当:円



1個当:円

外層付フランジ付EFチーズ(両受型) (水道・SUS) [RF形・GF形]					
75×75		150×75			
100×75					
受	サイズ	品番	価格	梱包数	備考
○	75×75	8266-6075-0075	92,000	2	RF形 ★
○	100×75	8266-6100-0075	158,850	2	
○	150×75	8266-6150-3075	291,710	1	
○	75×75	8276-6075-0075	92,000	2	GF形 ★
○	100×75	8276-6100-1075	158,850	2	
○	150×75	8276-6150-3075	291,710	1	
備考					
内側に使用している継手はJWWA K 145附属書(参考)掲載品です。					
外層付フランジ付EFチーズ(両受型) (JIS 10K・SUS) [RF形・GF形]					
75×75		150×75			
100×75					
受	サイズ	品番	価格	梱包数	備考
○	75×75	8266-6075-1075	92,000	2	RF形 ★
○	100×75	8266-6100-1075	158,850	2	
○	150×75	8266-6150-4075	291,710	1	
○	75×75	8276-6075-1075	92,000	2	GF形 ★
○	100×75	8276-6100-1075	158,850	2	
○	150×75	8276-6150-4075	291,710	1	
備考					
内側に使用している継手はJWWA K 145附属書(参考)掲載品です。					
外層付レデューサ					
					
受	サイズ	品番	価格	梱包数	備考
○	75×50	8263-4075-0050	29,240	6	
○	100×75	8263-4100-0075	41,890	8	
○	150×100	8263-4150-0100	80,520	2	
○	200×150	8263-4200-0150	269,350	2	
備考					
(1)呼び径 75×50・100×75・150×100 の内側に使用している継手はJWWA K145 規格品です。					
(2)呼び径 200×150 の内側に使用している継手はPOLITEC 規格品(PTC K13)です。					
外層付水道フランジ(SUS) [RF形・GF形]					
RF形		GF形			
					
受	サイズ	品番	価格	梱包数	備考
○	50	8264-4050-0000	36,300	4	RF形 ★
○	75	8264-4075-0000	58,580	3	
○	100	8264-4100-0000	71,320	2	
○	150	8264-4150-0000	115,880	1	
○	200	8264-4200-0000	230,480	1	
○	50	8274-4050-0000	36,300	4	GF形 ★
○	75	8274-4075-0000	58,580	3	
○	100	8274-4100-0000	71,320	2	
○	150	8274-4150-0000	115,880	1	
○	200	8274-4200-0000	230,480	1	
備考					
(1)呼び径 50~150 の内側に使用している継手はJWWA K145 附属書(参考)掲載品です。					
(2)呼び径 200 の内側に使用している継手はPOLITEC 規格品(PTC K13)です。					
(3)水道形呼び径50のフランジ形状は、JIS 10Kと同じです。					

外層付 JIS 10Kフランジ(SUS) [RF形・GF形]					
	RF形		GF形		
					
受	サイズ	品番	価格	梱包数	備考
○	50	8264-4050-0001	36,300	4	RF形 ★
○	75	8264-4075-0001	58,580	3	
○	100	8264-4100-0001	71,320	2	
○	150	8264-4150-0001	115,880	1	
○	200	8264-4200-0001	230,480	1	
○	50	8274-4050-0001	36,300	4	GF形 ★
○	75	8274-4075-0001	58,580	3	
○	100	8274-4100-0001	71,320	2	
○	150	8274-4150-0001	115,880	1	
○	200	8274-4200-0001	230,480	1	
備考					
(1)呼び径 50~150 の内側に使用している継手はJWWA K145 附属書(参考)掲載品です。					
(2)呼び径 200 の内側に使用している継手はメーカー規格品です。					
(3)JIS 10K形呼び径50のフランジ形状は、水道形と同じです。					

### 5. 溶剤浸透防止スリーブ<ナイロンスリーブ>

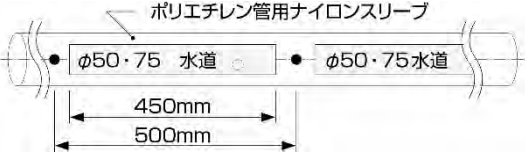
1枚当:円

直管用スリーブ (9366) POLITEC規格品/メーカー規格品(*印)						
						
	 <p>ポリエチレン管用ナイロンスリーブ φ50・75 水道      φ50・75水道 450mm 500mm</p>					
受	サイズ	品番	価格	梱包数	長さ	備考
	20-25	9366-1020-3025	12,550	1	30m用	*
	50-75	9366-0050-0075	3,390	20	5m用	
	100	9366-0100-0000	4,080	15	5m用	
	150-200	9366-1150-0200	7,250	10	5m用	
備考						
HPPE 直管 φ20~40は50-75用をご使用ください。						
分岐用スリーブ (9367) メーカー規格品						
						
受	サイズ	品番	価格	梱包数	備考	
○	50-100	9367-1050-0100	10,810	5		

(注) (1)受欄の○印は受注生産品です。

(2)★印の製品はルーズフランジがセットされています。

RF形にはKVパッキン、GF形にはガスケット1号(SBR)が同梱されています。

# 17 地中熱交換用オール樹脂配管システム(GEOGRA)

## 1. 高密度ポリエチレン製地中熱交換用パイプ

1本・巻当:円

Uチューブ (7003)					
受	サイズ	品番	価格	梱包数	
○	25 × 60m	7003-0025-2060	130,240	1	
○	25 × 105m	7003-0025-2105	196,780	1	
コイル管 (7003)					
受	サイズ	品番	価格	梱包数	
○	25 × 60m	7003-5025-1060	56,630	1	
○	25 × 105m	7003-5025-1105	101,230	1	
○	30 × 105m	7003-5030-1105	127,410	1	

●地中熱利用促進協会(GeoHPAJ)の施工管理マニュアルに対応

## 2. 高密度ポリエチレン製プレハブヘッダー

ダイヤフラムバルブ付  
ヘッダー

ボールバルブ付  
ヘッダー

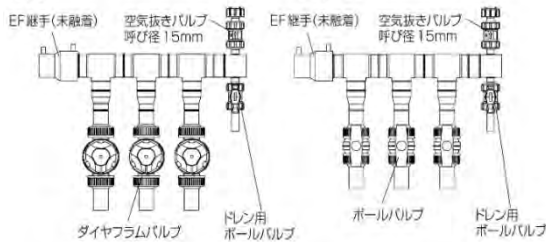

品名	受	略号	分岐径	分岐数	付属 EF 継手	価格
※ ボールバルブ付 ヘッダー縦(横)	○	BHT(Y)5025 × 25-2P	呼び径25 (d32)	2	レデュース50 × 25-1 ケ ソケット25-2 ケ	104,200
	○	BHT(Y)5030 × 25-3P		3	レデュース50 × 30-1 ケ ソケット25-3 ケ	127,800
	○	BHT(Y)5040 × 25-4P		4	レデュース50 × 40-1 ケ ソケット25-4 ケ	151,400
	○	BHT(Y)5040 × 25-5P		5	レデュース50 × 40-1 ケ ソケット25-5 ケ	174,900
	○	BHT(Y)5050 × 25-6P		6	ソケット50-1 ケ ソケット25-6 ケ	198,400
	※ ダイヤフラムバルブ付 ヘッダー縦(横)	○		DHT(Y)5025 × 25-2P	呼び径30 (d40)	2
○		DHT(Y)5030 × 25-3P	3	レデュース50 × 30-1 ケ ソケット25-3 ケ		194,300
○		DHT(Y)5040 × 25-4P	4	レデュース50 × 40-1 ケ ソケット25-4 ケ		240,000
○		DHT(Y)5040 × 25-5P	5	レデュース50 × 40-1 ケ ソケット25-5 ケ		285,600
○		DHT(Y)5050 × 25-6P	6	ソケット50-1 ケ ソケット25-6 ケ		331,300
※ ボールバルブ付 ヘッダー縦(横)		○	BHT(Y)5030 × 30-2P	呼び径30 (d40)		2
	○	BHT(Y)5040 × 30-3P	3		レデュース50 × 40-1 ケ ソケット30-3 ケ	155,400
	○	BHT(Y)5050 × 30-4P	4		ソケット50-1 ケ ソケット30-4 ケ	188,100
	○	BHT(Y)5050 × 30-5P	5		ソケット50-1 ケ ソケット30-5 ケ	220,900
	○	BHT(Y)5050 × 30-6P	6		ソケット50-1 ケ ソケット30-6 ケ	253,500
	※ ダイヤフラムバルブ付 ヘッダー縦(横)	○	DHT(Y)5030 × 30-2P		呼び径30 (d40)	2
○		DHT(Y)5040 × 30-3P	3	レデュース50 × 40-1 ケ ソケット30-3 ケ		226,400
○		DHT(Y)5050 × 30-4P	4	ソケット50-1 ケ ソケット30-4 ケ		282,700
○		DHT(Y)5050 × 30-5P	5	ソケット50-1 ケ ソケット30-5 ケ		339,100
○		DHT(Y)5050 × 30-6P	6	ソケット50-1 ケ ソケット30-6 ケ		395,500

備考

- 1) ボールバルブ付ヘッダーには、空気抜きバルブ 1ヶおよびドレン用ボールバルブ 1ヶの他、分岐数分のボールバルブを付属しています。
- 2) ダイヤフラムバルブ付ヘッダーには、空気抜きバルブ 1ヶおよびドレン用ボールバルブ 1ヶの他、分岐数分のダイヤフラムバルブを付属しています。
- 3) ドレン用ボールバルブの末端は塩ビ管 VP13 接着受口です。
- 4) 上表の品揃え以外については、お問い合わせください。

●略号の説明 … BHT(Y)5025 × 25-2P ”ボールバルブ・ヘッダー・縦置き(横置き)・主管径 50 取り出し管径 25 × 分岐管径 25-2 分岐 ”

## 3. Y字継手

※ Y字継手セット



写真はソケットセットです。

品名	受	サイズ	品番	価格	梱包数
Y字継手 ソケットセット	○	25 × 30	7003-1125-0030	17,280	18
Y字継手	○	25 × 30	7003-1225-0030	21,410	18
エルボセット	○	30 × 40	7003-1230-0040	25,660	18

(注) (1) 受欄の○印は受注生産品です。(2) ※印はジョージフィッシャー(株)製です。

# 18 消火設備用ポリエチレンパイプ・継手

## 1.パイプ(スーパータフポリHPPE-FF)／(一財)日本消防設備安全センター登録認定品





1本当:円

		直管						
	受	サイズ	品番	品名	価格	梱包数	規格	備考
		50	7105-5050-0505	HPPE-FF 50X5M	7,940	5	JP K004	
		65	7105-5065-0505	HPPE-FF 65X5M	12,550	5		
		75	7105-5075-0505	HPPE-FF 75X5M	16,060	3		
		100	7105-5100-0505	HPPE-FF 100X5M	25,910	2		
		125	7105-5125-0505	HPPE-FF 125X5M	38,120	1		
	○	150	7105-5150-0505	HPPE-FF 150X5M	47,500	1		
	○	200	7105-5200-0508	HPPE-FF 200X5M	85,310	1		
	○	250	7104-5250-0500	HPPE-FF 250X5M	178,120	1		※
	○	300	7104-5300-0500	HPPE-FF 300X5M	226,220	1		※
		EF受口付(片受)直管						
	受	サイズ	品番	品名	価格	梱包数	規格	備考
		75	7605-5075-0505	カクケHPPE-FF 75X5M	23,990	3	JP K004	
		100	7605-5100-0505	カクケHPPE-FF 100X5M	38,920	2		

## 2.スーパータフポリHPPE-FF用継手／(一財)日本消防設備安全センター登録認定品

### ①EF継手

1個当:円

		EFソケット(EF-S)							
	受	サイズ	品番	品名	価格	梱包数	規格	備考	
50~200		50	8570-5050-0000	EF-S 50 FF	3,400	9	JP K014		
		65	4370-5065-0000	EF-S 65 FF	4,750	9		※	
		75	8570-5075-0000	EF-S 75 FF	5,830	8			
250		100	8570-5100-0000	EF-S 100 FF	9,580	6			
		125	8570-5125-0000	EF-S 125 FF	14,310	8			
	○	150	8570-5150-0000	EF-S 150 FF	16,710	2			
300	○	200	8570-5200-0000	EF-S 200 FF	37,850	1			
	○	250	4370-5250-0000	EF-S 250 FF	93,900	1		※	
	○	300	4370-5300-0000	EF-S 300 FF	171,300	1		※	
		EF片受レデューサ(EFカクケRS)							
	受	サイズ	品番	品名	価格	梱包数	規格	備考	
	○	200x100	8574-5200-5100	EFカクケRS 200X100 FF	158,310	1	JP K014		
		EFバンド(EF-B)							
	受	サイズ	品番	品名	価格	梱包数	規格	備考	
	○	50x90°	8571-5050-0900	EF-B 50X90° FF	19,270	4	JP K014		
	○	50x45°	8571-5050-0450	EF-B 50X45° FF	18,610	6			
	○	75x90°	8571-5075-0900	EF-B 75X90° FF	24,760	4			
	○	100x90°	8571-5100-0900	EF-B 100X90° FF	41,680	2			
	○	150x90°	8571-5150-0900	EF-B 150X90° FF	82,130	2			
	○	150x45°	8571-5150-0450	EF-B 150X45° FF	73,290	2			
	○	200x90°	8571-5200-0900	EF-B 200X90° FF	159,610	1			
	○	200x45°	8571-5200-0450	EF-B 200X45° FF	154,390	1			
		EF90° エルボ(EF-90L)							
	受	サイズ	品番	品名	価格	梱包数	規格	備考	
50		50	8572-5050-1900	EF-90L 50 FF	10,640	14	JP K014		
		65	8572-5065-0900	EF-90L 65 FF	11,550	26			
		75	8572-5075-1900	EF-90L 75 FF	14,660	5			
	65~125		100	8572-5100-1900	EF-90L 100 FF	25,850		5	
			125	8572-5125-0900	EF-90L 125 FF	53,560		3	
		EF45° エルボ(EF-45L)							
	受	サイズ	品番	品名	価格	梱包数	規格	備考	
	○	65	8572-5065-0450	EF-45L 65 FF	11,550	30	JP K014		
	○	75	8572-5075-0450	EF-45L 75 FF	13,080	20			
	○	100	8572-5100-0450	EF-45L 100 FF	24,130	6			
	○	125	8572-5125-0450	EF-45L 125 FF	59,510	2			
		EFキャップ(EF-C)							
	受	サイズ	品番	品名	価格	梱包数	規格	備考	
	○	200	8575-5200-0000	EF-C 200 FF	98,260	1	JP K014		

(注) (1)受欄の○印は受注生産品です。(2)備考欄 ※印の製品は黒色です。  
 (3)記載の品番は一例です。納品場所により品番が異なることがあります。

EFチース(EF-T)								
	受	サイズ	品番	品名	価格	梱包数	規格	備考
75×50 75×75 100×75 100×100 125×125	○	75X50	8573-5075-0050	EF-T 75X50 FF	24,570	4	JP K014	
	○	75X75	8573-5075-0075	EF-T 75X75 FF	24,570	3		
	○	100X75	8573-5100-0075	EF-T 100X75 FF	39,760	3		
	○	100X100	8573-5100-0100	EF-T 100X100 FF	39,760	3		
	○	125X125	8573-5125-0125	EF-T 125X125 FF	53,320	1		
150×75 150×150 200×100 200×150 200×200	○	150X75	8573-5150-0075	EF-T 150X75 FF	124,080	1		
	○	150X150	8573-5150-0150	EF-T 150X150 FF	124,080	1		
	○	200X100	8573-5200-0100	EF-T 200X100 FF	329,170	1		
	○	200X150	8573-5200-0150	EF-T 200X150 FF	329,170	1		
	○	200X200	8573-5200-0200	EF-T 200X200 FF	329,170	1		
SUSフランジ付EFチース (JIS10K GF形)(SUS-FツキEF-T)								
	受	サイズ	品番	品名	価格	梱包数	規格	備考
フランジ材質:SUS304	○	75x75	8782-5075-0075	SUS-FツキEF-T75X75 FF	48,360	2	JP K014	★
	○	100x75	8782-5100-0075	SUS-FツキEF-T100X75 FF	72,460	2		★
	○	150x75	8782-5150-0075	SUS-FツキEF-T150X75 FF	152,040	1		★
FCDフランジ付EFチース(JIS10K GF形) (FCD-FツキEF-T)								
	受	サイズ	品番	品名	価格	梱包数	規格	備考
フランジ材質:FCD製 ソトタル系塗装	○	75x75	8792-5075-0075	FCD-FツキEF-T75X75 FF	45,920	2	JP K014	★
	○	100x75	8792-5100-0075	FCD-FツキEF-T100X75 FF	70,020	2		★
	○	150x75	8792-5150-0075	FCD-FツキEF-T150X75 FF	149,610	1		★

## ②スピゴット継手

1個当:円







チース(T)								
	受	サイズ	品番	品名	価格	梱包数	規格	備考
	○	50x50	9573-5050-0050	T 50X50 FF	14,300	4	JP K014	
	○	65x50	9573-5065-0050	T 65X50 FF	7,300	8		
	○	65x65	9573-5065-0065	T 65X65 FF	15,720	8		
	○	250x150	4573-5250-0150	T 250X150 FF	412,500	1		※
	○	250x200	4573-5250-0200	T 250X200 FF	412,500	1		※
	○	300x300	4573-5300-0300	T 300X300 FF	387,200	1		※
レデュース(RS)								
	受	サイズ	品番	品名	価格	梱包数	規格	備考
	○	65x50	9574-5065-1050	RS 65X50 FF	7,610	24	JP K014	
	○	75x50	9574-5075-1050	RS 75X50 FF	12,190	6		
	○	75x65	9574-5075-1065	RS 75X65 FF	12,190	15		
	○	100x75	9574-5100-1075	RS 100X75 FF	17,500	8		
	○	125x100	9574-5125-1100	RS 125X100 FF	28,880	8		
	○	150x100	9574-5150-1100	RS 150X100 FF	34,620	2		
	○	150x125	9574-5150-1125	RS 150X125 FF	38,030	6		
	○	200x150	9574-5200-1150	RS 200X150 FF	120,460	2		
	○	250x200	4574-5250-1200	RS 250X200 FF	120,640	1		※
キャップ(C)								
	受	サイズ	品番	品名	価格	梱包数	規格	備考
	○	50	9575-5050-0000	C 50 FF	6,190	25	JP K014	
	○	65	9575-5065-0000	C 65 FF	8,230	14		
	○	75	9575-5075-0000	C 75 FF	8,600	9		
	○	100	9575-5100-0000	C 100 FF	11,900	4		
	○	125	9575-5125-0000	C 125 FF	16,030	5		
	○	150	9575-5150-0000	C 150 FF	19,320	3		
	○	250	4575-5250-0000	C 250 FF	84,030	1		※
	○	300	4575-5300-0000	C 300 FF	93,930	1		※
エルボ(L)								
	受	サイズ	品番	品名	価格	梱包数	規格	備考
	○	250	4572-5250-0000	90L 250 FF	347,340	1	JP K014	※

(注) (1)受欄の○印は受注生産品です。(2)備考欄 ※印の製品は黒色です。

(3)備考欄 ★印の製品はルーズフランジがセットされています。

RF形にはKVパッキン、GF形にはガスケット1号(SBR)が同梱されています。

(4)記載の品番は一例です。納品場所により品番が異なることがあります。

SUSフランジ(JIS10K) [GF形・RF形]								
RF形	受	サイズ	品番	品名	価格	梱包数	規格	備考
		65	9783-5065-0010	10K-F SUS RF 65 FF	27,520	3	RF形	★
		75	9783-5075-0010	10K-F SUS RF 75 FF	24,080	3		★
		100	9783-5100-0010	10K-F SUS RF 100 FF	36,290	2		★
		125	9783-5125-0010	10K-F SUS RF 125 FF	57,500	1		★
GF形 		50	9784-5050-0010	10K-F SUS GF 50 FF	16,530	4	GF形	★
		65	9784-5065-0010	10K-F SUS GF 65 FF	27,520	3		★
		75	9784-5075-0010	10K-F SUS GF 75 FF	24,080	3		★
		100	9784-5100-0010	10K-F SUS GF 100 FF	36,290	2		★
		125	9784-5125-0010	10K-F SUS GF 125 FF	57,500	1		★
	○	150	9784-5150-0010	10K-F SUS GF 150 FF	56,940	1		★
	○	200	9784-5200-0010	10K-F SUS GF 200 FF	139,690	1		★
	○	250	4784-5250-0010	10K-F SUS GF 250 FF	333,670	1		★ ※
○	300	4784-5300-0010	10K-F SUS GF 300 FF	414,750	1	★ ※		
フランジ材質:SUS304								
FCDフランジ(JIS10K) [GF形]								
	受	サイズ	品番	品名	価格	梱包数	規格	備考
		50	9794-5050-0010	10K-F FCD GF 50 FF	13,470	4	JP K014	★
		75	9794-5075-0010	10K-F FCD GF 75 FF	22,340	3		★
		100	9794-5100-0010	10K-F FCD GF 100 FF	28,700	2		★
	○	150	9794-5150-0010	10K-F FCD GF 150 FF	44,650	1		★
90° ショートベンド								
	受	サイズ	品番	品名	価格	梱包数	規格	備考
	○	300	4571-5300-0900	ショートB 300X90° FF	423,840	1	JP K014	※
45° セグメントベンド								
	受	サイズ	品番	品名	価格	梱包数	規格	備考
	○	300	4571-5300-0450	セグメントB 300X45° FF	321,380	1	JP K014	※
PE挿し口付異種管継手								
	受	サイズ	品番	品名	価格	梱包数	規格	備考
	○	65	9840-5065-1000	PEサンシュカン 65 FF	20,770	3	JP K014	
	○	75×65	9840-5075-1065	PEサンシュカン 75X65 FF	20,770	2		
	○	100	9840-5100-1000	PEサンシュカン 100 FF	64,990	2		

- (注) (1) 受欄の○印は受注生産品です。(2) 備考欄 ※印の製品は黒色です。  
(3) 備考欄 ★印の製品はルーズフランジがセットされています。  
RF形にはKVパッキン、GF形にはガスケット1号(SBR)が同梱されています。  
(4) 記載の品番は一例です。納品場所により品番が異なることがあります。







# 19 高圧消火設備用ポリエチレンパイプ

## 1.パイプ(HPPE-HF)

1個当:円

直管							
受	サイズ	品番	品名	価格	梱包数	規格	
	100	7104-6100-0500	HPPE-HF 100X5M	46,600	2	メーカー	
	125	7104-6125-0500	HPPE-HF 125X5M	71,600	1		

## 2.継手(HPPE-HF用継手)

EFソケット(EF-S)							
受	サイズ	品番	品名	価格	梱包数	規格	
	100	4370-6100-0000	EF-S 100 HF	17,200	6	メーカー	
	125	4370-6125-0000	EF-S 125 HF	28,600	6		
EF90° エルボ(EF-90L)							
受	サイズ	品番	品名	価格	梱包数	規格	
	100	8572-6100-0900	EF-90L 100 HF	46,500	5	メーカー	
90° エルボ(90L)							
受	サイズ	品番	品名	価格	梱包数	規格	
	125	4571-6125-0900	90L 125 HF	96,400	2	メーカー	
EF45° エルボ(EF-45L)							
受	サイズ	品番	品名	価格	梱包数	規格	
	○ 100	4572-6100-0450	EF-45L 100 HF	43,400	6	メーカー	
	○ 125	4572-6125-0450	EF-45L 125 HF	107,100	4		
チーズ(T)							
受	サイズ	品番	品名	価格	梱包数	規格	
	○ 100X100	4573-6100-0100	T 100X100 HF	71,600	2	メーカー	
	○ 125X125	4573-6125-0125	T 125X125 HF	106,600	1		
おねじ付EFチーズ							
受	サイズ	品番	品名	価格	梱包数	規格	
	○ 100×25	8771-6100-0025	オネジEF-T 100X25 HF	63,180	2	メーカー	

JIS20K形SUSフランジ GF形							
受	サイズ	品番	品名	価格	梱包数	規格	
	100	4784-6100-0020	20K-F SUS GF 100 HF	65,300	2	メーカー	
	125	4784-6125-0020	20K-F SUS GF 125 HF	85,200	1		
JIS20K形SUSフランジ RF形							
受	サイズ	品番	品名	価格	梱包数	規格	
・写真はGF形です	100	4783-6100-0020	20K-F SUS RF 100 HF	65,300	2	メーカー	
	125	4783-6125-0020	20K-F SUS RF 125 HF	85,200	1		
キャップ(C)							
受	サイズ	品番	品名	価格	梱包数	規格	
	○ 100	9575-6100-0000	C 100 HF	21,400	4	メーカー	
	○ 125	4575-6125-0000	C 125 HF	28,900	5		
Sプレデューサ(RS)							
受	サイズ	品番	品名	価格	梱包数	規格	
	○ 125X100	4574-6125-0100	RS 125X100 HF	52,000	8	メーカー	
PE挿し口付異種管継手							
受	サイズ	品番	品名	価格	梱包数	規格	
	○ 100	4840-6100-0000	PEサンイシュカン 100 HF	111,160	2	メーカー	

(注)(1)受欄の○印は受注生産品です。

## 20 スプリンクラー設備用ポリエチレンパイプ・継手

軽易耐熱性試験を含む消防庁告示第19号に基づく(一財)日本消防設備安全センターによる登録認定を取得しました。個別申請なしにアラーム弁以降の湿式スプリンクラー設備配管(※)に使用できます。

※ 湿式の流水検知装置が設けられたスプリンクラー設備において、火災時に熱を受ける恐れがある配管部が自動式の消火設備の有効範囲内にある場合、天井部分に設置される管・継手に「スプリンクラー設備用ポリエチレンパイプ」を使用できます

### 1.パイプ(スーパータフポリHPPE-SP)／(一財)日本消防設備安全センター登録認定品

1本当:円

直管							
 全長 5m	受	サイズ	品番	品名	価格	梱包数	規格
	○	40	7105-8040-0505	HPPE-SP 40X5M	5,940	5	JP K004
	○	50	7105-8050-0505	HPPE-SP 50X5M	9,500	5	
	○	75	7105-8075-0505	HPPE-SP 75X5M	16,150	3	
	○	100	7105-8100-0508	HPPE-SP 100X5M	26,050	2	

### 2.スーパータフポリHPPE-SP用継手／(一財)日本消防設備安全センター登録認定品

#### ①EF継手

1個当:円

EFソケット(EF-S)							
	受	サイズ	品番	品名	価格	梱包数	規格
	○	40	8570-8040-0000	EF-S 40 SP	2,790	16	JP K014
	○	50	8570-8050-0000	EF-S 50 SP	3,740	9	
	○	75	8570-8075-0000	EF-S 75 SP	6,410	8	
	○	100	8570-8100-0000	EF-S 100 SP	10,540	6	
EF90°エルボ(EF-90L)							
	受	サイズ	品番	品名	価格	梱包数	規格
	○	40	8572-8040-0900	EF-90L 40 SP	4,470	18	JP K014
	○	50	8572-8050-1900	EF-90L 50 SP	11,700	14	
	○	75	8572-8075-1900	EF-90L 75 SP	16,120	5	
	○	100	8572-8100-1900	EF-90L 100 SP	28,430	5	
EF45°エルボ(EF-45L)							
	受	サイズ	品番	品名	価格	梱包数	規格
	○	50	8572-8050-0450	EF-45L 50 SP	10,300	20	JP K014
	○	75	8572-8075-0450	EF-45L 75 SP	14,390	20	
	○	100	8572-8100-0450	EF-45L 100 SP	25,270	6	
EFチーズ(EF-T)							
	受	サイズ	品番	品名	価格	梱包数	規格
	○	40x40	8573-8040-0040	EF-T 40x40 SP	8,100	11	JP K014
	○	50x40	8573-8050-0040	EF-T 50x40 SP	12,610	10	
	○	50x50	8573-8050-0050	EF-T 50x50 SP	23,210	8	
	○	75x40	8573-8075-0040	EF-T 75x40 SP	15,410	6	
	○	75x50	8573-8075-0050	EF-T 75x50 SP	27,030	5	
	○	75x75	8573-8075-0075	EF-T 75x75 SP	27,030	3	
	○	100x40	8573-8100-0040	EF-T 100x40 SP	23,810	7	
	○	100x50	8573-8100-0050	EF-T 100x50 SP	41,650	4	
	○	100x75	8573-8100-0075	EF-T 100x75 SP	41,650	3	
○	100x100	8573-8100-0100	EF-T 100x100 SP	43,730	3		
EFレデュース(EF-RS)							
	受	サイズ	品番	品名	価格	梱包数	規格
	○	50x40	8574-8050-0040	EF-RS 50x40 SP	6,080	10	JP K014

#### ②スピゴット継手

1個当:円

レデュース(RS)							
	受	サイズ	品番	品名	価格	梱包数	規格
	○	75x50	9574-8075-1050	RS 75x50 SP	13,410	10	JP K014
	○	100x75	9574-8100-1075	RS 100x75 SP	19,260	8	

(注) (1)受欄の○印は受注生産品です。

# 21 水道用ポリエチレン二層管(1種二層管・3種二層管)

## 1.水道用ポリエチレン二層管(1種二層管)

1本・1巻当:円

ポリニクス二層管							
受	サイズ	品番	品名	価格	梱包数	規格	
	13(30m)	7001-0013-3000	ポリニクスニソウカン13X30M	10,670	1	JIS K6762	
	13(60m)	7001-0013-6000	ポリニクスニソウカン13X60M	21,330	1		
	13(120m)	7001-0013-1200	ポリニクスニソウカン13X120M	39,260	1		
	20(30m)	7001-0020-3000	ポリニクスニソウカン20X30M	15,580	1		
	20(60m)	7001-0020-6000	ポリニクスニソウカン20X60M	31,190	1		
○	20(90m)	7001-0020-9000	ポリニクスニソウカン20X90M	46,770	1		
	20(120m)	7001-0020-1200	ポリニクスニソウカン20X120M	57,370	1		
	25(30m)	7001-0025-3000	ポリニクスニソウカン25X30M	24,500	1		
	25(60m)	7001-0025-6000	ポリニクスニソウカン25X60M	49,000	1		
	25(90m)	7001-0025-9000	ポリニクスニソウカン25X90M	67,670	1		
	30(30m)	7001-0030-3000	ポリニクスニソウカン30X30M	34,460	1		
	30(90m)	7001-0030-9000	ポリニクスニソウカン30X90M	95,110	1		
	40(5m)	7001-0040-0500	ポリニクスニソウカン40X5M	7,610	7		
○	40(20m)	7001-0040-2000	ポリニクスニソウカン40X20M	30,440	1		
	40(30m)	7001-0040-3000	ポリニクスニソウカン40X30M	45,650	1		
	40(60m)	7001-0040-6000	ポリニクスニソウカン40X60M	84,020	1		
○	50(5m)	7001-0050-0500	ポリニクスニソウカン50X5M	11,730	5		
	50(20m)	7001-0050-2000	ポリニクスニソウカン50X20M	46,950	1		
	50(40m)	7001-0050-4000	ポリニクスニソウカン50X40M	86,390	1		

## 2.再生水用ポリエチレン二層管 [スーパータフポリHPPE-3W](3種二層管)

### ①直管

1本当:円

再生水用ポリエチレン二層管 スーパータフポリHPPE-3W							
受	サイズ	品番	品名	価格	梱包数	規格	
○	20(D25×5M)	7106-3020-0500	HPPE-3W 20(D25)5M	2,320	10	JIS K6762	
○	25(D32×5M)	7106-3025-0500	HPPE-3W 25(D32)5M	2,790	10		
○	30(D40×5M)	7106-3030-0500	HPPE-3W 30(D40)5M	3,980	10		
○	40(D50×5M)	7106-3040-0500	HPPE-3W 40(D50)5M	5,690	5		
○	50(D63×5M)	7001-3063-0500	PEニソウカン3シュ50(D63)5M	7,940	1	JIS K6762 準拠品	
○	75(D90×5M)	7001-3090-0500	PEニソウカン3シュ75(D90)5M	16,060	1		
○	100(D125×5M)	7001-3125-0500	PEニソウカン3シュ100(D125)5	25,910	1		
○	150(D180×5M)	7001-3180-0500	PEニソウカン3シュ150(D180)5	51,170	1		

### ②継手 呼び径20には以下の継手を使用して下さい。呼び径25以上にはP.41~51の継手を使用して下さい。

1個当:円

EFソケット (EF-S)							
受	サイズ	品番	品名	価格	梱包数	規格	
○	20(OD25)	8570-3020-0000	EF-S 20(D25) 3W	1,870	50	JP K011	
EFエルボ (EF-90L)							
受	サイズ	品番	品名	価格	梱包数	規格	
○	20(OD25)	8572-3020-0900	EF-90L 20(D25) 3W	2,430	10	JP K011	
EFレデュース (EF-RS)							
受	サイズ	品番	品名	価格	梱包数	規格	
○	25X20 (OD32×25)	8574-3025-0020	EF-RS25X20D32X25 3W	2,090	40	JP K011	
SPおねじ継手							
受	サイズ	品番	品名	価格	梱包数	規格	
○	20(OD25)	9841-3020-1000	SPオネジ20(D25)3W	4,970	36	JP K011	
SPめねじ継手							
受	サイズ	品番	品名	価格	梱包数	規格	
○	20(OD25)	9842-3020-1000	SPメネジ20(D25)3W	5,310	36	JP K011	
SPユニオン継手							
受	サイズ	品番	品名	価格	梱包数	規格	
○	20(OD25)	9843-3020-1000	SPユニオン20(D25)3W	5,650	36	JP K011	

(注) (1)受欄の○印は受注生産品です。

21 水道用ポリエチレン二層管(1種二層管・3種二層管)

# 22 圧力用高密度ポリエチレン管

※本資料に掲載していないSDR・口径もございます。詳細は弊社までお問合せください。

## 1. 直管 受注生産品

1本当:円

		直管 (7004)							
		SDR(OD/t)	呼び径	外径(OD)	品番	価格	梱包数	備考	
全長5m 	9		P 150	180	7004-9180-0500	71,130	1		
			P 200	250	7004-9250-0500	136,660	1		
			P 250	315	7004-9315-0500	217,340	1		
			P 300	355	7004-9355-0500	275,880	1		
			P 350	400	7004-9400-1500	294,470	1		
			P 400	450	7004-9450-1500	372,800	1		
			P 450	500	7004-9500-1500	459,300	1		
			P 500	560	7004-9560-1500	576,220	1		
		P 550	630	7004-9630-1500	729,170	1			
		11		J P 20	25	7004-1025-1500	1,910	10	
			J P 25	32	7004-1032-1500	2,740	10		
			J P 30	40	7004-1040-1500	3,910	10		
			J P 40	50	7004-1050-1500	5,600	5		
			J P 50	63	7004-1063-1500	7,870	5		
			J P 65	75	7004-1075-1500	12,500	5		
			J P 75	90	7004-1090-1500	15,930	3		
			J P 100S	110	7004-1110-1500	20,560	3		
			J P 100	125	7004-1125-1500	25,690	2		
			J P 125	160	7004-1160-1500	40,100	1		
			J P 150	180	7004-1180-1500	50,690	1		
			P 200S	225	7004-1225-0500	86,130	1		
			J P 200	250	7004-1250-1500	97,310	1		
			J P 250	315	7004-1315-1500	152,210	1		
			J P 300	355	7004-1355-1500	193,190	1		
			J P 350	400	7004-1400-1501	245,000	1		
			J P 400	450	7004-1450-1501	310,420	1		
			J P 450	500	7004-1500-1501	382,840	1		
			J P 500	560	7004-1560-1501	480,070	1		
			J P 550	630	7004-1630-1501	608,230	1		
		13.6		J P 150	180	7004-2180-1500	41,630	1	
			J P 200	250	7004-2250-1500	79,870	1		
			J P 250	315	7004-2315-1500	124,880	1		
			J P 300	355	7004-2355-1500	158,340	1		
			J P 350	400	7004-2400-1501	200,550	1		
			J P 400	450	7004-2450-1501	254,190	1		
			J P 450	500	7004-2500-1501	313,650	1		
			J P 500	560	7004-2560-1501	397,390	1		
			J P 550	630	7004-2630-1501	502,330	1		
			J P 600	710	7004-2710-1501	638,120	1		
		17		J P 700	800	7004-2800-1501	809,520	1	
			J P 75	90	7004-3090-1500	9,510	3		
			J P 100S	110	7004-3110-1500	14,130	3		
			J P 100	125	7004-3125-1500	18,030	2		
			J P 125	160	7004-3160-1500	29,530	1		
			J P 150	180	7004-3180-1500	33,790	1		
	P 200S		225	7004-3225-0500	58,480	1			
	J P 200		250	7004-3250-1500	64,860	1			
	J P 250		315	7004-3315-1500	103,140	1			
	J P 300		355	7004-3355-1500	131,250	1			
	J P 350		400	7004-3400-1501	166,100	1			
	J P 400		450	7004-3450-1501	210,410	1			
	J P 450		500	7004-3500-1501	260,160	1			
	J P 500		560	7004-3560-1501	325,710	1			
	J P 550		630	7004-3630-1501	412,510	1			
	J P 600		710	7004-3710-1501	523,670	1			
	J P 700		800	7004-3800-1501	663,850	1			

(注)(1)全て受注生産品です。(2)別途運賃を申し受ける製品がございます。

(3)呼び径欄 J印は日本産業規格JIS 6761規格品です。(準拠品の場合もありますので、お問い合わせください)

(4)呼び径欄 P印は日本ポリエチレンパイプシステム協会規格JP K003規格品です。

22

圧力用高密度ポリエチレン管

直管  
(7004)

SDR(OD/t)	呼び径	外径(OD)	品番	価格	梱包数	備考
21	J P 250	315	7004-4315-1500	83,950	1	
	J P 300	355	7004-4355-1500	104,940	1	
	J P 350	400	7004-4400-1501	130,590	1	
	J P 400	450	7004-4450-1501	170,240	1	
	J P 450	500	7004-4500-1501	209,880	1	
	J P 500	560	7004-4560-1501	262,350	1	
	J P 550	630	7004-4630-1501	332,310	1	
	J P 600	710	7004-4710-1501	422,090	1	
26	J P 700	800	7004-4800-1501	535,190	1	
	P 250	315	7004-6315-1500	68,640	1	
	P 300	355	7004-6355-1500	86,740	1	
	P 350	400	7004-6400-1500	110,030	1	
	P 400	450	7004-6450-1500	139,070	1	
	P 450	500	7004-6500-1500	171,610	1	
	P 500	560	7004-6560-1500	215,070	1	
	P 550	630	7004-6630-1500	272,530	1	
P 600	710	7004-6710-1500	346,410	1		
P 700	800	7004-6800-1500	438,730	1		

EF受口付(片受)直管  
(7504)

SDR(OD/t)	呼び径	外径(OD)	品番	価格	梱包数	備考
11	P 50	63	7504-1063-0500	12,370	5	
	P 75	90	7504-1090-0500	23,790	3	
	P 100	125	7504-1125-0500	38,600	2	
	P 150	180	7504-1180-0500	72,140	1	
	P 200	250	7504-1250-0500	142,650	1	
17	メ 250	315	7504-3315-0500	160,040	1	
	メ 300	355	7504-3355-0500	216,020	1	

## 2. 継手 受注生産品

1個当:円

EFソケット  
(4161・5161)

SDR(OD/t)	呼び径	外径(OD)	品番	価格	梱包数	備考
11	P ※ 20	25	4161-1025-0000	1,540	50	
	P ※ 25	32	4161-1032-0000	1,800	50	
	P ※ 30	40	4161-1040-0000	1,860	50	
	P ※ 40	50	4161-1050-0000	2,290	30	
	P 50	63	4161-1063-1000	3,400	9	
	P 65	75	4161-1075-3000	4,300	12	
	P 75	90	4161-1090-1000	5,830	8	
	P ※ 100S	110	5161-1110-0000	7,140	5	
	P 100	125	4161-1125-1000	9,580	6	
	P 125	160	4161-1160-3000	9,350	6	
	P 150	180	4161-1180-1000	16,710	2	
	P ※ 200S	225	5161-1225-0000	25,870	3	
	P 200	250	4161-1250-1000	37,850	1	
	P 250	315	4161-1315-0000	60,770	1	
	P 300	355	4161-1355-9000	110,850	1	
	P 350	400	4161-1400-3000	別途問合せ	1	
	P 400	450	4161-1450-3000	別途問合せ	1	
	P 450	500	4161-1500-3000	別途問合せ	1	
17	P ※ 125	160	4161-3160-3000	9,200	1	
	P ※ 200S	225	4161-3225-3000	21,210	1	
	P 250	315	4161-3315-3000	41,400	2	
	P 300	355	4161-3355-3000	67,030	1	
	P 350	400	4161-3400-3000	82,340	1	
	P 400	450	4161-3450-3000	124,860	1	
	P 450	500	4161-3500-3000	134,060	1	
	P 500	560	4161-3560-3000	別途問合せ	1	
	P 550	630	4161-3630-3000	別途問合せ	1	
	P 600	710	4161-3710-3000	別途問合せ	1	
P 700	800	4161-3800-3000	別途問合せ	1		

(注)(1)全て受注生産品です。(2)別途運賃を申し受ける製品がございます。

(3)呼び径欄 J印は日本産業規格JIS 6761規格品です。(準拠品の場合もありますので、お問い合わせください)

(4)呼び径欄 直管のP印は日本ポリエチレンパイプシステム協会規格JP K003規格品です。

(5)呼び径欄 継手のP印は日本ポリエチレンパイプシステム協会規格JP K013規格品です。

(6)呼び径欄 メ印はメーカー規格品です。(7)呼び径欄 ※印はジョージフィッシャー(株)製です。



全長5m



(呼び径20~50)



(呼び径75~700)

EFエルボ(4764)									
	SDR(OD/t)	呼び径	外径(OD)	角度	品番	価格	梱包数	備考	
 (呼び径20~50)   (呼び径65~150)	11	P ※ 20	25	90°	4764-1025-0900	3,530	10	SDR11 SDR17 共用	
				45°	-	-	-		
		P ※ 25	32	90°	4764-1032-0900	3,690	35		
				45°	4764-1032-0450	3,900	20		
		P ※ 30	40	90°	4764-1040-0900	4,450	10		
				45°	4764-1040-0450	4,740	10		
		P ※ 40	50	90°	4764-1050-0900	5,530	10		
				45°	4764-1050-0450	7,020	10		
		P 50	63	90°	4764-1063-3900	9,640	10		
				45°	4764-1063-3450	9,640	10		
		P 65	75	90°	4764-1075-3900	10,460	25		
				45°	4764-1075-3450	10,460	25		
		P 75	90	90°	4764-1090-3900	13,280	15		
				45°	4764-1090-3450	11,850	20		
		P ※ 100S	110	90°	4764-1110-3900	22,230	1		
				45°	4764-1110-3450	20,950	1		
P 100	125	90°	4764-1125-3900	23,420	5				
		45°	4764-1125-3450	21,860	6				
P 125	160	90°	4764-1160-3900	43,610	4				
		45°	4764-1160-3450	43,610	5				
P 150	180	90°	4764-1180-3900	54,980	3				
		45°	4764-1180-3450	54,980	4				
EF片受バンド類(4963、4763)									
	SDR(OD/t)	呼び径	外径(OD)	角度	品番	価格	梱包数	備考	
	11	P 50	63	22 1/2°	4963-1063-0225	12,140	15		
				11 1/4°	4963-1063-0114	12,140	15		
		P 75	90	22 1/2°	4963-1090-0225	17,850	6		
				11 1/4°	4963-1090-0114	17,850	8		
		P 100	125	22 1/2°	4963-1125-0225	27,640	3		
				11 1/4°	4963-1125-0114	27,640	3		
		P 150	180	22 1/2°	4963-1180-0225	42,340	2		
				11 1/4°	4963-1180-0114	42,340	3		
		P 200	250	90°	4963-1250-0900	110,310	1		
				45°	4963-1250-0450	105,590	1		
22 1/2°	4963-1250-0225			99,720	2				
				11 1/4°	4963-1250-0114	99,720	2		
	17	メ	300	355	90°	4963-3355-0900	415,070	1	
EF片受エルボ	17	メ	250	315	90°	4763-3315-0900	244,180	1	
					45°	4763-3315-0450	244,180	1	
EF片受セグメントバンド	17	メ	300	355	45°	4963-3355-0459	306,970	1	
					22 1/2°	4963-3355-0229	306,970	1	
					11 1/4°	4963-3355-0119	306,970	1	
EFチーz(4261)									
	SDR(OD/t)	呼び径	外径(OD)	品番	価格	梱包数	備考		
 (呼び径20~50)   (呼び径65~150)	11	P ※ 20×20	25×25	4261-1025-0025	4,620	10	SDR11 SDR17 共用		
				P ※ 25×25	32×32	4261-1032-0032		4,790	10
		P ※ 30×30	40×40	4261-1040-0040	6,060	10			
				P ※ 40×40	50×50	4261-1050-0050		6,670	5
		P 50×50	63×63	4261-1063-0063	19,120	8			
				P 65×65	75×75	4261-1075-0075		20,030	4
		P 75×75	90×90	4261-1090-0090	22,260	3			
				P ※ 100S×100S	110×110	4261-1110-0110		29,140	1
		P 100×100	125×125	4261-1125-0125	36,020	3			
				P 125×125	160×160	4261-1160-0160		38,040	1
P 150×150	180×180	4261-1180-0180	112,410	3					
EFLデューサ(4263)									
	SDR(OD/t)	呼び径	外径(OD)	品番	価格	梱包数	備考		
 (呼び径20~50)	11	P ※ 25×20	32×25	4263-1032-0025	2,700	20	SDR11 SDR17 共用		
				P ※ 30×20	40×25	4263-1040-0025		3,470	20
		P ※ 30×25	40×32	4263-1040-0032	3,470	20			
				P ※ 40×25	50×32	4263-1050-0032		4,390	10
		P ※ 40×30	50×40	4263-1050-0040	4,800	15			
				P ※ 50×25	63×32	4263-1063-0032		5,220	10
		P ※ 50×30	63×40	4263-1063-0040	5,220	10			
				P ※ 50×40	63×50	4263-1063-0050		5,220	10

(注)(1)全て受注生産品です。(2)別途運賃を申し受ける製品がございます。(3)呼び径欄 メ印はメーカー規格品です。

(4)呼び径欄 P印は日本ポリエチレンパイプシステム協会規格JP K013規格品です。(5)呼び径欄 ※印はジョージフィッシャー(株)製です。

EFLレギュラ  
(4263)





 (呼び径75~150)	SDR(OD/t)	呼び径	外径(OD)	品番	価格	梱包数	備考		
	11	P	75×50	90×63	4263-1090-0063	17,890	9	SDR11 SDR17 共用	
		P	100S×75	110×90	4263-1110-0090	22,790	1		※
		P	100×75	125×90	4263-1125-0090	25,780	6		
		P	125×75	160×90	4263-1160-0090	31,830	6		※
		P	150×100	180×125	4263-1180-0125	41,990	2		

エルボ  
(4762)

	SDR(OD/t)	呼び径	外径(OD)		品番	価格	梱包数	備考	
	11	P	50	63	90°	4762-1063-0900	7,140	1	※
45°					4762-1063-0450	7,140	1	※	
30°					4762-1063-0300	8,320	20		
15°					4762-1063-0150	8,320	20		
65			75	90°	4762-1075-0900	9,820	1	※	
				45°	4762-1075-0450	9,820	1	※	
				30°	4762-1075-0300	12,090	25		
				15°	4762-1075-0150	12,090	28		
75			90	90°	4762-1090-0900	11,770	1	※	
				45°	4762-1090-0450	11,770	1	※	
				30°	4762-1090-0300	14,500	20		
				15°	4762-1090-0150	14,500	23		
100S		110	90°	4762-1110-1100	20,120	1	※		
			45°	4762-1110-0450	20,120	1	※		
			30°	4762-1110-0300	23,660	1	※		
			15°	4762-1110-0150	23,660	1	※		
100		125	90°	4762-1125-0900	23,850	1	※		
			45°	4762-1125-0450	23,850	1	※		
			30°	4762-1125-0300	25,720	6			
			15°	4762-1125-0150	25,720	6			
125		160	90°	4762-1160-0900	31,590	1	※		
			45°	4762-1160-0450	31,590	5	※		
			30°	4762-1160-0300	38,520	4			
			15°	4762-1160-0150	38,520	4			
150		180	90°	4762-1180-0900	40,100	1	※		
			45°	4762-1180-0450	40,100	1	※		
			30°	4762-1180-0300	42,960	3			
			15°	4762-1180-0150	42,960	3			
200S		225	90°	4762-1225-0900	98,220	1	※		
			45°	4762-1225-0450	98,220	1	※		
			30°	4762-1225-0300	97,660	1	※		
			15°	4762-1225-0150	97,660	1	※		
P		200	250	90°	4762-1250-0900	117,050	2		
				45°	4762-1250-0450	117,050	2		
				30°	4762-1250-0300	113,280	2		
				15°	4762-1250-0150	113,280	2		
P		250	315	90°	4762-1315-0900	224,770	1		
				45°	4762-1315-0450	224,770	2		
				30°	4762-1315-0300	188,020	2		
				15°	4762-1315-0150	188,020	2		
17		P	75	90	90°	4762-3090-0900	10,600	1	※
					45°	4762-3090-0450	10,600	1	※
					30°	4762-3090-0300	13,780	1	※
					15°	4762-3090-0150	13,780	1	※
		P	100S	110	90°	4762-3110-1100	19,790	1	※
					45°	4762-3110-0450	19,790	1	※
					30°	4762-3110-0300	21,310	1	※
					15°	4762-3110-0150	21,310	1	※
		P	100	125	90°	4762-3125-0900	21,470	1	※
					45°	4762-3125-0450	21,470	1	※
					30°	4762-3125-0300	24,430	1	※
					15°	4762-3125-0150	24,430	1	※
		P	125	160	90°	4762-3160-0900	28,440	1	※
					45°	4762-3160-0450	28,440	1	※
					30°	4762-3160-0300	36,590	1	※
					15°	4762-3160-0150	36,590	1	※

(注)(1)全て受注生産品です。(2)別途運賃を申し受ける製品がございます。

(3)呼び径欄 P印は日本ポリエチレンパイプシステム協会規格JP K013規格品です。(4)備考欄 ※印はジョージフィッシャー(株)製です。

エルボ (4762)								
	SDR(OD/t)	呼び径	外径(OD)	角度	品番	価格	梱包数	備考
	17	P 150	180	180	※ 90°	4762-3180-0900	36,860	1
※ 45°					4762-3180-0450	36,860	1	
※ 30°					4762-3180-0300	40,810	1	
※ 15°					4762-3180-0150	40,810	1	
P 200S		225	225	※ 90°	4762-3225-0900	88,400	1	
				※ 45°	4762-3225-0450	88,400	1	
				※ 30°	4762-3225-0300	87,900	1	
				※ 15°	4762-3225-0150	87,900	1	
P 200		250	250	※ 90°	4762-3250-0900	108,440	3	
				※ 45°	4762-3250-0450	108,440	3	
				※ 30°	4762-3250-0300	107,630	1	
				※ 15°	4762-3250-0150	107,630	12	
P 250		315	315	90°	4762-3315-0900	189,240	1	
				45°	4762-3315-0450	189,240	2	
				※ 30°	4762-3315-0300	169,150	1	
				※ 15°	4762-3315-0150	169,150	1	
スリーブバンド (4862)								
	SDR(OD/t)	呼び径	外径(OD)	角度	品番	価格	梱包数	備考
	11	P 300	355	355	45°	4862-1355-0450	303,400	1
45°					4862-1400-0450	別途問合せ	1	
45°					4862-1450-0450	別途問合せ	1	
45°					4862-1500-0450	別途問合せ	1	
17	P 300	355	355	45°	4862-3355-0450	201,210	1	
				45°	4862-3400-0450	別途問合せ	1	
				45°	4862-3450-0450	別途問合せ	1	
				45°	4862-3500-0450	別途問合せ	1	
				45°	4862-3560-0450	別途問合せ	1	
P 550	630	630	630	45°	4862-3630-0450	別途問合せ	1	
ショートバンド(SP) (4862)								
	SDR(OD/t)	呼び径	外径(OD)	角度	品番	価格	梱包数	備考
	11	P 50	63	63	90°	4862-1063-0900	11,300	9
45°					4862-1063-0450	10,700	12	
22 1/2°					4862-1063-0225	9,050	18	
11 1/4°					4862-1063-0114	9,050	18	
P 75		90	90	90°	4862-1090-0900	15,120	4	
				45°	4862-1090-0450	13,700	4	
				22 1/2°	4862-1090-0225	12,580	6	
				11 1/4°	4862-1090-0114	12,580	8	
P 100		125	125	90°	4862-1125-0900	22,300	2	
				45°	4862-1125-0450	19,900	2	
				22 1/2°	4862-1125-0225	18,960	3	
				11 1/4°	4862-1125-0114	18,960	3	
P 150		180	180	90°	4862-1180-0900	44,140	2	
				45°	4862-1180-0450	36,120	2	
				22 1/2°	4862-1180-0225	27,200	2	
				11 1/4°	4862-1180-0114	27,200	3	
P 200	250	250	90°	4862-1250-0900	76,020	1		
			45°	4862-1250-0450	71,300	1		
			22 1/2°	4862-1250-0225	65,430	2		
			11 1/4°	4862-1250-0114	65,430	2		
90° ショートバンド (4962)								
	SDR(OD/t)	呼び径	外径(OD)	角度	品番	価格	梱包数	備考
	11	P 300	355	355	90°	4962-1355-1900	384,000	1
90°					4962-1400-1900	513,790	1	
90°					4962-1450-1900	669,640	1	
90°					4962-1500-1900	1,099,560	1	
17	P 300	355	355	90°	4962-3355-1900	321,170	1	
				90°	4962-3400-1900	394,990	1	
				90°	4962-3450-1900	505,800	1	
				90°	4962-3500-1900	621,100	1	

(注)(1)全て受注生産品です。(2)別途運賃を申し受ける製品がございます。

(3)P印は日本ポリエチレンパイプシステム協会規格JP K013規格品です。(4)※印はジョージフィッシャー(株)製です。

セグメントバンド  
(4962)

SDR (OD/t)	呼び径	外径 (OD)	角度	圧力低減係数1.0			圧力低減係数0.8				
				品番	価格	梱包数	品番	価格	梱包数		
9	メ 250	315	90°	4962-9315-0909	432,600	1	4962-9315-8909	258,100	1		
			45°	4962-9315-0459	261,600	1	4962-9315-8459	213,600	1		
			22 1/2°	4962-9315-0229	261,600	1	4962-9315-8229	213,600	1		
			11 1/4°	4962-9315-0119	261,600	1	-	-	-		
		300	355	90°	4962-9355-0909	504,800	1	4962-9355-8909	376,500	1	
				45°	4962-9355-0459	305,200	1	4962-9355-8459	245,200	1	
				22 1/2°	4962-9355-0229	305,200	1	4962-9355-8229	245,200	1	
				11 1/4°	4962-9355-0119	305,200	1	-	-	-	
		350	400	90°	4962-9400-0909	951,770	1	4962-9400-8909	641,830	1	
				45°	4962-9400-0459	614,060	1	4962-9400-8459	523,640	1	
				22 1/2°	4962-9400-0229	614,060	1	4962-9400-8229	523,640	1	
				11 1/4°	4962-9400-0119	614,060	1	-	-	-	
	400	450	90°	4962-9450-0909	1,133,670	1	4962-9450-8909	753,130	1		
			45°	4962-9450-0459	729,600	1	4962-9450-8459	636,950	1		
			22 1/2°	4962-9450-0229	729,600	1	4962-9450-8229	636,950	1		
			11 1/4°	4962-9450-0119	729,600	1	-	-	-		
	450	500	90°	4962-9500-0909	1,328,920	1	4962-9500-8909	882,030	1		
			45°	4962-9500-0459	848,530	1	4962-9500-8459	737,760	1		
			22 1/2°	4962-9500-0229	848,530	1	4962-9500-8229	737,760	1		
			11 1/4°	4962-9500-0119	848,530	1	-	-	-		
	500	560	90°	4962-9560-0909	1,585,340	1	4962-9560-8909	1,053,960	1		
			45°	4962-9560-0459	1,000,960	1	4962-9560-8459	871,740	1		
			22 1/2°	4962-9560-0229	1,000,960	1	4962-9560-8229	871,740	1		
			11 1/4°	4962-9560-0119	1,000,960	1	-	-	-		
	550	630	90°	4962-9630-0909	2,116,930	1	4962-9630-8909	1,541,880	1		
			45°	4962-9630-0459	1,291,080	1	4962-9630-8459	1,108,230	1		
			22 1/2°	4962-9630-0229	1,291,080	1	4962-9630-8229	1,108,230	1		
			11 1/4°	4962-9630-0119	1,291,080	1	-	-	-		
	11	P 250	315	90°	4962-1315-0900	224,770	1	-	-	-	
				45°	4962-1315-0450	165,840	1	-	-	-	
				22 1/2°	4962-1315-0225	135,120	1	-	-	-	
				11 1/4°	4962-1315-0114	94,160	1	-	-	-	
			300	355	90°	4962-1355-0900	303,400	1	4962-1355-8900	341,030	1
					45°	4962-1355-0450	291,160	1	4962-1355-8450	273,520	1
					22 1/2°	4962-1355-0225	291,160	1	4962-1355-8225	273,520	1
					11 1/4°	4962-1355-0114	291,160	1	-	-	-
350			400	90°	4962-1400-0909	828,070	1	4962-1400-8909	451,280	1	
				45°	4962-1400-0459	371,980	1	4962-1400-8459	347,180	1	
				22 1/2°	4962-1400-0229	371,980	1	4962-1400-8229	347,180	1	
				11 1/4°	4962-1400-0119	371,980	1	-	-	-	
400		450	90°	4962-1450-0909	975,090	1	4962-1450-8909	535,720	1		
			45°	4962-1450-0459	503,090	1	4962-1450-8459	447,770	1		
			22 1/2°	4962-1450-0229	503,090	1	4962-1450-8229	447,770	1		
			11 1/4°	4962-1450-0119	503,090	1	-	-	-		
450		500	90°	4962-1500-0909	1,139,080	1	4962-1500-8909	879,650	1		
			45°	4962-1500-0459	756,670	1	4962-1500-8459	657,100	1		
			22 1/2°	4962-1500-0229	756,670	1	4962-1500-8229	657,100	1		
			11 1/4°	4962-1500-0119	756,670	1	-	-	-		
500		560	90°	4962-1560-0909	1,357,440	1	4962-1560-8909	911,810	1		
			45°	4962-1560-0459	867,500	1	4962-1560-8459	758,850	1		
			22 1/2°	4962-1560-0229	867,500	1	4962-1560-8229	758,850	1		
			11 1/4°	4962-1560-0119	867,500	1	-	-	-		
550		630	90°	4962-1630-0909	1,799,990	1	4962-1630-8909	1,318,960	1		
			45°	4962-1630-0459	1,109,290	1	4962-1630-8459	956,330	1		
			22 1/2°	4962-1630-0229	1,109,290	1	4962-1630-8229	956,330	1		
			11 1/4°	4962-1630-0119	1,109,290	1	-	-	-		

(注)(1)全て受注生産品です。(2)別途運賃を申し受ける製品がございます。

(3)呼び径欄 P印は日本ポリエチレンパイプシステム協会規格JP K013規格品です。

(4)呼び径欄 メ印はメーカー規格品です。



セグメントバンド (4962)											
SDR (OD/t)	呼び径	外径 (OD)	角度	圧力低減係数1.0			圧力低減係数0.8				
				品番	価格	梱包数	品番	価格	梱包数		
13.6	P	250	315	90°	4962-2315-0900	353,680	1	4962-2315-8900	282,940	1	
				45°	4962-2315-0450	254,330	1	4962-2315-8450	213,000	1	
				22 1/2°	4962-2315-0225	215,530	1	4962-2315-8225	197,880	1	
				11 1/4°	4962-2315-0114	215,530	1	-	-	-	
	P	300	355	90°	4962-2355-0900	374,920	1	4962-2355-8900	321,370	1	
				45°	4962-2355-0450	274,410	1	4962-2355-8450	224,300	1	
				22 1/2°	4962-2355-0225	274,410	1	4962-2355-8225	224,300	1	
				11 1/4°	4962-2355-0114	274,410	1	-	-	-	
	P	350	400	90°	4962-2400-0909	481,170	1	4962-2400-8909	390,960	1	
				45°	4962-2400-0459	353,550	1	4962-2400-8459	316,370	1	
				22 1/2°	4962-2400-0229	353,550	1	4962-2400-8229	316,370	1	
				11 1/4°	4962-2400-0119	353,550	1	-	-	-	
	P	400	450	90°	4962-2450-0909	615,050	1	4962-2450-8909	497,100	1	
				45°	4962-2450-0459	450,880	1	4962-2450-8459	417,470	1	
				22 1/2°	4962-2450-0229	450,880	1	4962-2450-8229	417,460	1	
				11 1/4°	4962-2450-0119	450,880	1	-	-	-	
	P	450	500	90°	4962-2500-0909	874,630	1	4962-2500-8909	640,560	1	
				45°	4962-2500-0459	657,370	1	4962-2500-8459	557,140	1	
				22 1/2°	4962-2500-0229	657,370	1	4962-2500-8229	557,140	1	
				11 1/4°	4962-2500-0119	657,370	1	-	-	-	
	P	500	560	90°	4962-2560-0909	1,159,430	1	4962-2560-8909	788,640	1	
				45°	4962-2560-0459	751,750	1	4962-2560-8459	661,230	1	
				22 1/2°	4962-2560-0229	751,750	1	4962-2560-8229	661,230	1	
				11 1/4°	4962-2560-0119	751,750	1	-	-	-	
	P	550	630	90°	4962-2630-0909	1,524,810	1	4962-2630-8909	1,124,550	1	
				45°	4962-2630-0459	951,240	1	4962-2630-8459	823,940	1	
				22 1/2°	4962-2630-0229	951,240	1	4962-2630-8229	823,940	1	
				11 1/4°	4962-2630-0119	951,240	1	-	-	-	
	P	600	710	90°	4962-2710-0909	1,853,410	1	4962-2710-8909	1,381,710	1	
				45°	4962-2710-0459	1,161,870	1	4962-2710-8459	995,340	1	
				22 1/2°	4962-2710-0229	1,161,870	1	4962-2710-8229	995,340	1	
				11 1/4°	4962-2710-0119	1,161,870	1	-	-	-	
	P	700	800	90°	4962-2800-0909	2,276,560	1	4962-2800-8909	1,706,600	1	
				45°	4962-2800-0459	1,618,730	1	4962-2800-8459	1,226,630	1	
				22 1/2°	4962-2800-0229	1,618,730	1	4962-2800-8229	1,226,630	1	
				11 1/4°	4962-2800-0119	1,618,730	1	-	-	-	
	17	P	250	315	90°	4962-3315-0909	368,000	1	4962-3315-8909	208,600	1
					45°	4962-3315-0459	222,500	1	4962-3315-8459	172,900	1
					22 1/2°	4962-3315-0229	222,500	1	4962-3315-8229	172,900	1
					11 1/4°	4962-3315-0119	222,500	1	-	-	-
		P	300	355	90°	4962-3355-0909	396,800	1	4962-3355-8909	296,940	1
					45°	4962-3355-0459	223,560	1	4962-3355-8459	208,710	1
					22 1/2°	4962-3355-0229	223,560	1	4962-3355-8229	208,710	1
					11 1/4°	4962-3355-0119	223,560	1	-	-	-
		P	350	400	90°	4962-3400-0909	625,400	1	4962-3400-8909	374,050	1
					45°	4962-3400-0459	310,330	1	4962-3400-8459	287,280	1
					22 1/2°	4962-3400-0229	310,330	1	4962-3400-8229	287,280	1
					11 1/4°	4962-3400-0119	310,330	1	-	-	-
P		400	450	90°	4962-3450-0909	727,900	1	4962-3450-8909	460,170	1	
				45°	4962-3450-0459	410,640	1	4962-3450-8459	356,210	1	
				22 1/2°	4962-3450-0229	410,640	1	4962-3450-8229	356,210	1	
				11 1/4°	4962-3450-0119	410,640	1	-	-	-	
P		450	500	90°	4962-3500-0909	843,870	1	4962-3500-8909	562,520	1	
				45°	4962-3500-0459	589,380	1	4962-3500-8459	488,660	1	
				22 1/2°	4962-3500-0229	589,380	1	4962-3500-8229	488,660	1	
				11 1/4°	4962-3500-0119	589,380	1	-	-	-	
P		500	560	90°	4962-3560-0909	877,510	1	4962-3560-8909	702,020	1	
				45°	4962-3560-0459	731,250	1	4962-3560-8459	585,000	1	
				22 1/2°	4962-3560-0229	731,250	1	4962-3560-8229	585,000	1	
				11 1/4°	4962-3560-0119	731,250	1	-	-	-	

(注)(1)全て受注生産品です。(2)別途運賃を申し受ける製品がございます。  
(3)呼び径欄 P印は日本ポリエチレンパイプシステム協会規格JP K013規格品です。

セグメントバンド  
(4962)

SDR (OD/t)	呼び径	外径 (OD)	角度	圧力低減係数1.0			圧力低減係数0.8		
				品番	価格	梱包数	品番	価格	梱包数
17	P 550	630	90°	4962-3630-0909	1,094,550	1	4962-3630-8909	875,640	1
			45°	4962-3630-0459	912,120	1	4962-3630-8459	729,690	1
			22 1/2°	4962-3630-0229	912,120	1	4962-3630-8229	729,690	1
			11 1/4°	4962-3630-0119	912,120	1	-	-	-
	P 600	710	90°	4962-3710-0909	1,358,840	1	4962-3710-8909	1,181,390	1
			45°	4962-3710-0459	1,019,130	1	4962-3710-8459	750,420	1
			22 1/2°	4962-3710-0229	1,019,130	1	4962-3710-8229	750,420	1
			11 1/4°	4962-3710-0119	1,019,130	1	-	-	-
	P 700	800	90°	4962-3800-0909	2,181,310	1	4962-3800-8909	1,529,410	1
			45°	4962-3800-0459	1,239,740	1	4962-3800-8459	918,820	1
			22 1/2°	4962-3800-0229	1,239,740	1	4962-3800-8229	918,820	1
			11 1/4°	4962-3800-0119	1,239,740	1	-	-	-
21	P 250	315	90°	4962-4315-0909	343,900	1	4962-4315-8909	195,600	1
			45°	4962-4315-0459	211,000	1	4962-4315-8459	162,200	1
			22 1/2°	4962-4315-0229	211,000	1	4962-4315-8229	162,200	1
			11 1/4°	4962-4315-0119	211,000	1	-	-	-
	P 300	355	90°	4962-4355-0909	318,370	1	4962-4355-8909	281,420	1
			45°	4962-4355-0459	217,290	1	4962-4355-8459	198,370	1
			22 1/2°	4962-4355-0229	217,290	1	4962-4355-8229	198,370	1
			11 1/4°	4962-4355-0119	217,290	1	-	-	-
	P 350	400	90°	4962-4400-0909	387,990	1	4962-4400-8909	333,790	1
			45°	4962-4400-0459	280,260	1	4962-4400-8459	248,340	1
			22 1/2°	4962-4400-0229	280,260	1	4962-4400-8229	248,340	1
			11 1/4°	4962-4400-0119	280,260	1	-	-	-
	P 400	450	90°	4962-4450-0909	478,780	1	4962-4450-8909	415,460	1
			45°	4962-4450-0459	362,980	1	4962-4450-8459	333,540	1
			22 1/2°	4962-4450-0229	362,980	1	4962-4450-8229	333,540	1
			11 1/4°	4962-4450-0119	362,980	1	-	-	-
	P 450	500	90°	4962-4500-0909	597,240	1	4962-4500-8909	528,980	1
			45°	4962-4500-0459	456,280	1	4962-4500-8459	421,380	1
			22 1/2°	4962-4500-0229	456,280	1	4962-4500-8229	421,380	1
			11 1/4°	4962-4500-0119	456,280	1	-	-	-
	P 500	560	90°	4962-4560-0909	802,480	1	4962-4560-8909	621,560	1
			45°	4962-4560-0459	668,720	1	4962-4560-8459	518,260	1
			22 1/2°	4962-4560-0229	668,720	1	4962-4560-8229	518,260	1
			11 1/4°	4962-4560-0119	668,720	1	-	-	-
P 550	630	90°	4962-4630-0909	945,840	1	4962-4630-8909	798,720	1	
		45°	4962-4630-0459	709,380	1	4962-4630-8459	625,060	1	
		22 1/2°	4962-4630-0229	709,380	1	4962-4630-8229	625,060	1	
		11 1/4°	4962-4630-0119	709,380	1	-	-	-	
P 600	710	90°	4962-4710-0909	1,223,750	1	4962-4710-8909	1,052,350	1	
		45°	4962-4710-0459	856,620	1	4962-4710-8459	769,450	1	
		22 1/2°	4962-4710-0229	856,620	1	4962-4710-8229	769,450	1	
		11 1/4°	4962-4710-0119	856,620	1	-	-	-	
P 700	800	90°	4962-4800-0909	1,442,770	1	4962-4800-8909	1,322,470	1	
		45°	4962-4800-0459	925,760	1	4962-4800-8459	797,020	1	
		22 1/2°	4962-4800-0229	925,760	1	4962-4800-8229	797,020	1	
		11 1/4°	4962-4800-0119	1,089,560	1	-	-	-	

(注)1)全て受注生産品です。(2)別途運賃を申し受ける製品がございます。

(3)呼び径欄 P印は日本ポリエチレンパイプシステム協会規格JP K013規格品です。



セグメントバンド (4962)										
SDR (OD/t)	呼び径	外径 (OD)	角度	圧力低減係数1.0			圧力低減係数0.8			
				品番	価格	梱包数	品番	価格	梱包数	
	26	メ 250	315	90°	4962-6315-0909	329,100	1	4962-6315-8909	185,100	1
				45°	4962-6315-0459	202,600	1	4962-6315-8459	153,600	1
				22 1/2°	4962-6315-0229	202,600	1	4962-6315-8229	153,600	1
				11 1/4°	4962-6315-0119	202,600	1	-	-	-
		メ 300	355	90°	4962-6355-0909	353,000	1	4962-6355-8909	227,900	1
				45°	4962-6355-0459	224,400	1	4962-6355-8459	163,800	1
				22 1/2°	4962-6355-0229	224,400	1	4962-6355-8229	163,800	1
				11 1/4°	4962-6355-0119	224,400	1	-	-	-
		メ 350	400	90°	4962-6400-0909	491,310	1	4962-6400-8909	364,850	1
				45°	4962-6400-0459	353,620	1	4962-6400-8459	316,200	1
				22 1/2°	4962-6400-0229	353,620	1	4962-6400-8229	316,200	1
				11 1/4°	4962-6400-0119	353,620	1	-	-	-
		メ 400	450	90°	4962-6450-0909	561,480	1	4962-6450-8909	407,780	1
				45°	4962-6450-0459	398,140	1	4962-6450-8459	359,660	1
				22 1/2°	4962-6450-0229	398,140	1	4962-6450-8229	359,660	1
				11 1/4°	4962-6450-0119	398,140	1	-	-	-
		メ 450	500	90°	4962-6500-0909	639,390	1	4962-6500-8909	458,770	1
				45°	4962-6500-0459	445,310	1	4962-6500-8459	399,410	1
				22 1/2°	4962-6500-0229	445,310	1	4962-6500-8229	399,410	1
				11 1/4°	4962-6500-0119	445,310	1	-	-	-
		メ 500	560	90°	4962-6560-0909	739,880	1	4962-6560-8909	525,650	1
				45°	4962-6560-0459	504,980	1	4962-6560-8459	451,350	1
				22 1/2°	4962-6560-0229	504,980	1	4962-6560-8229	451,350	1
				11 1/4°	4962-6560-0119	504,980	1	-	-	-
		メ 550	630	90°	4962-6630-0909	939,160	1	4962-6630-8909	708,820	1
				45°	4962-6630-0459	614,160	1	4962-6630-8459	540,600	1
				22 1/2°	4962-6630-0229	614,160	1	4962-6630-8229	540,600	1
				11 1/4°	4962-6630-0119	614,160	1	-	-	-
		メ 600	710	90°	4962-6710-0909	1,120,630	1	4962-6710-8909	850,230	1
				45°	4962-6710-0459	730,340	1	4962-6710-8459	635,150	1
				22 1/2°	4962-6710-0229	730,340	1	4962-6710-8229	635,150	1
				11 1/4°	4962-6710-0119	730,340	1	-	-	-
		メ 700	800	90°	4962-6800-0909	1,352,770	1	4962-6800-8909	1,027,880	1
				45°	4962-6800-0459	979,650	1	4962-6800-8459	761,820	1
				22 1/2°	4962-6800-0229	979,650	1	4962-6800-8229	761,820	1
				11 1/4°	4962-6800-0119	979,650	1	-	-	-

22

圧力用高密度ポリエチレン管

(注)(1)全て受注生産品です。(2)別途運賃を申し受ける製品がございます。

(3)呼び径欄 メ印はメーカー規格品です。

チーズ  
(4361)



SDR(OD/t)	呼び径	外径(OD)	品番	価格	梱包数
11	P ※ 200S × 200S	225 × 225	4361-1225-0225	171,020	1
	P 200 × 200	250 × 250	4361-1250-0250	229,640	1
	P 250 × 250	315 × 315	4361-1315-0315	266,930	1
	P ※ 300 × 300	355 × 355	4361-1355-0355	350,800	1
	P ※ 350 × 350	400 × 400	4361-1400-0400	別途問合せ	1
	P ※ 400 × 400	450 × 450	4361-1450-0450	別途問合せ	1
	P ※ 450 × 450	500 × 500	4361-1500-0500	別途問合せ	1
	※ 40 × 20	50 × 25	4361-1050-0025	9,600	10
	P ※ 150 × 75	180 × 90	4361-1180-0090	90,550	3
	P ※ 150 × 125	180 × 160	4361-1180-0160	90,550	1
	P ※ 200 × 125	250 × 160	4361-1250-0160	253,990	2
	250 × 150	315 × 180	4361-1315-0180	355,920	1
	250 × 200	315 × 250	4361-1315-0250	266,930	1
	17	P ※ 75 × 75	90 × 90	4361-3090-0090	16,700
P ※ 100S × 100S		110 × 110	4361-3110-0110	21,860	1
P ※ 100 × 100		125 × 125	4361-3125-0125	27,010	1
P ※ 125 × 125		160 × 160	4361-3160-0160	36,140	1
P ※ 150 × 150		180 × 180	4361-3180-0180	84,310	1
P ※ 200S × 200S		225 × 225	4361-3225-0225	137,400	1
P ※ 200 × 200		250 × 250	4361-3250-0250	172,230	2
P ※ 250 × 250		315 × 315	4361-3315-0315	194,670	1
P ※ 300 × 300		355 × 355	4361-3355-0355	305,940	1
P ※ 350 × 350		400 × 400	4361-3400-0400	358,590	1
P ※ 400 × 400		450 × 450	4361-3450-0450	521,810	1
P ※ 450 × 450		500 × 500	4361-3500-0500	662,900	1
P ※ 500 × 500		560 × 560	4361-3560-0560	別途問合せ	1
P ※ 550 × 550		630 × 630	4361-3630-0630	別途問合せ	1
P ※ 600 × 600		710 × 710	4361-3710-0710	別途問合せ	1
P ※ 700 × 700		800 × 800	4361-3800-0800	別途問合せ	1
250 × 200		315 × 250	4361-3315-0250	233,660	1
300 × 200		355 × 250	4361-3355-0250	807,040	1
300 × 250		355 × 315	4361-3355-0315	575,680	1
P ※ 350 × 250		400 × 315	4361-3400-0315	928,300	1
P ※ 350 × 300	400 × 355	4361-3400-0355	766,780	1	

レデューサ  
(4363)

SDR(OD/t)	呼び径	外径(OD)	品番	価格	梱包数
11	P ※ 65 × 50	75 × 63	4363-1075-0063	7,240	50
	P ※ 75 × 50	90 × 63	4363-1090-0063	11,050	1
	P ※ 75 × 65	90 × 75	4363-1090-0075	11,050	18
	P ※ 100 × 50	125 × 63	4363-1125-0063	14,990	5
	P ※ 100 × 75	125 × 90	4363-1125-0090	15,860	13
	P ※ 100 × 100S	125 × 110	4363-1125-0110	16,780	1
	P ※ 125 × 75	160 × 90	4363-1160-0090	24,000	10
	P ※ 125 × 100	160 × 125	4363-1160-0125	24,000	5
	P ※ 150 × 75	180 × 90	4363-1180-0090	31,370	2
	P ※ 150 × 100	180 × 125	4363-1180-0125	31,370	3
	P ※ 150 × 125	180 × 160	4363-1180-0160	31,370	6
	P ※ 200S × 150	225 × 180	4363-1225-0180	45,950	1
	P 200 × 125	250 × 160	4363-1250-0160	60,550	2
	P 200 × 150	250 × 180	4363-1250-0180	60,550	2
	P ※ 200 × 200S	250 × 225	4363-1250-0225	75,130	1
	P 250 × 200	315 × 250	4363-1315-0250	109,300	1
	P ※ 300 × 200	355 × 250	4363-1355-0250	125,020	2
	P ※ 300 × 250	355 × 315	4363-1355-0315	125,020	1
	P ※ 350 × 250	400 × 315	4363-1400-0315	別途問合せ	1
	P ※ 350 × 300	400 × 355	4363-1400-0355	別途問合せ	2
	P ※ 400 × 250	450 × 315	4363-1450-0315	別途問合せ	1
	P ※ 400 × 300	450 × 355	4363-1450-0355	別途問合せ	1
	P ※ 400 × 350	450 × 400	4363-1450-0400	別途問合せ	2
	P ※ 450 × 250	500 × 315	4363-1500-0315	別途問合せ	1
	P ※ 450 × 300	500 × 355	4363-1500-0355	別途問合せ	1
	P ※ 450 × 350	500 × 400	4363-1500-0400	別途問合せ	1
	P ※ 450 × 400	500 × 450	4363-1500-0450	別途問合せ	1

- (注) (1)全て受注生産品です。(2)別途運賃を申し受ける製品がございます。  
 (3)呼び径欄 P印は日本ポリエチレンパイプシステム協会規格JP K013規格品です。  
 (4)呼び径欄 ※印はジョージフィッシャー(株)製です。



レデューサ (4363)						
SDR(OD/t)	呼び径	外径(OD)	品番	価格	梱包数	
	17	P ※ 100S×75	110×90	4363-3110-0090	12,120	1
		P ※ 100×100S	125×110	4363-3125-0110	15,120	1
		P ※ 125×100	160×125	4363-3160-0125	21,600	1
		P ※ 150×125	180×160	4363-3180-0160	28,240	1
		P ※ 200S×150	225×180	4363-3225-0180	41,370	1
		P ※ 200×200S	250×225	4363-3250-0225	71,380	1
		P 250×200	315×250	4363-3315-0250	98,370	1
		P 300×200	355×250	4363-3355-0250	125,020	1
		P 300×250	355×315	4363-3355-0315	125,020	1
		P ※ 350×250	400×315	4363-3400-0315	174,470	1
		P ※ 350×300	400×355	4363-3400-0355	174,470	1
		P ※ 400×250	450×315	4363-3450-0315	278,330	1
		P ※ 400×300	450×355	4363-3450-0355	278,330	2
		P ※ 400×350	450×400	4363-3450-0400	278,330	1
		P ※ 450×250	500×315	4363-3500-0315	385,970	1
		P ※ 450×300	500×355	4363-3500-0355	385,970	1
		P ※ 450×350	500×400	4363-3500-0400	385,970	1
		P ※ 450×400	500×450	4363-3500-0450	385,970	1
		P ※ 500×300	560×355	4363-3560-0355	別途問合せ	1
		P ※ 500×350	560×400	4363-3560-0400	別途問合せ	1
		P ※ 500×400	560×450	4363-3560-0450	別途問合せ	1
		P ※ 500×450	560×500	4363-3560-0500	別途問合せ	1
		P ※ 550×350	630×400	4363-3630-0400	別途問合せ	1
		P ※ 550×400	630×450	4363-3630-0450	別途問合せ	1
		P ※ 550×450	630×500	4363-3630-0500	別途問合せ	1
		P ※ 550×500	630×560	4363-3630-0560	別途問合せ	1
		P ※ 600×450	710×500	4363-3710-0500	別途問合せ	1
		P ※ 600×500	710×560	4363-3710-0560	別途問合せ	1
P ※ 600×550	710×630	4363-3710-0630	別途問合せ	1		
P ※ 700×500	800×560	4363-3800-0560	別途問合せ	1		
P ※ 700×550	800×630	4363-3800-0630	別途問合せ	1		
P ※ 700×600	800×710	4363-3800-0710	別途問合せ	1		
キャップ (4265)						
SDR(OD/t)	呼び径	外径(OD)	品番	価格	梱包数	
	11	※ 20	25	4265-1025-0000	1,620	50
		※ 25	32	4265-1032-0000	2,020	150
		※ 30	40	4265-1040-0000	2,500	100
		※ 40	50	4265-1050-0000	3,210	30
		P 50	63	4265-1063-0000	5,610	32
		P 65	75	4265-1075-0000	6,770	12
		P 75	90	4265-1090-0000	7,790	9
		P ※ 100S	110	4265-1110-0000	10,220	1
		P 100	125	4265-1125-0000	10,780	4
		P 125	160	4265-1160-0000	13,170	4
		P 150	180	4265-1180-0000	17,500	3
		P ※ 200S	225	4265-1225-0000	36,110	1
		P 200	250	4265-1250-0000	54,730	2
		P 250	315	4265-1315-0000	76,130	1
		P ※ 300	355	4265-1355-0000	85,100	1
		P ※ 350	400	4265-1400-0000	別途問合せ	1
		P ※ 400	450	4265-1450-0000	別途問合せ	1
		P ※ 450	500	4265-1500-0000	別途問合せ	1

(注)(1)全て受注生産品です。(2)別途運賃を申し受ける製品がございます。  
(3)呼び径欄 P印は日本ポリエチレンパイプシステム協会規格JP K013規格品です。  
(5)呼び径欄 ※印はジョージフィッシャー(株)製です。

## キャップ (4265)

SDR(OD/t)	呼び径	外径(OD)	品番	価格	梱包数	備考
17	P 75	90	4265-3090-0000	7,630	1	
	P ※ 100S	110	4265-3110-0000	10,020	1	
	P 100	125	4265-3125-0000	10,580	1	
	P 125	160	4265-3160-0000	12,910	1	
	P 150	180	4265-3180-0000	17,380	1	
	P ※ 200S	225	4265-3225-0000	35,390	1	
	P 200	250	4265-3250-0000	53,640	4	
	P 250	315	4265-3315-0000	73,040	2	
	P ※ 300	355	4265-3355-0000	85,100	2	
	P ※ 350	400	4265-3400-0000	150,200	1	
	P ※ 400	450	4265-3450-0000	212,720	1	
	P ※ 450	500	4265-3500-0000	248,860	1	
	P ※ 500	560	4265-3560-0000	別途問合せ	1	
	P ※ 550	630	4265-3630-0000	別途問合せ	1	
P ※ 600	710	4265-3710-0000	別途問合せ	1		
P ※ 700	800	4265-3800-0000	別途問合せ	1		

## SPおねじ継手

(4765)

SDR(OD/t)	呼び径	外径(OD)	品番	価格	梱包数	備考
11	P 20	25	4765-1025-0000	4,090	36	
	P 25	32	4765-1032-0000	5,060	16	
	P 30	40	4765-1040-0000	7,140	16	
	P 40	50	4765-1050-0000	9,490	16	
	P 50	63	4765-1063-0001	12,860	15	

## SPめねじ継手

(4766)

SDR(OD/t)	呼び径	外径(OD)	品番	価格	梱包数	備考
11	P 20	25	4766-1025-0000	4,380	36	
	P 25	32	4766-1032-0000	6,040	16	
	P 30	40	4766-1040-0000	9,070	16	
	P 40	50	4766-1050-0000	10,080	16	
	P 50	63	4766-1063-0001	13,360	15	

## SPユニオン継手

(4767)

SDR(OD/t)	呼び径	外径(OD)	品番	価格	梱包数	備考
11	P 20	25	4767-1025-0000	4,650	36	
	P 25	32	4767-1032-0000	5,990	16	
	P 30	40	4767-1040-0000	9,350	16	
	P 40	50	4767-1050-0000	11,960	16	
	P 50	63	4767-1063-0001	15,800	15	

## フランジ(JIS10K・SUS)

[RF形4264・GF形4274]

SDR(OD/t)	呼び径	外径(OD)	品番	価格	梱包数	備考
11	P 20	25	4264-1025-0100	8,850	5	RF形
	P 25	32	4264-1032-0100	11,080	5	
	P 30	40	4264-1040-0100	13,080	5	
	P 40	50	4264-1050-0100	13,410	5	
	P 50	63	4264-1063-0100	14,980	4	
	P 65	75	4264-1075-0100	21,810	3	
	P 75	90	4264-1090-0100	21,810	3	
	100S	110	4264-1110-0100	62,560	2	
	P 100	125	4264-1125-0100	32,880	2	
	P 125	160	4264-1160-0100	115,750	1	
	P 150	180	4264-1180-0100	51,590	1	GF形
	200S	225	4264-1225-0100	193,920	1	
	P 200	250	4264-1250-0100	126,550	1	
	P 50	63	4274-1063-0100	14,980	4	
	P 75	90	4274-1090-0100	21,810	3	
	100S	110	4274-1110-0100	62,560	2	
	P 100	125	4274-1125-0100	32,880	2	
	P 150	180	4274-1180-0100	51,590	1	
	200S	225	4274-1225-0100	193,920	1	
	P 200	250	4274-1250-0100	126,550	1	
P 250	315	4274-1315-0100	300,200	1		
P 300	355	4274-1355-0100	373,140	1		

フランジ材質  
SUS304

- (注) (1)全て受注生産品です。(2)別途運賃を申し受ける製品がございます。  
 (3)呼び径欄 P印は日本ポリエチレンパイプシステム協会規格JP K013規格品です。  
 (4)呼び径欄 ※印はジョージフィッシャー(株)製です。

フランジ (JIS10K-SUS) [RF形4264・GF形4274]								
 フランジ材質 SUS304	SDR(OD/t)	呼び径	外径(OD)	品番	価格	梱包数	備考	
	17		100S	110	4264-3110-0100	48,260	2	RF形
			200S	225	4264-3225-0100	176,770	1	
			100S	110	4274-3110-0100	48,260	2	GF形
			200S	225	4274-3225-0100	176,770	1	
			P	250	4274-3315-0100	300,200	1	
			P	300	4274-3355-0100	373,140	1	
EFフランジ (JIS10K-SUS) [RF形4364・GF形4374]								
 フランジ材質 SUS304	SDR(OD/t)	呼び径	外径(OD)	品番	価格	梱包数	備考	
	11	P	50	63	4364-1063-0100	19,100	4	RF形
		P	75	90	4364-1090-0100	29,160	2	
		P	100	125	4364-1125-0100	45,060	2	
		P	150	180	4364-1180-0100	72,330	1	
		P	200	250	4364-1250-0100	174,360	1	
		P	50	63	4374-1063-0100	19,100	4	
	P	75	90	4374-1090-0100	29,160	2		
	P	100	125	4374-1125-0100	45,060	2		
	P	150	180	4374-1180-0100	72,330	1		
	P	200	250	4374-1250-0100	174,360	1		
樹脂フランジ (JIS10K) [RF形4264・GF形4274]								
 フランジ材質 SUS304	SDR(OD/t)	呼び径	外径(OD)	品番	価格	梱包数	備考	
	11	メ	50	63	4264-1063-1100	14,980	5	RF形
		メ	75	90	4264-1090-1100	21,810	3	
		メ	100	125	4264-1125-1100	32,880	2	
		メ	50	63	4274-1063-1100	14,980	5	GF形
		メ	75	90	4274-1090-1100	21,810	3	
		メ	100	125	4274-1125-1100	32,880	2	
フランジ (JIS16K-SUS) [GF形] (4274)								
 フランジ材質 SUS304	SDR(OD/t)	呼び径	外径(OD)	品番	価格	梱包数	備考	
	11	P	50	63	4274-1063-0160	22,470	1	
		P	75	90	4274-1090-0160	32,720	3	
		P	100	125	4274-1125-0160	49,320	2	
		P	150	180	4274-1180-0160	77,390	1	
		P	200	250	4274-1250-0160	189,820	1	
★フランジアダプタ [GF形] (4274)								
 フランジ材質 SUS304	SDR(OD/t)	呼び径	外径(OD)	品番	価格	梱包数	備考	
	11		350	400	4274-1400-0000	371,740	1	他管種や仕切弁との 接続については 次ページをご参照ください。
			400	450	4274-1450-0000	504,860	1	
			450	500	4274-1500-0000	675,490	1	
			550	630	4274-1630-0000	828,090	1	
	17		350	400	4274-3400-0000	286,380	1	
			400	450	4274-3450-0000	477,480	1	
			450	500	4274-3500-0000	588,230	1	
			500	560	4274-3560-0000	642,870	1	
			550	630	4274-3630-0000	721,120	1	
			600	710	4274-3710-0000	975,770	1	
			700	800	4274-3800-0000	2,077,970	1	
★ルーズフランジ (JIS10K-SUS) (9364)								
※JIS16K形は別途お問合せ下さい								
 フランジ材質 SUS304	呼び径	外径(OD)	価格	備考				
	350用	400用	別途問合せ	他管種や仕切弁との接続については 次ページをご参照ください。				
	400用	450用	別途問合せ					
	450用	500用	別途問合せ					
	500用	560用	別途問合せ					
	550用	630用	別途問合せ					
	600用	710用	別途問合せ					
	700用	800用	別途問合せ					

(注)(1)全て受注生産品です。(2)別途運賃を申し受ける製品がございます。

(3)呼び径欄 P印は日本ポリエチレンパイプシステム協会規格JP K013規格品です。(4)呼び径欄 メ印はメーカー規格品です。

(5)★印の呼び径350以上のフランジアダプタには、別手配で☆印のルーズフランジが必要となります。

■他管種やバルブとの接続について

呼び径350以上で他管種、仕切弁及びバタフライ弁とフランジ接合を行う場合は両端のフランジ径が異なる変換フランジ短管が必要です。

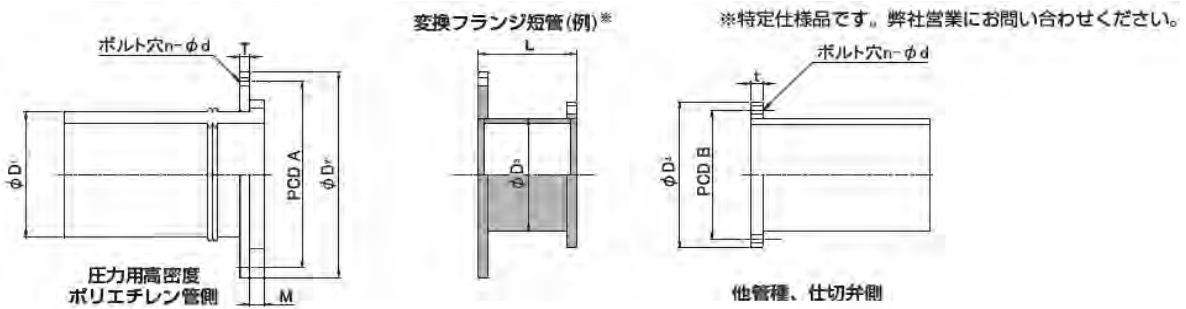

単位:mm

フランジ仕様	SDR	呼び径	圧力用高密度ポリエチレン管側							変換フランジ短管		他管種、仕切弁側						
			パイプ外径 D1	ルースフランジ呼び径	ルースフランジ外径 D2	A	ホルト呼び径	n-d	M	T	L	D3	フランジ呼び径	フランジ外径 D3	B	ホルト呼び径	n-d	t
JIS 10K	11	350	400	400A	560	510	M24	16-27	46	28	254	355.6	350A	490	445	M22	16-25	26
		400	450	500A	675	620	M24	20-27	60	30	258	406.4	400A	560	510	M24	16-27	28
		450	500	500A	675	620	M24	20-27	60	30	260	457.2	450A	620	565	M24	20-27	30
	17	350	400	400A	560	510	M24	16-27	36	28	254	356.6	350A	490	445	M22	16-25	26
		400	450	500A	675	620	M24	20-27	46	30	258	406.4	400A	560	510	M24	16-27	28
		450	500	500A	675	620	M24	20-27	46	30	260	457.2	450A	620	565	M24	20-27	30
		500	560	600A	795	730	M30	24-33	50	32	262	508.0	500A	675	620	M24	20-27	30
550	630	600A	795	730	M30	24-33	50	32	264	558.8	550A	745	680	M30	20-33	32		
600	710	700A	905	840	M30	24-33	50	34	266	609.6	600A	795	730	M30	24-33	32		
700	800	800A	1020	950	M30	28-33	52	36	270	711.2	700A	905	840	M30	24-33	34		

呼び径300以下でライニング鋼管及び伸縮継手(フレキ管)、バタフライ弁とフランジ接合を行う場合は、板フランジをご使用ください。板フランジは市販の鋼製管フランジ(JIS B 2220)のスリップオン溶接式フランジ(SOP)、ガasket座は全面座(FF)をご指定ください。

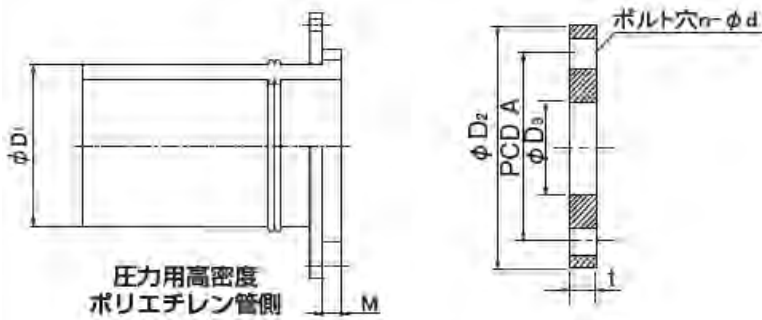

単位:mm

フランジ仕様	SDR	呼び径	圧力用高密度ポリエチレン管側		板フランジ						
			パイプ外径 D1	M	フランジ呼び径	フランジ外径 D2	A	フランジ内径 D3	ホルト呼び径	n-d	t
JIS 10K	11	75	90	16	80A	185	150	90.0	M16	8-19	18
		100	125	26	100A	210	175	115.4	M16	8-19	18
		125	160	25	125A	250	210	141.2	M20	8-23	20
		150	180	33	150A	280	240	166.6	M20	8-23	22
		200	250	34	200A	330	290	218.0	M20	12-23	22
		250	315	34	250A	400	355	269.5	M22	12-25	24
	17	300	355	37	300A	445	400	321.0	M22	12-25	24
		250	315	34	250A	400	355	269.5	M22	12-25	24
		300	355	37	300A	445	400	321.0	M22	12-25	24

# 23 厨房排水用HTPPパイプ・継手 (KC繊維強化ポリプロピレンパイプ・継手)

## 特長

- ① **使用温度範囲**  
-10℃~100℃
- ② **施工性**  
ワンタッチのゴム輪接合
- ③ **耐薬品性**  
汎用の洗浄剤、油に対する耐食性
- ④ **環境負荷低減**  
金属管比で製造時に発生するCO<sub>2</sub>発生を削減

## 厨房の排水用途に対応!

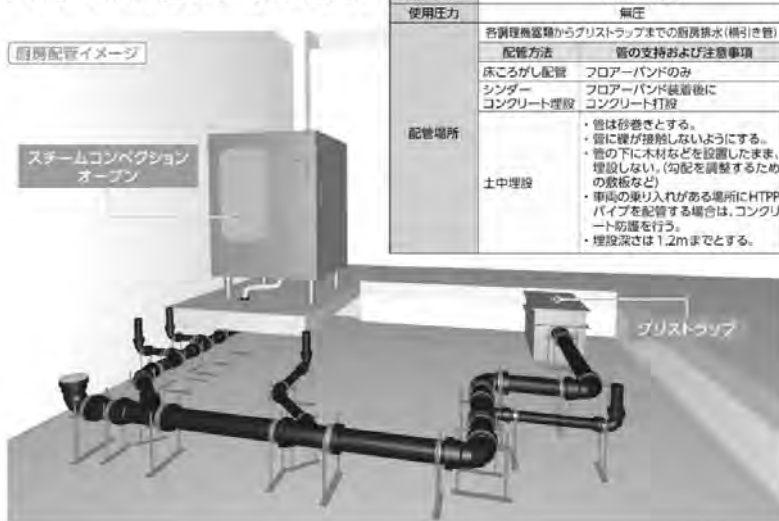

### 1. 厨房排水用HTPPパイプ

1本当: 円

直管						
受	サイズ	品番	品名	価格	梱包数	規格
	○ 40x4m	0970-0040-0000	HTPPパイプ 40	8,700	10	メーカー
	○ 50x4m	0970-0050-0000	HTPPパイプ 50	14,600	10	
	○ 75x4m	0970-0075-0000	HTPPパイプ 75	25,500	5	
	○ 100x4m	0970-0100-0000	HTPPパイプ 100	34,100	3	

### 2. 厨房排水用HTPP-RR継手

1個当: 円

90° エルボ (DL)						
受	サイズ	品番	品名	価格	梱包数	規格
	○ 40	0972-0040-0900	HTPP-RR DL40	13,200	12	メーカー
	○ 50	0972-0050-0900	HTPP-RR DL50	15,300	12	
	○ 75	0972-0075-0900	HTPP-RR DL75	22,000	12	
	○ 100	0972-0100-0900	HTPP-RR DL100	29,800	4	
片受エルボ (KDL)						
受	サイズ	品番	品名	価格	梱包数	規格
	○ 40	0982-0040-0900	HTPP-RR KDL40	14,400	8	メーカー
	○ 50	0982-0050-0900	HTPP-RR KDL50	15,300	8	
	○ 75	0982-0075-0900	HTPP-RR KDL75	22,000	1	
	○ 100	0982-0100-0900	HTPP-RR KDL100	29,800	1	
45° エルボ (45L)						
受	サイズ	品番	品名	価格	梱包数	規格
	○ 40	0972-0040-0450	HTPP-RR 45L40	12,300	16	メーカー
	○ 50	0972-0050-0450	HTPP-RR 45L50	12,600	12	
	○ 75	0972-0075-0450	HTPP-RR 45L75	16,300	12	
	○ 100	0972-0100-0450	HTPP-RR 45L100	20,100	4	
ソケット (DS)						
受	サイズ	品番	品名	価格	梱包数	規格
	○ 40	0971-0040-0000	HTPP-RR DS40	7,200	16	メーカー
	○ 50	0971-0050-0000	HTPP-RR DS50	7,260	6	
	○ 75	0971-0075-0000	HTPP-RR DS75	8,000	6	
	○ 100	0971-0100-0000	HTPP-RR DS100	9,790	3	
ユニオンソケット (US)						
受	サイズ	品番	品名	価格	梱包数	規格
	○ 40	0941-0040-0000	HTPP-RR US40	7,200	16	メーカー
	○ 50	0941-0050-0000	HTPP-RR US50	7,260	12	
	○ 75	0941-0075-0000	HTPP-RR US75	8,000	2	
	○ 100	0941-0100-0000	HTPP-RR US100	9,790	2	







(注) 受欄の○印は受注生産品です。

2.厨房排水用HTPP-RR継手

1個当:円

23

厨房排水用HTPPパイプ・継手 (KC繊維強化ポリプロピレンパイプ・継手)

90° 大曲 Y(LT)								
	受	サイズ	品番	品名	価格	梱包数	規格	
	○	40		0975-0040-0001	HTPP-RR LT40	38,400	8	メーカー
	○	50X40		0975-0050-0040	HTPP-RR LT50X40	39,400	6	
	○	50		0975-0050-0000	HTPP-RR LT50	40,300	6	
	○	75X40		0975-0075-0040	HTPP-RR LT75X40	40,400	6	
	○	75X50		0975-0075-0050	HTPP-RR LT75X50	41,100	6	
	○	75		0975-0075-0000	HTPP-RR LT75	43,500	4	
	○	100X50		0975-0100-0050	HTPP-RR LT100X50	41,800	3	
	○	100X75		0975-0100-0075	HTPP-RR LT100X75	44,700	3	
○	100		0975-0100-0000	HTPP-RR LT100	45,100	3		
45° Y(Y)								
	受	サイズ	品番	品名	価格	梱包数	規格	
	○	40		0976-0040-0001	HTPP-RR Y40	21,800	6	メーカー
	○	50X40		0976-0050-0040	HTPP-RR Y50X40	24,400	6	
	○	50		0976-0050-0000	HTPP-RR Y50	25,700	4	
	○	75X40		0976-0075-0040	HTPP-RR Y75X40	28,500	6	
	○	75X50		0976-0075-0050	HTPP-RR Y75X50	30,100	6	
	○	75		0976-0075-0000	HTPP-RR Y75	37,300	4	
	○	100X50		0976-0100-0050	HTPP-RR Y100X50	41,400	1	
	○	100X75		0976-0100-0075	HTPP-RR Y100X75	50,000	1	
○	100		0976-0100-0000	HTPP-RR Y100	51,000	2		
異径ソケット(片受偏芯)(KHRS)								
	受	サイズ	品番	品名	価格	梱包数	規格	
	○	50X40		0981-0050-0040	HTPP-RR KHRS50X40	17,800	3	メーカー
	○	75X40		0981-0075-0040	HTPP-RR KHRS75X40	19,300	3	
	○	75X50		0981-0075-0050	HTPP-RR KHRS75X50	19,300	3	
	○	100X50		0981-0100-0050	HTPP-RR KHRS100X50	26,600	3	
○	100X75		0981-0100-0075	HTPP-RR KHRS100X75	27,200	3		
異径ソケット(両受偏芯)(HRS)								
	受	サイズ	品番	品名	価格	梱包数	規格	
	○	50X40		0971-0050-0040	HTPP-RR HRS50X40	23,900	6	メーカー
	○	75X40		0971-0075-0040	HTPP-RR HRS75X40	25,800	2	
	○	75X50		0971-0075-0050	HTPP-RR HRS75X50	25,800	2	
	○	100X50		0971-0100-0050	HTPP-RR HRS100X50	33,700	3	
○	100X75		0971-0100-0075	HTPP-RR HRS100X75	34,000	3		
点検蓋(CO)								
	受	サイズ	品番	品名	価格	梱包数	規格	
	○	40		0961-0040-0000	HTPP-RR CO40	11,000	18	メーカー
	○	50		0961-0050-0000	HTPP-RR CO50	11,700	18	
	○	75		0961-0075-0000	HTPP-RR CO75	14,800	6	
○	100		0961-0100-0000	HTPP-RR CO100	17,200	2		
SUS片ねじニップル								
	受	サイズ	品番	品名	価格	梱包数	規格	
○	40		0977-0040-0000	HTPP SUSカタネジニップル40	11,900	10	メーカー	

(注) 受欄の○印は受注生産品です。

# 24 ガス用ポリエチレンパイプ、継手

## 1. パイプ

1本当:円

直管 (7002) JIS K6774 品				
受	サイズ	価格	梱包数	
1号				
	25×5m	3,020	30	
	30×5m	4,180	20	
	50×5.5m	9,250	10	
	75×5.5m	20,020	5	
1号(U管)				
	100U×5.5m	26,710	3	
○	150U×5.5m	51,290	1	
○	200U×5.5m	87,120	1	
2号				
	150-2×5.5m	44,830	1	
	200-2×5.5m	76,720	1	
コイル管 (7002) JIS K6774 品				
受	サイズ	価格	梱包数	
1号				
	25×45m	29,800	1	
	30×45m	41,640	1	
○	50×40m	73,940	1	

## 2. 継手

1個当:円

鋳鉄製 (メネジ型・オネジ型) (8145)				
受	サイズ	価格	梱包数	
○	オネジ25	6,810	10	
○	メネジ25	6,810	10	
○	メネジ30(ロング)	11,360	10	
鋳鉄製フランジ型 (8145)				
受	サイズ	価格	梱包数	
○	50	28,300	1	
○	75	38,400	1	
○	100U	53,130	1	
○	150-2	103,160	1	
鋳鉄管用 A 型 (8145)				
受	サイズ	価格	梱包数	
○	75	32,290	1	
○	100U	53,130	1	
○	150-2	103,160	1	
○	200-2	162,210	1	
鋼管溶接用溶接型 (8145)				
受	サイズ	価格	梱包数	
○	50	34,280	2	
○	75	42,380	1	
○	100U	53,130	1	
○	150-2	103,160	1	
○	200-2	162,210	1	

1個当:円

鋳鉄管用メカニカル接合材 GM II 型 (8145)				
受	サイズ	価格	梱包数	
○	100U	36,310	1	
○	150-2	50,920	1	
○	200-2	71,500	1	
・在庫がなくなり次第、販売を終了します。 ・上記製品にはパイプは含まれていません。				
水取器 (8146)				
受	サイズ	価格	梱包数	
	75(立管)25	63,190	1	
○	100U(立管)25	64,920	1	
○	100U(立管)30	65,950	1	
	150-2(立管)25	112,060	1	
○	150-2(立管)30	112,060	1	
○	200-2(立管)25	153,730	1	
○	200-2(立管)30	156,500	1	

(注)(1)受欄の○印は受注生産品です。