

# K形・T形

# ■ K形・T形 - 75~450

## ● T形直管 ゴム輪を含む

品名	呼び径×寸法 (mm×M)	質量 (kg)	単価(円)	
			内面モルタル ライニング	内面粉体塗装
T 1種管	75×4	61.3	28,260	28,260
3種管	75×4	50.6	23,280	25,760
T 1種管	100×4	79.6	36,700	36,700
3種管	100×4	65.4	30,080	33,290
T 1種管	150×5	144	65,950	65,950
3種管	150×5	117	53,820	59,320
T 1種管	200×5	190	87,020	87,020
3種管	200×5	156	79,090	79,090
T 1種管	250×5	237	108,550	108,550
3種管	250×5	194	98,360	98,360
T 1種管	300×6	336	153,550	178,750
3種管	300×6	294	140,830	164,350
T 1種管	350×6	395	180,520	210,140
3種管	350×6	346	165,730	193,410
T 1種管	400×6	505	230,790	268,660
2種管	400×6	450	205,650	239,400
3種管	400×6	423	202,620	236,460
T 1種管	450×6	600	269,400	314,400
2種管	450×6	538	241,560	281,910
3種管	450×6	507	238,290	279,360

## ● K形直管

品名	呼び径×寸法 (mm×M)	質量 (kg)	単価(円)	
			内面モルタル ライニング	内面粉体塗装
K 1種管	75×4	62.7	27,020	27,020
3種管	75×4	52.1	24,700	24,700
K 1種管	100×4	81.2	35,000	35,000
3種管	100×4	67.0	31,760	31,760
K 1種管	150×5	146	65,990	65,990
3種管	150×5	119	59,380	59,380
K 1種管	200×5	192	86,780	86,780
3種管	200×5	157	78,340	78,340
K 1種管	250×5	238	107,580	107,580
3種管	250×5	195	97,310	97,310
K 1種管	300×6	343	154,010	179,730
3種管	300×6	301	141,770	165,850
K 1種管	350×6	399	179,150	209,080
3種管	350×6	351	165,320	193,400
K 1種管	400×6	512	229,890	268,290
2種管	400×6	457	205,190	239,470
3種管	400×6	429	202,060	236,380
K 1種管	450×6	607	267,080	314,430
2種管	450×6	545	239,800	282,310
3種管	450×6	514	237,470	279,100

## ● K形受挿しソフトシール仕切弁 [SY-K・SP-K]

口径(mm)	2種(7.5K) / 3種(10K)	参考質量(2種・3種)
75	125,700円	28 kg
100	156,100円	36 kg
150	257,300円	64 kg
200	375,300円	89 kg
250	545,300円	133 kg
300	719,600円	190 kg

●口径75~250mmはSY-K、300mmはSP-Kです。

## ● T形接合部品

品名	呼び径×寸法 (mm)	質量 (kg)	単価 (円)
ゴム輪	75		890
	100		1,240
	150		1,740
	200		2,260
	250		3,040
	300		5,450
	350		6,440
	400		7,450
	450		9,930

●単独販売時価格

## ● K形接合部品

品名	呼び径×寸法 (mm)	質量 (kg)	単価 (円)
押ゴム輪 T頭ボルトナット 1組計	75		1,180
	75		1,060
	M16×85 @240×4本		960
			3,200
押ゴム輪 T頭ボルトナット 1組計	100		1,560
	100		1,190
	M20×90 @340×4本		1,360
			4,110
押ゴム輪 T頭ボルトナット 1組計	150		2,790
	150		1,720
	M20×90 @340×6本		2,040
			6,550
押ゴム輪 T頭ボルトナット 1組計	200		3,490
	200		2,160
	M20×90 @340×6本		2,040
			7,690
押ゴム輪 T頭ボルトナット 1組計	250		4,940
	250		2,780
	M20×90 @340×8本		2,720
			10,440
押ゴム輪 T頭ボルトナット 1組計	300		6,130
	300		5,150
	M20×100 @390×8本		3,120
			14,400
押ゴム輪 T頭ボルトナット 1組計	350		8,150
	350		6,300
	M20×100 @390×10本		3,900
			18,350
押ゴム輪 T頭ボルトナット 1組計	400		10,020
	400		7,050
	M20×110 @410×12本		4,920
			21,990
押ゴム輪 T頭ボルトナット 1組計	450		11,830
	450		7,590
	M20×110 @410×12本		4,920
			24,340

●T頭ボルトナットはダクタイル製です。

# ■ K形・T形 - 500

## ●直管 T形はゴム輪を含む

品名	呼び径×寸法 (mm×M)	質量 (kg)	単価(円)	
			内面モルタル ライニング	内面粉体塗装
T 1種管	500×6	702	315,200	367,850
2種管	500×6	633	284,220	331,690
3種管	500×6	599	281,530	330,050
K 1種管	500×6	710	312,400	367,780
2種管	500×6	641	282,040	332,040
3種管	500×6	606	279,970	329,060

## ●異形管

品名	呼び径×寸法 (mm×mm)	質量 (kg)	単価(円)
			内面粉体塗装
三受十字管	500×400	378	491,400
二受T字管	500×300	311	363,870
	500×350	318	372,060
	500×500	346	404,820
受挿し片落管	500×250	136	176,800
	500×300	144	187,200
	500×350	155	201,500
	500×400	167	217,100
	500×450	179	232,700
挿し受片落管	500×250	117	152,100
	500×300	132	171,600
	500×350	143	185,900
	500×400	159	206,700
	500×450	175	227,500
曲管	500×90°	289	375,700
	500×45°	239	279,630
	500×22 1/2°	239	279,630
	500×11 1/4°	294	343,980
	500×5 5/8°	294	343,980
排水T字管	500×200	208	270,400
継ぎ輪 柱	500	107	125,190
	500	79.7	121,920
フランジ付きT字管	500×75 7.5K	188	244,400
	500×100 7.5K	190	247,000
	500×75 10K	186	246,500
	500×100 10K	188	249,200
	500×75 16K	187	247,800
	500×100 16K	189	250,500

品名	呼び径×寸法 (mm×mm)	質量 (kg)	単価(円)
			内面粉体塗装
短管 1号	500 7.5K	108	126,360
	500 10K	103	127,410
	500 16K	131	160,170
短管 2号	500 7.5K	162	189,540
	500 10K	157	190,590
	500 16K	185	223,350
仕切弁副管 A 1号	500×100 7.5K	171	239,400
	500×100 10K	164	241,300
	500×100 16K	194	283,300
仕切弁副管 A 2号	500×100 7.5K	178	249,200
	500×100 10K	172	252,500
	500×100 16K	201	293,100
	500×100 16K	201	293,100
フランジ曲管	500×45° 7.5K	235	329,000
	500×90° 7.5K	275	385,000
らっぱ口	500 7.5K	93.0	120,900
仕切弁副管 B 1号	500×100 7.5K	20.7	28,980
	500×100 10K	16.9	28,460
両フランジ長管	500×4000 7.5K	755	1,057,000
片フランジ長管	500×4000 7.5K	723	1,012,200

- フランジ形式は以下の通り  
7.5K：形式1（RF形接合）  
10K・16K：形式2（GF形接合）

## ●接合部品

品名	呼び径×寸法 (mm)	質量 (kg)	単価 (円)
K形接合部品			
押輪	500		13,660
ゴム輪	500		7,960
T頭ボルトナット	M20×110 @410×14本		5,740
1組計			27,360
T形ゴム輪	500		12,380

- T形ゴム輪は単独販売時価格です。(直管・異形管に含まれる価格とは異なります。)
- T頭ボルトナットはダクタイル製です。

# ■ K形・T形 - 600

## ●直管 T形はゴム輪を含む

品名	呼び径×寸法 (mm×M)	質量 (kg)	単価(円)	
			内面モルタル ライニング	内面粉体塗装
T 1種管	600×6	968	434,630	507,230
2種管	600×6	886	397,810	464,260
3種管	600×6	803	377,410	442,450
4種管	600×6	762	375,670	441,960
K 1種管	600×6	976	429,440	505,570
2種管	600×6	894	393,360	463,090
3種管	600×6	812	375,140	440,920
4種管	600×6	770	372,680	438,130

## ●異形管

品名	呼び径×寸法 (mm×mm)	質量 (kg)	単価(円)	
			内面粉体塗装	
三受十字管	600×400	486	631,800	
二受T字管	600×400	434	507,780	
	600×500	452	528,840	
	600×600	472	552,240	
受挿し片落管	600×300	177	230,100	
	600×350	187	243,100	
	600×400	198	257,400	
	600×450	210	273,000	
	600×500	221	287,300	
挿し受片落管	600×300	157	204,100	
	600×350	167	217,100	
	600×400	182	236,600	
	600×450	197	256,100	
	600×500	213	276,900	
曲管	600×90°	414	538,200	
	600×45°	340	397,800	
	600×22 1/2°	340	397,800	
	600×11 1/4°	375	438,750	
	600×5 5/8°	375	438,750	
排水T字管	600×200	265	344,500	
継ぎ輪	600	146	170,820	
	600	121	199,100	
フランジ付きT字管	600×75 7.5K	242	314,600	
	600×100 7.5K	244	317,200	
	600×75 10K	241	318,000	
	600×100 10K	242	319,400	
	600×75 16K	241	318,000	
	600×100 16K	244	322,000	

品名	呼び径×寸法 (mm×mm)	質量 (kg)	単価(円)	
			内面粉体塗装	
短管 1号	600 7.5K	152	177,840	
	600 10K	151	183,670	
	600 16K	187	225,790	
短管 2号	600 7.5K	205	239,850	
	600 10K	204	245,680	
	600 16K	240	287,800	
		仕切弁副管 A 1号	600×100 7.5K	228
仕切弁副管 A 2号	600×100 10K	225	326,800	
	600×100 16K	262	378,600	
	600×100 7.5K	240	336,000	
フランジ曲管	600×100 10K	238	345,000	
	600×100 16K	275	396,800	
	600×45° 7.5K	331	463,400	
らっば口	600×90° 7.5K	383	536,200	
	600 7.5K	132	171,600	
人孔ふた	600×75 7.5K	129	174,700	
	600×100 7.5K	130	176,000	
	600×150 7.5K	132	178,600	
	600×200 7.5K	133	179,900	
仕切弁副管 B 1号	600×100 7.5K	21.6	30,240	
	600×100 10K	17.9	29,860	
両フランジ長管	600×4000 7.5K	962	1,346,800	
片フランジ長管	600×4000 7.5K	923	1,292,200	

●フランジ形式は以下の通り  
7.5K：形式1（RF形接合）  
10K・16K：形式2（GF形接合）

## ●接合部品

品名	呼び径×寸法 (mm)	質量 (kg)	単価 (円)
K形接合部品			
押輪	600		17,070
ゴム輪	600		8,470
T頭ボルトナット	M20×120 @430×14本		6,020
1組計			31,560
T形ゴム輪	600		14,880

●T形ゴム輪は単独販売時価格です。(直管・異形管に含まれる価格とは異なります。)  
●T頭ボルトナットはダクタイル製です。

# ■ K形・T形-700

## ●直管 T形はゴム輪を含む

品名	呼び径×寸法 (mm×M)	質量 (kg)	単価(円)	
			内面モルタル ライニング	内面粉体塗装
T 1種管	700×6	1240	536,920	631,160
2種管	700×6	1140	493,620	580,260
3種管	700×6	1040	473,200	557,440
4種管	700×6	948	454,090	533,720
K 1種管	700×6	1240	528,240	623,720
2種管	700×6	1150	489,900	578,450
3種管	700×6	1050	471,450	555,450
4種管	700×6	953	448,860	529,870

## ●異形管

品名	呼び径×寸法 (mm×mm)	質量 (kg)	単価(円)	
			内面粉体塗装	
三受十字管	700×500	654	850,200	
二受T字管	700×400	566	662,220	
	700×500	583	682,110	
	700×600	602	704,340	
	700×700	629	735,930	
受挿し片落管	700×400	274	356,200	
	700×450	288	374,400	
	700×500	301	391,300	
	700×600	332	431,600	
挿し受片落管	700×400	245	318,500	
	700×450	263	341,900	
	700×500	281	365,300	
	700×600	319	414,700	
曲管	700×90°	560	728,000	
	700×45°	468	547,560	
	700×22 1/2°	468	547,560	
	700×11 1/4°	468	547,560	
	700×5 5/8°	468	547,560	
排水T字管	700×300	378	491,400	
継ぎ輪	700	184	215,280	
	700	172	265,400	
フランジ付きT字管	700×75 7.5K	311	404,300	
	700×100 7.5K	313	406,900	
	700×75 10K	310	407,700	
	700×100 10K	311	409,100	
	700×75 16K	311	409,000	
	700×100 16K	312	410,400	

品名	呼び径×寸法 (mm×mm)	質量 (kg)	単価(円)	
			内面粉体塗装	
短管 1号	700 7.5K	194	226,980	
	700 10K	196	236,720	
	700 16K	242	290,540	
短管 2号	700 7.5K	255	298,350	
	700 10K	256	306,920	
	700 16K	302	360,740	
仕切弁副管 A1号	700×150 7.5K	305	427,000	
	700×150 10K	306	440,600	
	700×150 16K	354	507,800	
仕切弁副管 A2号	700×150 7.5K	314	439,600	
	700×150 10K	314	451,800	
	700×150 16K	363	520,400	
	700×150 16K	363	520,400	
フランジ曲管	700×45° 7.5K	481	673,400	
	700×90° 7.5K	521	729,400	
らっぱ口	700 7.5K	178	231,400	
仕切弁副管 B1号	700×150 7.5K	33.1	46,340	
	700×150 10K	31.7	49,180	
両フランジ長管	700×4000 7.5K	1190	1,666,000	
片フランジ長管	700×4000 7.5K	1140	1,596,000	

- フランジ形式は以下の通り  
7.5K：形式1（RF形接合）  
10K・16K：形式2（GF形接合）

## ●接合部品

品名	呼び径×寸法 (mm)	質量 (kg)	単価 (円)
K形接合部品			
押輪	700		24,180
ゴム輪	700		11,680
T頭ボルトナット	M24×120 @720×16本		11,520
1組計			47,380
T形ゴム輪	700		20,590

- T形ゴム輪は単独販売時価格です。(直管・異形管に含まれる価格とは異なります。)
- T頭ボルトナットはダクティル製です。

# ■ K形・T形－800

## ●直管 T形はゴム輪を含む

品名	呼び径×寸法 (mm×M)	質量 (kg)	単価(円)	
			内面モルタル ライニング	内面粉体塗装
T 1種管	800×6	1580	684,140	804,220
2種管	800×6	1420	614,860	722,780
3種管	800×6	1310	596,050	702,160
4種管	800×6	1200	574,800	675,600
K 1種管	800×6	1590	677,340	799,770
2種管	800×6	1420	604,920	714,260
3種管	800×6	1310	588,190	692,990
4種管	800×6	1200	565,200	667,200

## ●異形管

品名	呼び径×寸法 (mm×mm)	質量 (kg)	単価(円)	
			内面粉体塗装	
三受十字管	800×600	839	1,090,700	
二受T字管	800×500	732	856,440	
	800×600	750	877,500	
	800×700	776	907,920	
	800×800	803	939,510	
受挿し片落管	800×450	336	436,800	
	800×500	349	453,700	
	800×600	377	490,100	
	800×700	412	535,600	
挿し受片落管	800×450	297	386,100	
	800×500	315	409,500	
	800×600	352	457,600	
	800×700	399	518,700	
曲管	800×90°	731	950,300	
	800×45°	620	725,400	
	800×22 1/2°	620	725,400	
	800×11 1/4°	568	664,560	
	800×5 5/8°	568	664,560	
排水T字管	800×300	459	596,700	
継ぎ輪 栓	800	223	260,910	
	800	257	375,900	
フランジ付きT字管	800×75 7.5K	382	496,600	
	800×100 7.5K	383	497,900	
	800×600 7.5K	731	950,300	
	800×75 10K	381	500,000	
	800×100 10K	381	500,100	
	800×600 10K	730	956,000	
	800×75 16K	381	500,000	
	800×100 16K	383	502,700	
800×600 16K	766	1,002,800		

品名	呼び径×寸法 (mm×mm)	質量 (kg)	単価(円)	
			内面粉体塗装	
短管 1号	800 7.5K	241	281,970	
	800 10K	241	289,670	
	800 16K	306	365,720	
短管 2号	800 7.5K	314	367,380	
	800 10K	315	376,250	
	800 16K	379	451,130	
仕切弁副管 A 1号	800×150 7.5K	387	541,800	
	800×150 10K	386	552,900	
	800×150 16K	453	646,700	
仕切弁副管 A 2号	800×150 7.5K	394	551,600	
	800×150 10K	394	564,100	
	800×150 16K	460	656,500	
	フランジ曲管	800×45° 7.5K	650	910,000
フランジ曲管	800×90° 7.5K	728	1,019,200	
	らっぱ口	800 7.5K	206	267,800
仕切弁副管 B 1号	800×150 7.5K	35.1	49,140	
	800×150 10K	33.6	51,840	
両フランジ長管	800×4000 7.5K	1460	2,044,000	
片フランジ長管	800×4000 7.5K	1390	1,946,000	

●フランジ形式は以下の通り  
 7.5K：形式1（RF形接合）  
 10K・16K：形式2（GF形接合）

## ●接合部品

品名	呼び径×寸法 (mm)	質量 (kg)	単価 (円)
K形接合部品			
押輪	800		28,900
ゴム輪	800		14,420
T頭ボルトナット	M24×120 @720×20本		14,400
1組計			57,720
T形ゴム輪	800		23,470

●T形ゴム輪は単独販売時価格です。(直管・異形管に含まれる価格とは異なります。)  
 ●T頭ボルトナットはダクタイル製です。

# ■ K形・T形 - 900

## ●直管 T形はゴム輪を含む

品名	呼び径×寸法 (mm×M)	質量 (kg)	単価(円)	
			内面モルタル ライニング	内面粉体塗装
T 1種管	900×6	1980	742,500	926,640
	2種管	1730	648,750	809,640
	3種管	1610	635,950	790,510
	4種管	1480	584,600	726,680
K 1種管	900×6	1980	726,660	910,800
	2種管	1730	634,910	795,800
	3種管	1610	621,460	776,020
	4種管	1490	575,140	718,180

## ●異形管

品名	呼び径×寸法 (mm×mm)	質量 (kg)	単価(円)	
			内面粉体塗装	
三受十字管	900×700	1080	1,425,600	
二受T字管	900×600	796	955,200	
	900×700	961	1,153,200	
	900×800	987	1,184,400	
	900×900	1020	1,224,000	
受挿し片落管	900×500	407	537,240	
	900×600	433	571,560	
	900×700	466	615,120	
	900×800	501	661,320	
挿し受片落管	900×500	363	479,160	
	900×600	397	524,040	
	900×700	442	583,440	
	900×800	490	646,800	
曲管	900×90°	934	1,232,880	
	900×45°	803	963,600	
	900×22 1/2°	803	963,600	
	900×11 1/4°	679	814,800	
	900×5 5/8°	679	814,800	
排水T字管	900×300	557	735,240	
継ぎ輪	900	270	324,000	
	900	340	490,600	
フランジ付きT字管	900×100 7.5K	482	636,240	
	900×600 7.5K	777	1,025,640	
	900×100 10K	480	638,400	
	900×600 10K	777	1,032,640	
	900×100 16K	481	639,720	
	900×600 16K	812	1,078,840	

品名	呼び径×寸法 (mm×mm)	質量 (kg)	単価(円)	
			内面粉体塗装	
短管 1号	900 7.5K	296	355,200	
	900 10K	290	355,700	
	900 16K	366	446,900	
短管 2号	900 7.5K	399	478,800	
	900 10K	393	479,300	
	900 16K	469	570,500	
仕切弁副管 A 1号	900×200 7.5K	502	712,840	
	900×200 10K	495	715,600	
	900×200 16K	574	827,780	
仕切弁副管 A 2号	900×200 7.5K	507	719,940	
	900×200 10K	500	722,700	
	900×200 16K	579	834,880	
フランジ曲管	900×45° 7.5K	857	1,216,940	
	900×90° 7.5K	947	1,344,740	
らっぱ口	900 7.5K	267	352,440	
仕切弁副管 B 1号	900×200 7.5K	57.1	81,080	
	900×200 10K	54.2	81,960	
両フランジ長管	900×4000 7.5K	1740	2,470,800	
	片フランジ長管	1660	2,357,200	

- フランジ形式は以下の通り  
7.5K：形式1（RF形接合）  
10K・16K：形式2（GF形接合）

## ●接合部品

品名	呼び径×寸法 (mm)	質量 (kg)	単価 (円)
K形接合部品			
押輪	900		39,600
ゴム輪	900		15,320
T頭ボルトナット	M30×130 @1,050×20本		21,000
1組計			75,920
T形ゴム輪	900		25,890

- T形ゴム輪は単独販売時価格です。(直管・異形管に含まれる価格とは異なります。)
- T頭ボルトナットはダクタイル製です。

# ■ K形 - 1000

## ●直管

品名	呼び径×寸法 (mm×M)	質量 (kg)	単価(円)	
			内面モルタル ライニング	内面粉体塗装
K 1種管	1000×6	2420	888,140	1,113,200
2種管	1000×6	2150	789,050	989,000
3種管	1000×6	1940	748,840	935,080
4種管	1000×6	1800	694,800	867,600

## ●異形管

品名	呼び径×寸法 (mm×mm)	質量 (kg)	単価(円)	
			内面粉体塗装	
二受T字管	1000×600	988	1,185,600	
	1000×800	1190	1,428,000	
	1000×1000	1270	1,524,000	
受挿し片落管	1000×600	508	670,560	
	1000×700	538	710,160	
	1000×800	570	752,400	
	1000×900	615	811,800	
挿し受片落管	1000×600	443	584,760	
	1000×700	485	640,200	
	1000×800	530	699,600	
	1000×900	586	773,520	
曲管	1000×90°	1140	1,504,800	
	1000×45°	1020	1,224,000	
	1000×22 1/2°	1020	1,224,000	
	1000×11 1/4°	804	964,800	
	1000×5 5/8°	804	964,800	
排水T字管	1000×400	735	970,200	
継ぎ輪	1000	348	417,600	
	栓	1000	443	626,560
フランジ付きT字管	1000×150 7.5K	592	781,440	
	1000×600 7.5K	970	1,280,400	
	1000×150 10K	591	784,920	
	1000×600 10K	969	1,286,080	
	1000×150 16K	593	787,560	
	1000×600 16K	1010	1,340,200	

品名	呼び径×寸法 (mm×mm)	質量 (kg)	単価(円)	
			内面粉体塗装	
短管 1号	1000 7.5K	357	428,400	
	1000 10K	353	437,000	
	1000 16K	460	565,400	
短管 2号	1000 7.5K	468	561,600	
	1000 10K	464	570,200	
	1000 16K	571	698,600	
仕切弁副管 A 1号	1000×200 7.5K	624	886,080	
	1000×200 10K	618	895,960	
	1000×200 16K	728	1,052,160	
仕切弁副管 A 2号	1000×200 7.5K	620	880,400	
	1000×200 10K	615	891,700	
	1000×200 16K	725	1,047,900	
フランジ曲管	1000×45° 7.5K	1080	1,533,600	
	1000×90° 7.5K	1150	1,633,000	
らっぱ口	1000 7.5K	331	436,920	
仕切弁副管 B 1号	1000×200 7.5K	59.4	84,350	
	1000×200 10K	56.5	85,230	
両フランジ長管	1000×4000 7.5K	2040	2,896,800	
片フランジ長管	1000×4000 7.5K	1940	2,754,800	

●フランジ形式は以下の通り  
 7.5K：形式1（RF形接合）  
 10K・16K：形式2（GF形接合）

## ●接合部品

品名	呼び径×寸法 (mm)	質量 (kg)	単価 (円)
K形接合部品			
押輪	1000		46,440
ゴム輪	1000		19,860
T頭ボルトナット	M30×130 @1,050×20本		21,000
1組計			87,300

●T頭ボルトナットはダクタイトル製です。

# ■ K形-1100

## ●直管

品名	呼び径×寸法 (mm×M)	質量 (kg)	単価(円)
			内面モルタル ライニング
K 1種管	1100×6	2890	1,060,630
2種管	1100×6	2520	924,840
3種管	1100×6	2300	887,800
4種管	1100×6	2140	826,040

## ●異形管

品名	呼び径×寸法 (mm×mm)	質量 (kg)	単価(円)
			内面粉体塗装
二受T字管	1100×600	1110	1,332,000
	1100×800	1240	1,488,000
	1100×1100	1540	1,848,000
受挿し片落管	1100×700	646	852,720
	1100×800	680	897,600
	1100×900	726	958,320
	1100×1000	771	1,017,720
挿し受片落管	1100×700	578	762,960
	1100×800	626	826,320
	1100×900	683	901,560
	1100×1000	758	1,000,560
曲管	1100×90°	1360	1,795,200
	1100×45°	1270	1,524,000
	1100×22 1/2°	1240	1,488,000
	1100×11 1/4°	933	1,119,600
	1100×5 5/8°	933	1,119,600
排水T字管	1100×400	866	1,143,120
継ぎ輪	1100	400	480,000
フランジ付きT字管	1100×150 7.5K	707	933,240
	1100×600 7.5K	1100	1,452,000
	1100×150 10K	706	936,720
	1100×600 10K	1090	1,445,800
	1100×150 16K	708	939,360
1100×600 16K	1130	1,498,600	

品名	呼び径×寸法 (mm×mm)	質量 (kg)	単価(円)
			内面粉体塗装
短管 1号	1100 7.5K	456	547,200
	1100 10K	455	561,500
	1100 16K	570	699,500
短管 2号	1100 7.5K	544	652,800
	1100 10K	543	667,100
	1100 16K	658	805,100
仕切弁副管 A 1号	1100×200 7.5K	747	1,060,740
	1100×200 10K	744	1,076,980
	1100×200 16K	862	1,244,540
仕切弁副管 A 2号	1100×200 7.5K	740	1,050,800
	1100×200 10K	737	1,067,040
	1100×200 16K	855	1,234,600
フランジ曲管	1100×45° 7.5K	1350	1,917,000
	1100×90° 7.5K	1390	1,973,800
らっぱ口	1100 7.5K	405	534,600
仕切弁副管 B 1号	1100×200 7.5K	61.2	86,900
	1100×200 10K	58.3	87,790
両フランジ長管	1100×4000 7.5K	2360	3,351,200
片フランジ長管	1100×4000 7.5K	2240	3,180,800

●フランジ形式は以下の通り  
 7.5K：形式1（RF形接合）  
 10K・16K：形式2（GF形接合）

## ●接合部品

品名	呼び径×寸法 (mm)	質量 (kg)	単価 (円)
K形接合部品			
押輪	1100		52,980
ゴム輪	1100		23,270
T頭ボルトナット	M30×140 @1,080×24本		25,920
1組計			102,170

●T頭ボルトナットはダクタイトル製です。

# ■ K形 - 1200

## ●直管

品名	呼び径×寸法 (mm×M)	質量 (kg)	単価(円)
			内面モルタル ライニング
K 1種管	1200×6	3410	1,251,470
2種管	1200×6	3000	1,101,000
3種管	1200×6	2680	1,034,480
4種管	1200×6	2430	937,980

## ●異形管

品名	呼び径×寸法 (mm×mm)	質量 (kg)	単価(円)
			内面粉体塗装
二受T字管	1200×600	1280	1,536,000
	1200×900	1500	1,800,000
	1200×1200	1830	2,196,000
受挿し片落管	1200×800	760	1,003,200
	1200×900	803	1,059,960
	1200×1000	844	1,114,080
	1200×1100	903	1,191,960
挿し受片落管	1200×800	683	901,560
	1200×900	737	972,840
	1200×1000	808	1,066,560
	1200×1100	880	1,161,600
曲管	1200×90°	1550	2,046,000
	1200×45°	1450	1,740,000
	1200×22 1/2°	1420	1,704,000
	1200×11 1/4°	1070	1,284,000
	1200×5 5/8°	1070	1,284,000
排水T字管	1200×400	1010	1,333,200
継ぎ輪	1200	455	546,000
フランジ付きT字管	1200×150 7.5K	831	1,096,920
	1200×600 7.5K	1260	1,663,200
	1200×150 10K	830	1,100,400
	1200×600 10K	1260	1,670,200
	1200×150 16K	832	1,103,040
	1200×600 16K	1300	1,723,000

品名	呼び径×寸法 (mm×mm)	質量 (kg)	単価(円)
			内面粉体塗装
短管 1号	1200 7.5K	524	628,800
	1200 10K	532	653,900
	1200 16K	667	815,900
短管 2号	1200 7.5K	624	748,800
	1200 10K	632	773,900
	1200 16K	767	935,900
仕切弁副管 A 1号	1200×250 7.5K	908	1,289,360
	1200×250 10K	915	1,319,900
	1200×250 16K	1060	1,525,800
仕切弁副管 A 2号	1200×250 7.5K	893	1,268,060
	1200×250 10K	900	1,298,600
	1200×250 16K	1040	1,497,400
	フランジ曲管	1200×45° 7.5K	1560
	1200×90° 7.5K	1610	2,286,200
らっぱ口	1200 7.5K	489	645,480
仕切弁副管 B 1号	1200×250 7.5K	84.8	120,420
	1200×250 10K	82.9	122,820
両フランジ長管	1200×4000 7.5K	2700	3,834,000
片フランジ長管	1200×4000 7.5K	2560	3,635,200

●フランジ形式は以下の通り  
 7.5K：形式1（RF形接合）  
 10K・16K：形式2（GF形接合）

## ●接合部品

品名	呼び径×寸法 (mm)	質量 (kg)	単価 (円)
K形接合部品			
押輪	1200		59,730
ゴム輪	1200		24,350
T頭ボルトナット	M30×140 @1,080×28本		30,240
1組計			114,320

●T頭ボルトナットはダクタイトル製です。

# ■ K形-1350

## ●直管

品名	呼び径×寸法 (mm×M)	質量 (kg)	単価(円)
			内面モルタル ライニング
K 1種管	1350×6	4230	1,552,410
2種管	1350×6	3680	1,350,560
3種管	1350×6	3310	1,277,660
4種管	1350×6	3030	1,169,580

## ●異形管

品名	呼び径×寸法 (mm×mm)	質量 (kg)	単価(円)
			内面粉体塗装
二受T字管	1350×600	1580	1,896,000
	1350×900	1870	2,244,000
	1350×1350	2530	3,036,000
受挿し片落管	1350×900	958	1,264,560
	1350×1000	993	1,310,760
	1350×1100	1040	1,372,800
	1350×1200	1090	1,438,800
挿し受片落管	1350×900	860	1,135,200
	1350×1000	925	1,221,000
	1350×1100	991	1,308,120
	1350×1200	1060	1,399,200
曲管	1350×90°	1910	2,521,200
	1350×45°	1780	2,136,000
	1350×22 1/2°	1750	2,100,000
	1350×11 1/4°	1310	1,572,000
	1350×5 5/8°	1310	1,572,000
排水T字管	1350×400	1270	1,676,400
継ぎ輪	1350	600	720,000
			柱
フランジ付きT字管	1350×150 7.5K	1050	1,386,000
	1350×600 7.5K	1560	2,059,200
	1350×150 10K	1050	1,390,800
	1350×600 10K	1560	2,066,200
	1350×150 16K	1050	1,390,800
	1350×600 16K	1600	2,119,000

品名	呼び径×寸法 (mm×mm)	質量 (kg)	単価(円)
			内面粉体塗装
短管 1号	1350 7.5K	652	782,400
	1350 10K	661	808,700
	1350 16K	836	1,018,700
短管 2号	1350 7.5K	774	928,800
	1350 10K	783	955,100
	1350 16K	958	1,165,100
仕切弁副管 A 1号	1350×250 7.5K	1170	1,661,400
	1350×250 10K	1170	1,682,000
	1350×250 16K	1350	1,937,600
仕切弁副管 A 2号	1350×250 7.5K	1130	1,604,600
	1350×250 10K	1140	1,639,400
	1350×250 16K	1320	1,895,000
フランジ曲管	1350×45° 7.5K	1960	2,783,200
	1350×90° 7.5K	2010	2,854,200
らっぱ口	1350 7.5K	649	856,680
仕切弁副管 B 1号	1350×250 7.5K	87.9	124,820
	1350×250 10K	86.0	127,220
両フランジ長管	1350×4000 7.5K	3330	4,728,600
片フランジ長管	1350×4000 7.5K	3150	4,473,000

●フランジ形式は以下の通り  
 7.5K：形式1（RF形接合）  
 10K・16K：形式2（GF形接合）

## ●接合部品

品名	呼び径×寸法 (mm)	質量 (kg)	単価 (円)
K形接合部品			
押輪	1350		73,040
ゴム輪	1350		33,140
T頭ボルトナット	M30×150 @1,130×28本		31,640
1組計			137,820

●T頭ボルトナットはダクタイトル製です。

# ■ K形 - 1500

## ●直管

品名	呼び径×寸法 (mm×M)	質量 (kg)	単価(円)
			内面モルタル ライニング
K 1種管	1500×6	5130	1,882,710
2種管	1500×6	4520	1,658,840
3種管	1500×6	4010	1,547,860
4種管	1500×6	3700	1,428,200

## ●異形管

品名	呼び径×寸法 (mm×mm)	質量 (kg)	単価(円)
			内面粉体塗装
二受T字管	1500×600	1920	2,304,000
	1500×1000	2360	2,832,000
	1500×1500	3170	3,804,000
受挿し片落管	1500×1000	1190	1,570,800
	1500×1100	1220	1,610,400
	1500×1200	1260	1,663,200
	1500×1350	1360	1,795,200
挿し受片落管	1500×1000	1070	1,412,400
	1500×1100	1110	1,465,200
	1500×1200	1180	1,557,600
	1500×1350	1310	1,729,200
曲管	1500×90°	2300	3,036,000
	1500×45°	2140	2,568,000
	1500×22 1/2°	2110	2,532,000
	1500×11 1/4°	1580	1,896,000
	1500×5 5/8°	1580	1,896,000
排水T字管	1500×400	1560	2,059,200
継ぎ輪	1500	717	860,400
柱	1500	1200	1,625,800
フランジ付きT字管	1500×150 7.5K	1310	1,729,200
	1500×600 7.5K	1900	2,508,000
	1500×150 10K	1310	1,734,000
	1500×600 10K	1900	2,515,000
	1500×150 16K	1310	1,734,000
	1500×600 16K	1940	2,567,800

品名	呼び径×寸法 (mm×mm)	質量 (kg)	単価(円)
			内面粉体塗装
短管 1号	1500 7.5K	785	942,000
	1500 10K	804	983,000
	1500 16K	1010	1,230,500
短管 2号	1500 7.5K	930	1,116,000
	1500 10K	949	1,157,300
	1500 16K	1160	1,410,500
仕切弁副管 A 1号	1500×300 7.5K	1470	2,087,400
	1500×300 10K	1490	2,139,400
	1500×300 16K	1710	2,451,800
仕切弁副管 A 2号	1500×300 7.5K	1420	2,016,400
	1500×300 10K	1440	2,068,400
	1500×300 16K	1660	2,380,800
フランジ曲管	1500×45° 7.5K	2380	3,379,600
	1500×90° 7.5K	2440	3,464,800
らっぱ口	1500 7.5K	833	1,099,560
仕切弁副管 B 1号	1500×300 7.5K	114	161,880
	1500×300 10K	108	158,460
両フランジ長管	1500×4000 7.5K	4000	5,680,000
片フランジ長管	1500×4000 7.5K	3790	5,381,800

●フランジ形式は以下の通り  
 7.5K：形式1（RF形接合）  
 10K・16K：形式2（GF形接合）

## ●接合部品

品名	呼び径×寸法 (mm)	質量 (kg)	単価 (円)
K形接合部品			
押輪	1500		90,380
ゴム輪	1500		36,170
T頭ボルトナット	M30×150 @1,130×28本		31,640
1組計			158,190

●T頭ボルトナットはダクタイトル製です。

# ■フランジ接合部品・その他

## ●フランジ接合部品 7.5K

単位：円

呼び径 (mm)	ガスケット1号		ボルトナット7.5K仕様				1組価格	
	RF形 単価	GF形 単価	寸法	個数	SUS304		RF形フランジ	GF形フランジ
					単価	金額	SUS304-BN	SUS304-BN
75	260	770	M16×75	4	1,200	4,800	5,060	5,570
100	280	1,000	M16×75	4	1,200	4,800	5,080	5,800
150	440	1,350	M16×75	6	1,200	7,200	7,640	8,550
200	690	1,690	M16×80	8	1,220	9,760	10,450	11,450
250	1,160	1,900	M20×85	8	2,070	16,560	17,720	18,460
300	1,300	2,160	M20×85	10	2,070	20,700	22,000	22,860
			M20×90	10	2,150	21,500	22,800	23,660
350	1,710	3,260	M22×95	10	2,880	28,800	30,510	32,060
400	1,860	4,690	M22×95	12	2,880	34,560	36,420	39,250
450	2,710	5,720	M24×100	12	3,530	42,360	45,070	48,080
500	3,630	14,400	M24×100	12	3,530	42,360	45,990	56,760
			M24×110	12	3,630	43,560	47,190	57,960
600	4,630	15,930	M24×100	16	3,530	56,480	61,110	72,410
			M24×120	16	3,760	60,160	64,790	76,090
700		18,590	M30×110	16	5,680	90,880		109,470
			M30×130	16	5,950	95,200		113,790
800		21,210	M30×120	20	5,830	116,600		137,810
			M30×130	20	5,950	119,000		140,210
900		23,870	M30×120	20	5,830	116,600		140,470
			M30×140	20	6,130	122,600		146,470
1000		29,180	M30×130	24	5,950	142,800		171,980
			M30×150	24	6,260	150,240		179,420
1100		31,820	M30×130	24	5,950	142,800		174,620
			M30×150	24	6,260	150,240		182,060
1200		34,490	M30×140	28	6,130	171,640		206,130
			M30×160	28	6,410	179,480		213,970
1350		37,140	M36×150	28	9,830	275,240		312,380
			M36×170	28	10,130	283,640		320,780
1500		42,440	M36×150	32	9,830	314,560		357,000
			M36×180	32	10,420	333,440		375,880

●下段は仕切弁との接合時に使用します。

## ●ポリエチレンスリーブ (JWWA K 158 規格品) 単位：円

呼び径 (mm)	ポリエチレンスリーブ		固定用ゴムバンド (締め具付き)
	長さ (m)	単価 (円)	
50	5	2,170	150
75	5	1,690	150
100	5	1,860	220
100	6	2,260	220
150	6	2,710	240
200	6	3,450	240
250	6	3,890	280
300	7	4,630	280
350	7	4,860	310
400	7	4,920	340
450	7	5,610	390
500	7.5	6,970	410
600	7.5	7,950	480
700	7.5	9,540	580
800	7.5	10,810	650
900	7.5	14,100	720
1000	7.5	17,620	790
1100	7.5	19,370	850
1200	7.5	22,840	950
1350	7.5	29,600	1,060
1500	7.5	32,520	1,170

●粘着テープ1巻(10m) 1,170円

## ●GX形用補修剤

品名	容量	単価(円)
外面耐食用ブチルテープ	1巻	2,270
GX形用外面補修用スプレー(グレー)	420cc	1,690
GX形用外面補修用塗料 (グレー)	1kg	3,170
	16kg	24,070

## ●滑剤・補修塗料

品名	容量	単価(円)	
ダクタイト鉄管用滑剤	1缶(2kg)	2,760	
外面塗装補修用塗料(クロ)	スプレータイプ	1缶(420cc)	1,690
		ハケ塗りタイプ	1缶(1kg)
	切管鉄部用塗料 RP102	1缶(1kg)	8,430

●GX形500以上の外面補修用塗料は、外面塗装補修用塗料(クロ)となります。

## 2 K形ダクタイル鑄鉄異形管

呼び径：75～600

K形三受十字管

K形二受T字管

K形片落管

K形曲管

K形乙字管

K形仕切弁副管 (A1号・A2号)

K形排水T字管

K形フランジ付きT字管

K形浅層埋設形フランジ付きT字管

K形うず巻式フランジ付きT字管

K形継ぎ輪

K形栓

K形短管 (1号・2号)

(F形仕切弁副管B-1号)

### ■継手構造

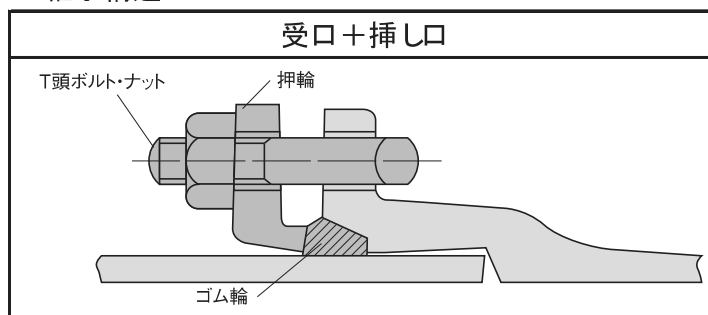

\* 1: K形異形管は、接合部品を含まない本体のみの価格です。

\* 2: K形異形管の内面塗装はエポキシ樹脂粉体塗装、外面塗装は水道用合成樹脂塗装です。



\* 3: K形異形管呼び径700以上については、別途御見積申し上げます。

# K形

## ■三受十字管 (2類)

## ■二受T字管 (1類)

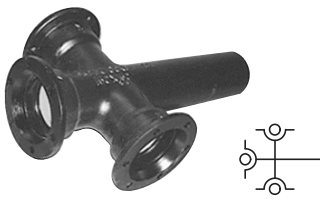

異形管

形状					形状				
商品CD		KKCE-			商品CD		KKTE-		
呼び径(㎜)×寸法(㎜)	質量(kg)	単価(円/kg)	単 価(円)	呼び径(㎜)×寸法(㎜)	質量(kg)	単価(円/kg)	単 価(円)		
75×75	28.3	<b>1,300</b>	<b>36,790</b>	75×75	21.9	<b>1,230</b>	<b>26,940</b>		
100×100	38.3	〃	<b>49,790</b>	100×75	28	〃	<b>34,440</b>		
150×100	51.9	〃	<b>67,470</b>	100×100	29.9	〃	<b>36,780</b>		
150×150	59.7	〃	<b>77,610</b>	150×75	41.6	〃	<b>51,170</b>		
200×150	85.9	〃	<b>111,670</b>	150×100	43.4	〃	<b>53,380</b>		
200×200	94	〃	<b>122,200</b>	150×150	47.3	〃	<b>58,180</b>		
250×150	98.9	〃	<b>128,570</b>	200×100	60.4	〃	<b>74,290</b>		
250×250	125	〃	<b>162,500</b>	200×150	71.7	〃	<b>88,190</b>		
300×200	148	<b>1,310</b>	<b>193,880</b>	200×200	75.8	〃	<b>93,230</b>		
300×300	179	〃	<b>234,490</b>	250×100	82	〃	<b>100,860</b>		
350×250	191	〃	<b>250,210</b>	250×150	86.1	〃	<b>105,900</b>		
350×350	225	〃	<b>294,750</b>	250×250	103	〃	<b>126,690</b>		
400×300	257	〃	<b>336,670</b>	300×100	106	<b>1,240</b>	<b>131,440</b>		
400×400	289	〃	<b>378,590</b>	300×150	110	〃	<b>136,400</b>		
450×300	298	〃	<b>390,380</b>	300×200	131	〃	<b>162,440</b>		
500×400	378	<b>1,330</b>	<b>502,740</b>	300×300	146	〃	<b>181,040</b>		
600×400	486	〃	<b>646,380</b>	350×250	168	〃	<b>208,320</b>		
				350×350	185	〃	<b>229,400</b>		
				400×300	222	〃	<b>275,280</b>		
				400×400	238	〃	<b>295,120</b>		
				450×300	264	〃	<b>327,360</b>		
				450×450	289	〃	<b>358,360</b>		
				500×300	311	<b>1,260</b>	<b>391,860</b>		
				500×350	318	〃	<b>400,680</b>		
				500×500	346	〃	<b>435,960</b>		
				600×400	434	〃	<b>546,840</b>		
				600×500	452	〃	<b>569,520</b>		
				600×600	472	〃	<b>594,720</b>		

# K形

## ■受挿し片落管 (2類)

## ■挿し受片落管 (2類)

形状				形状			
商品CD	KKUE-			商品CD	KKSE-		
呼び径(mm)×寸法(mm)	質量(kg)	単価(円/kg)	単 価(円)	呼び径(mm)×寸法(mm)	質量(kg)	単価(円/kg)	単 価(円)
100×75	16.2	1,300	21,060	100×75	15.4	1,300	20,020
150×100	22.9	〃	29,770	150×100	21.6	〃	28,080
200×100	30.5	〃	39,650	200×100	28.5	〃	37,050
200×150	36.1	〃	46,930	200×150	35	〃	45,500
250×100	41.4	〃	53,820	250×100	38.3	〃	49,790
250×150	48.1	〃	62,530	250×150	45.8	〃	59,540
250×200	53.8	〃	69,940	250×200	52.7	〃	68,510
300×100	55	1,310	72,050	300×100	44.7	1,310	58,560
300×150	61.5	〃	80,570	300×150	52.2	〃	68,380
300×200	67.1	〃	87,900	300×200	58.8	〃	77,030
300×250	75.2	〃	98,510	300×250	68	〃	89,080
350×150	71	〃	93,010	350×150	59.2	〃	77,550
350×200	76.4	〃	100,080	350×200	65.7	〃	86,070
350×250	84.3	〃	110,430	350×250	74.7	〃	97,860
350×300	91.7	〃	120,130	350×300	89.3	〃	116,980
400×150	90.8	〃	118,950	400×150	77.7	〃	101,790
400×200	97.1	〃	127,200	400×200	85.1	〃	111,480
400×250	106	〃	138,860	400×250	95.3	〃	124,840
400×300	115	〃	150,650	400×300	111	〃	145,410
400×350	126	〃	165,060	400×350	123	〃	161,130
450×200	112	〃	146,720	450×200	96.2	〃	126,020
450×250	121	〃	158,510	450×250	106	〃	138,860
450×300	129	〃	168,990	450×300	122	〃	159,820
450×350	140	〃	183,400	450×350	133	〃	174,230
450×400	153	〃	200,430	450×400	149	〃	195,190
500×250	136	1,330	180,880	500×250	117	1,330	155,610
500×300	144	〃	191,520	500×300	132	〃	175,560
500×350	155	〃	206,150	500×350	143	〃	190,190
500×400	167	〃	222,110	500×400	159	〃	211,470
500×450	179	〃	238,070	500×450	175	〃	232,750
600×300	177	〃	235,410	600×300	157	〃	208,810
600×350	187	〃	248,710	600×350	167	〃	222,110
600×400	198	〃	263,340	600×400	182	〃	242,060
600×450	210	〃	279,300	600×450	197	〃	262,010
600×500	221	〃	293,930	600×500	213	〃	283,290

# K形

## ■90° 曲管 (2類)

## ■45° 曲管 (1類)

形状	K90E-			形状	K45E-		
	商品CD	質量(kg)	単価(円/kg)		商品CD	質量(kg)	単価(円/kg)
	呼び径(mm)	質量(kg)	単価(円/kg)	呼び径(mm)	質量(kg)	単価(円/kg)	単価(円)
	75	14.5	1,300	75	13.2	1,230	16,240
	100	18.8	〃	100	17.1	〃	21,030
	150	32.5	〃	150	30	〃	36,900
	200	57.1	〃	200	49	〃	60,270
	250	79.7	〃	250	65.2	〃	80,200
	300	125	1,310	300	93	1,240	115,320
	350	151	〃	350	121	〃	150,040
	400	195	〃	400	158	〃	195,920
	450	228	〃	450	196	〃	243,040
	500	289	1,330	500	239	1,260	301,140
	600	414	〃	600	340	〃	428,400

## ■22 1/2° 曲管 (1類)

## ■11 1/4° 曲管 (1類)

形状	K22E-			形状	K11E-		
	商品CD	質量(kg)	単価(円/kg)		商品CD	質量(kg)	単価(円/kg)
	呼び径(mm)	質量(kg)	単価(円/kg)	呼び径(mm)	質量(kg)	単価(円/kg)	単価(円)
	75	13.2	1,230	75	17.7	1,230	21,770
	100	17.1	〃	100	22.9	〃	28,170
	150	28.3	〃	150	34.7	〃	42,680
	200	46.4	〃	200	62.6	〃	77,000
	250	61.7	〃	250	83.7	〃	102,950
	300	88.6	1,240	300	109	1,240	135,160
	350	115	〃	350	153	〃	189,720
	400	158	〃	400	193	〃	239,320
	450	196	〃	450	226	〃	280,240
	500	239	1,260	500	294	1,260	370,440
	600	340	〃	600	375	〃	472,500

異形管

# K形

## ■ 5 5/8° 曲管 (1類)

形 状			
商品CD	K05E-		
呼び径(mm)	質量(kg)	単価(円/kg)	単 価(円)
300	126	1,240	156,240
350	153	〃	189,720
400	193	〃	239,320
450	226	〃	280,240
500	294	1,260	370,440
600	375	〃	472,500

## ■ 乙字管 ※規格外製品

形 状							
商品CD	KZPE-						
呼び径(mm)	質量(kg)	単価(円/kg)	単 価(円)	呼び径(mm)	質量(kg)	単価(円/kg)	単 価(円)
75×300	17	1,350	22,950	75×450	19.9	1,670	33,230
100×300	22.8	〃	30,780	100×450	26.4	〃	44,090
150×300	36.6	〃	49,410	150×450	42.2	〃	70,470
200×300	58.4	〃	78,840	200×450	68.1	〃	113,730
250×300	80.9	〃	109,220	250×450	93.8	〃	156,650
300×300	112	1,360	152,320	300×450	129	1,680	216,720
350×300	137	〃	186,320	350×450	158	〃	265,440

\* 寸法450(mm)については受注生産になります。価格は参考価格です。

# K形

## ■フランジ付きT字管（2類）

異形管

形状	形式1			形式2			
	7.5 K			7.5 K		10 K	
商品CD	KFTER			KFTEA		KFTED	
呼び径(㎜)×寸法(㎜)	質量(kg)	単価(円/kg)	単価(円)	質量(kg)	単価(円)	質量(kg)	単価(円)
75×75	22.2	<b>1,300</b>	<b>28,860</b>	22.1	<b>33,530</b>	20.6	<b>35,680</b>
100×75	27.1	<b>1,300</b>	<b>35,230</b>	27	<b>39,900</b>	25.5	<b>42,050</b>
※100×100	29.7	<b>1,350</b>	<b>40,100</b>		—		—
150×75	38.5	<b>1,300</b>	<b>50,050</b>	38.4	<b>54,720</b>	36.9	<b>56,870</b>
150×100	41.1	〃	<b>53,430</b>	40.9	<b>57,970</b>	39.1	<b>60,030</b>
200×75	55.8	〃	<b>72,540</b>	55.7	<b>77,210</b>	54.2	<b>79,360</b>
200×100	58.5	〃	<b>76,050</b>	58.4	<b>80,720</b>	56.6	<b>82,780</b>
250×75	73.3	〃	<b>95,290</b>	73.2	<b>99,960</b>	71.7	<b>102,110</b>
250×100	76.3	〃	<b>99,190</b>	76.2	<b>103,860</b>	74.4	<b>105,920</b>
300×75	95	<b>1,310</b>	<b>124,450</b>	94.9	<b>129,120</b>	93.4	<b>131,250</b>
300×100	98.4	〃	<b>128,900</b>	98.2	<b>133,440</b>	96.4	<b>135,480</b>
350×75	115	〃	<b>150,650</b>	115	<b>155,450</b>	114	<b>158,240</b>
350×100	118	〃	<b>154,580</b>	118	<b>159,380</b>	116	<b>161,160</b>
400×75	139	〃	<b>182,090</b>	139	<b>186,890</b>	137	<b>188,370</b>
400×100	142	〃	<b>186,020</b>	142	<b>190,820</b>	140	<b>192,600</b>
450×75	163	〃	<b>213,530</b>	163	<b>218,330</b>	161	<b>219,810</b>
450×100	165	〃	<b>216,150</b>	165	<b>220,950</b>	163	<b>222,730</b>
500×75	188	<b>1,330</b>	<b>250,040</b>	188	<b>254,840</b>	186	<b>256,280</b>
500×100	190	〃	<b>252,700</b>	190	<b>257,500</b>	188	<b>259,240</b>
600×75	242	〃	<b>321,860</b>	242	<b>326,660</b>	241	<b>329,430</b>
600×100	244	〃	<b>324,520</b>	244	<b>329,320</b>	242	<b>331,060</b>

※記号は規格外製品になります。

# K形

## ■浅層埋設形フランジ付きT字管 (2類)

形状					
	形式1			形式2	
フランジ形式	7.5 K			7.5 K	
商品CD	KUTER			KUTEA	
呼び径 (mm) × 寸法 (mm)	質量 (kg)	単価 (円/kg)	単 価 (円)	質量 (kg)	単 価 (円)
75 × 75	19.8	1,300	25,740	19.7	30,410
100 × 75	25	〃	32,500	24.9	37,170
150 × 75	36.7	〃	47,710	36.6	52,380
200 × 75	54	〃	70,200	53.9	74,870
250 × 75	71.4	〃	92,820	71.3	97,490
300 × 75	93.3	1,310	122,220	93.2	126,890

## ■うず巻式フランジ付きT字管 (類外)

形状					
	形式1			形式2	
フランジ形式	7.5 K			7.5 K	
商品CD	KVTER			KVTEA	
呼び径 (mm) × 寸法 (mm)	質量 (kg)	単価 (円/kg)	単 価 (円)	質量 (kg)	単 価 (円)
75 × 75	25.7	1,670	42,920	25.6	47,550
100 × 75	30.5	〃	50,940	30.4	55,570
150 × 75	43.5	〃	72,650	43.4	77,280
200 × 75	62.6	〃	104,540	62.5	109,180
250 × 75	81.4	〃	135,940	81.3	140,570
300 × 75	104	1,680	174,720	104	179,520
350 × 75	125	〃	210,000	125	214,800

# K形

## ■排水T字管（2類）

形状			
商品CD	KKME-		
呼び径(φ)×寸法(φ)	質量(kg)	単価(円/kg)	単価(円)
200×100	50.8	1,300	66,040
250×100	64.9	〃	84,370
300×100	90	1,310	117,900
350×150	123	〃	161,130
400×150	149	〃	195,190
450×200	180	〃	235,800
500×200	208	1,330	276,640
600×200	265	〃	352,450

## ■継ぎ輪（1類）

形状			
商品CD	KJRE-		
呼び径(φ)×寸法(φ)	質量(kg)	単価(円/kg)	単価(円)
75	14.2	1,230	17,470
100	17.9	〃	22,020
150	25.1	〃	30,870
200	32.7	〃	40,220
250	40.5	〃	49,820
300	57.5	1,240	71,300
350	68	〃	84,320
400	81.2	〃	100,690
450	93.7	〃	116,190
500	107	1,260	134,820
600	146	〃	183,960

## ■栓（空気抜き用ボルトを含む）

形状			
商品CD	KP1E-		
呼び径(φ)	質量(kg)	単価(円/kg)	単価(円)
75	5.29		13,640
100	7.26		16,260
150	11		21,240
200	16.2		31,480
250	22.2		39,460
300	33.2		67,870
350	43.3		81,470
400	56.4		99,130
450	67		113,410
500	79.7		133,190
600	121		219,930

# K形

## ■短管1号（1類）

形状	形式1				形式2			
	RF				GF			
フランジ形式	形式1			形式2				
	7.5 K			7.5 K		10 K		
商品CD	KS1ER			KS1EA		KS1ED		
呼び径(mm)	質量(kg)	単価(円/kg)	単価(円)	質量(kg)	単価(円)	質量(kg)	単価(円)	
75	10.8	<b>1,230</b>	<b>13,280</b>	10.7	<b>17,960</b>	9.17	<b>20,180</b>	
100	13.6	〃	<b>16,730</b>	13.5	<b>21,410</b>	11.7	<b>23,590</b>	
150	19.6	〃	<b>24,110</b>	19.4	<b>28,660</b>	18.7	<b>32,900</b>	
200	26.4	〃	<b>32,470</b>	26.1	<b>37,400</b>	24.8	<b>41,600</b>	
250	38.5	〃	<b>47,360</b>	38.1	<b>52,160</b>	37.4	<b>57,800</b>	
300	52.6	<b>1,240</b>	<b>65,220</b>	52.2	<b>70,030</b>	49.4	<b>73,860</b>	
350	64.9	〃	<b>80,480</b>	64.4	<b>85,560</b>	59	<b>87,260</b>	
400	77.6	〃	<b>96,220</b>	77.1	<b>101,500</b>	74.7	<b>108,130</b>	
450	94.1	〃	<b>116,680</b>	93.5	<b>122,040</b>	89.9	<b>128,280</b>	
500	108	<b>1,260</b>	<b>136,080</b>	107	<b>142,020</b>	103	<b>148,980</b>	
600	152	〃	<b>191,520</b>	151	<b>197,960</b>	151	<b>211,360</b>	

## ■短管2号（1類）

形状	形式1				形式2			
	RF				GF			
フランジ形式	形式1			形式2				
	7.5 K			7.5 K		10 K		
商品CD	KS2ER			KS2EA		KS2ED		
呼び径(mm)	質量(kg)	単価(円/kg)	単価(円)	質量(kg)	単価(円)	質量(kg)	単価(円)	
75	15.1	<b>1,230</b>	<b>18,570</b>	15	<b>23,250</b>	13.5	<b>25,510</b>	
100	19.2	〃	<b>23,620</b>	19	<b>28,170</b>	17.2	<b>30,360</b>	
150	28.9	〃	<b>35,550</b>	28.7	<b>40,100</b>	28	<b>44,340</b>	
200	44.2	〃	<b>54,370</b>	43.9	<b>59,300</b>	42.6	<b>63,500</b>	
250	60.5	〃	<b>74,420</b>	60.1	<b>79,220</b>	59.4	<b>84,860</b>	
300	75.2	<b>1,240</b>	<b>93,250</b>	74.8	<b>98,050</b>	72	<b>101,880</b>	
350	92.6	〃	<b>114,820</b>	92.1	<b>119,900</b>	86.7	<b>121,610</b>	
400	119	〃	<b>147,560</b>	118	<b>152,220</b>	116	<b>159,340</b>	
450	141	〃	<b>174,840</b>	141	<b>180,940</b>	137	<b>186,680</b>	
500	162	<b>1,260</b>	<b>204,120</b>	161	<b>210,060</b>	157	<b>217,020</b>	
600	205	〃	<b>258,300</b>	204	<b>264,740</b>	204	<b>278,140</b>	

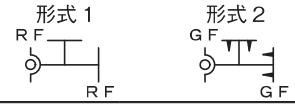

■仕切弁副管A-1号 (3類)

フランジ形式	形式 1			形式 2			
	7.5 K			7.5 K		10 K	
商品CD	KA1ER			KA1EA		KA1ED	
呼び径(㎜)×寸法(㎜)	質量(kg)	単価(円/kg)	単 価(円)	質量(kg)	単 価(円)	質量(kg)	単 価(円)
400×100	122	1,360	165,920	121	175,260	117	183,820
450×100	147	〃	199,920	146	209,460	141	217,760
500×100	171	1,380	235,980	170	246,600	164	254,720
600×100	228	〃	314,640	227	325,760	225	340,800



■仕切弁副管A-2号 (3類)

フランジ形式	形式 1			形式 2			
	7.5 K			7.5 K		10 K	
商品CD	KA2ER			KA2EA		KA2ED	
呼び径(㎜)×寸法(㎜)	質量(kg)	単価(円/kg)	単 価(円)	質量(kg)	単 価(円)	質量(kg)	単 価(円)
400×100	131	1,360	178,160	130	187,500	126	196,060
450×100	155	〃	210,800	154	220,340	149	228,640
500×100	178	1,380	245,640	177	256,260	172	265,760
600×100	240	〃	331,200	240	343,700	238	358,740



■フランジ形 仕切弁副管B-1号 (3類)

フランジ形式	形式 1			形式 2			
	7.5 K			7.5 K		10 K	
商品CD	FB1ER			FB1EA		FB1ED	
呼び径(㎜)×寸法(㎜)	質量(kg)	単価(円/kg)	単 価(円)	質量(kg)	単 価(円)	質量(kg)	単 価(円)
400×100	19.6	1,350	26,460	19.5	31,130	15.9	35,070
450×100	20.1	〃	27,140	20	31,800	16.4	35,740
500×100	20.7	〃	27,950	20.5	32,480	16.9	36,420
600×100	21.6	〃	29,160	21.5	33,830	17.9	37,770

### 3 T形ダクタイル鑄鉄異形管

呼び径：75～200

T形三受十字管

T形二受T字管

T形片落管

T形曲管

T形フランジ付きT字管

T形排水T字管

T形継ぎ輪（K形）

T形栓

T形短管（1号・2号）

■継手構造

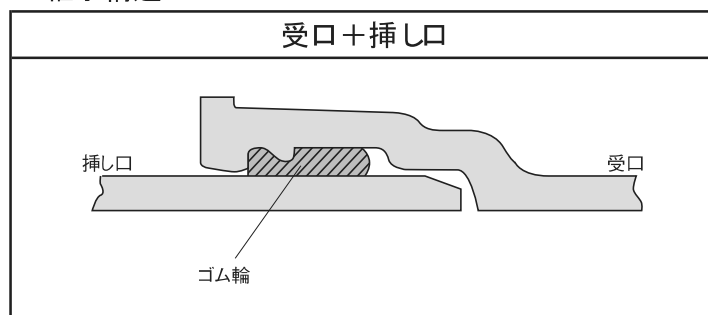

\*1:T形異形管は、接合部品を含まない本体のみの価格です。

\*2:T形異形管の内面塗装はエポキシ樹脂粉体塗装。外面塗装は水道用合成樹脂塗装です。

# T形

## ■三受十字管 (2類)

## ■二受T字管 (1類)

形状				形状			
商品CD	TTCE-			商品CD	TTTE-		
呼び径(mm)×寸法(mm)	質量(kg)	単価(円/kg)	単 価(円)	呼び径(mm)×寸法(mm)	質量(kg)	単価(円/kg)	単 価(円)
75×75	20.9	1,350	28,220	75×75	15.7	1,280	20,100
100×100	28.1	〃	37,940	100×75	19.5	〃	24,960
150×100	35.8	〃	48,330	100×100	21.3	〃	27,260
150×150	44.1	〃	59,540	150×75	27.2	〃	34,820
200×150	61.9	〃	83,570	150×100	29	〃	37,120
200×200	71.3	〃	96,260	150×150	33.9	〃	43,390
				200×100	42.7	〃	54,660
				200×150	51.1	〃	65,410
				200×200	55.8	〃	71,420

## ■受挿し片落管 (2類)

## ■挿し受片落管 (2類)

形状				形状			
商品CD	TTUE-			商品CD	TTSE-		
呼び径(mm)×寸法(mm)	質量(kg)	単価(円/kg)	単 価(円)	呼び径(mm)×寸法(mm)	質量(kg)	単価(円/kg)	単 価(円)
100×75	11.6	1,350	15,660	100×75	10.9	1,350	14,720
150×100	17.3	〃	23,360	150×100	16.7	〃	22,550
200×100	26.7	〃	36,050	200×100	24.8	〃	33,480
200×150	29.1	〃	39,290	200×150	27.2	〃	36,720

## ■90° 曲管 (2類)

## ■45° 曲管 (1類)

形状				形状			
商品CD	T90E-			商品CD	T45E-		
呼び径(mm)	質量(kg)	単価(円/kg)	単 価(円)	呼び径(mm)	質量(kg)	単価(円/kg)	単 価(円)
75	10	1,350	13,500	75	9.01	1,280	11,530
100	13.6	〃	18,360	100	12.4	〃	15,870
150	22.5	〃	30,380	150	19.9	〃	25,470
200	37.7	〃	50,900	200	33.6	〃	43,010

# T形

## ■ 22 1/2° 曲管 (1類)

## ■ 11 1/4° 曲管 (1類)

形状				形状			
商品CD	T22E-			商品CD	T11E-		
呼び径(mm)	質量(kg)	単価(円/kg)	単 価(円)	呼び径(mm)	質量(kg)	単価(円/kg)	単 価(円)
75	9.07	1,280	11,610	75	8.21	1,280	10,510
100	12.5	〃	16,000	100	11.2	〃	14,340
150	20.1	〃	25,730	150	17.9	〃	22,910
200	34	〃	43,520	200	29	〃	37,120

異形管

## ■ フランジ付きT字管 (2類)

形状								
フランジ形式	形式 1			形式 2				
商品CD	TFTER			TFTEA		TFTED		
呼び径(mm) × 寸法(mm)	質量(kg)	単価(円/kg)	単 価(円)	質量(kg)	単 価(円)	質量(kg)	単 価(円)	
75 × 75	15.9	1,350	21,470	15.8	26,130	14.3	28,210	
100 × 75	19.6	〃	26,460	19.5	31,130	18	33,200	
150 × 75	27.4	〃	36,990	27.3	41,660	25.8	43,730	
150 × 100	28.6	〃	38,610	28.4	43,140	26.6	45,110	
200 × 75	41.1	〃	55,490	41	60,150	39.5	62,230	
200 × 100	42.2	〃	56,970	42.1	61,640	40.3	63,610	

## ■ 排水T字管 (2類)

## ■ 継ぎ輪 (1類)

形状				形状			
商品CD	TTME-			商品CD	KJRE-		
呼び径(mm) × 寸法(mm)	質量(kg)	単価(円/kg)	単 価(円)	呼び径(mm)	質量(kg)	単価(円/kg)	単 価(円)
				75	14.2	1,230	17,470
				100	17.9	〃	22,020
				150	25.1	〃	30,870
200 × 100	46.9	1,350	63,320	200	32.7	〃	40,220

\* K形継ぎ輪共通

# T形

## ■ 栓

形状			
商品CD	TP1E-		
呼び径(mm)	質量(kg)	単価(円/kg)	単価(円)
75	2.99		12,450
100	4.53		14,740
150	8.23		20,800

## ■ 短管1号 (1類)

形状							
フランジ形式	形式1			形式2			
	7.5 K			7.5 K		10 K	
商品CD	TS1ER			TS1EA		TS1ED	
呼び径(mm)	質量(kg)	単価(円/kg)	単価(円)	質量(kg)	単価(円)	質量(kg)	単価(円)
75	9.32	1,280	11,930	9.21	16,590	7.72	18,780
100	12	〃	15,360	11.9	20,030	10.1	22,130
150	17.4	〃	22,270	17.2	26,820	16.5	31,020
200	25.2	〃	32,260	24.9	37,170	23.6	41,310

## ■ 短管2号 (1類)

形状							
フランジ形式	形式1			形式2			
	7.5 K			7.5 K		10 K	
商品CD	TS2ER			TS2EA		TS2ED	
呼び径(mm)	質量(kg)	単価(円/kg)	単価(円)	質量(kg)	単価(円)	質量(kg)	単価(円)
75	9.03	1,280	11,560	8.98	16,290	7.49	18,490
100	11.4	〃	14,590	11.3	19,260	9.51	21,370
150	16.8	〃	21,500	16.7	26,180	16.1	30,510
200	25	〃	32,000	24.8	37,040	23.5	41,180