



# Flangeless Metal Seated Gate Valve

フランジレス  
メタルシート仕切弁



ビワコプロダクツ  
Lake Biwa Products

価格表・総合カタログ  
Price List・Catalog  
2026 (令和8年)



SHIMIZU KOGYO  
SINCE 1933



## 価格表をご利用いただく皆様へ

### ■価格表について

- ・本価格表が発行され次第、適用させて頂きます。有効期限は、次版価格表の発行前日までとなります。
- ・弊社工場裸渡しの設計積算価格です。単位は円です。
- ・本価格表には消費税は含んでおりません。別途申し受けます。
- ・価格には、配管用ボルトナット・パッキンは含まれておりません。
- ・製品の写真は参考であり、仕様等の変更を予告なく行う場合がございます。
- ・納期コードは参考であり、製品の納期及び在庫を保証するものではありません。

### ■ご注文後の仕様変更・キャンセル・返品

- ・ご注文後、お客様のご都合による仕様変更・キャンセルには、製造状況に応じて契約価格の30~100%の変更手数料・キャンセル料を請求させて頂きます。
  - ・納品後の返品は納期コードがA又はBで未使用・未開封・保管状態の良いものに限り、契約金額から以下の割合を引いた金額で引き取らせて頂きます。返品の際の本社工場までの送料はお客様負担とさせて頂きます。納期コードCの製品は未使用であっても返品不可となります。
- 又、上記は目安であり引き取りを保証するものではありません。納期コードに関わらず返品のお断り、または引き取り額の変動がございます。
- 納期コードA 30% 納期コードB 50%

### ■取扱い上のご注意

製品の取扱いにつきましては、各製品の「取扱説明書」などを当社ホームページ (<https://shimizukogyo.co.jp>) よりご参照、ダウンロードして頂き、「警告」及び「注意」事項を含め十分御確認の上、正しく安全に使用してください。

### ■製品保証

- ・納入品の保証期間は別途契約の場合を除き、下記記載のSUS TECH® シリーズは納入後10年、その他は納入後1年間とさせて頂きます。
- ・上記の保証期間中に弊社側の責により不具合が生じた場合は、その製品の修理又は交換をさせて頂きます。保証対象は、製品のみとさせて頂きます。保証は、日本国内でのみ対応させて頂きます。アクチュエーター・減速機等の当社が製造していない機器は、その製造メーカーの保証を適用させて頂きます。

#### <10年保証対象製品>

- ・ステンレス製仕切弁 SUSGATE® (4ページ)
- ・ステンレス製弁体収納式地下式消火栓 SUSCAMEL (14ページ)
- ・エアライト® 急速空気弁 (ステンレス製) (21ページ)
- ・高耐食性ステンレス (SCS14) 製エアライト® 急速空気弁 (21ページ)
- ・凍結破損防止RS-3形急速空気弁 (ステンレス製) (22ページ)
- ・エアエルフ空気弁 (ステンレス製不凍結形) (22ページ)
- ・ステンレス製急速空気弁クラシックプラス (22ページ)
- ・ステンレス製補修弁サストップ (耐震上面GF仕様) (27ページ)
- ・ステンレス製補修弁サストップ (28ページ)
- ・高耐食性ステンレス (SCS14) 製補修弁サストップ (28ページ)



### ■免責事項

以下の場合は一切の責任を負いかねます。

- ・流体内の異物の止水部への噛みこみ、またはそれに起因する損傷による漏水、作動不良
- ・弁操作時における過トルクによる弁棒やその他の部品の損傷による漏水、作動不良
- ・弁の少量開度状態において発生したキャビテーションに起因する損傷による漏水、作動不良
- ・保証期間を過ぎてから判明した故障または不具合
- ・天災地変および当社の責に起因しない災害により生じた損害
- ・第三者に起因する事故およびその他の行為により生じた損害
- ・お客様の故意・過失・誤使用・異常条件下での使用により生じた損害
- ・当社の「価格表」・「カタログ」・「取扱説明書」などに記載している禁止事項および注意事項を遵守せず、または使用範囲を超えた取付けおよび使用により生じた損害
- ・接続機器との組合せにより生じた損害
- ・当社製品の使用または使用不能に起因して生じた営業上の損害

## INDEX

		価格表 ページ	カタログ ページ
ソフトシール仕切弁	■ソフトシール仕切弁エクセルプロ ■エクセルソフト仕切弁 ■ソフトシール仕切弁エクセルプロ JIS B 2031面間(短面間仕様) ■PE管対応ソフトシール仕切弁エクセルプロ ■外ねじ式ソフトシール仕切弁エクセルプロ ■外ねじ式エクセルソフト仕切弁 ■ジョイント形エクセルソフト仕切弁 ■塩ビ管・鋼管対応エクセルソフト仕切弁	1 ~ 3	39 ~ 54
メタルシート仕切弁	■ステンレス製仕切弁SUSGATE® ■フランジレスメタルシート仕切弁 ■SHJグレート形仕切弁 ■メタルシート仕切弁 ■外ねじ式メタルシート仕切弁 ■ギア付メタルシート仕切弁 ■K形メカニカル仕切弁	4 ~ 8	55 ~ 64
バタフライ弁	■流量調整形バタフライ弁Flow Control ■センターキャップ式バタフライ弁 ■バタフライ弁	9 ~ 10	65 ~ 70
電動弁	■外ねじ式ソフトシール仕切弁 ■外ねじ式メタルシート仕切弁 ■流量調整形バタフライ弁Flow Control ■バタフライ弁	11 ~ 12	71 ~ 72
消火栓	■ステンレス製弁体収納式地下式消火栓SUSCAMEL ■弁体収納式地下式消火栓キャメル® ■B103NX地下式消火栓 ■B103NX-ロング地下式消火栓 ■ウォーターポール消火栓 ■弁体収納式地下式排水栓キャメル50 ■SEM-N形地下式消火栓 ■安全スタンドパイプモンスター ■ステンレス製地上式消火栓 ■地上式消火栓 ■消火訓練機器トレーニングキャメル	13 ~ 18	73 ~ 84
空気弁	■エアライト® 急速空気弁 ■高耐食性ステンレス(SCS14)製エアライト® 急速空気弁 ■凍結破損防止RS-3形急速空気弁 ■エアエルフ空気弁 (ステンレス製不凍結形) ■ステンレス製急速空気弁クラシックプラス ■ラクラク(簡易分解式急速空気弁)口金内蔵タイプ ■急速空気弁(圧力開放弁付、玉押器対応型) ■エアライト® 急速空気弁町野式接続タイプ ■急速空気弁 ■双口空気弁 ■下水・原水・農水・雨水用空気弁スペースエア ■下水・原水・農水・雨水用空気弁スペースエア(多量吸排気タイプ) ■水撃防止形空気弁ダイナミックエア(ナイロン樹脂製) ■ナイロン樹脂製空気弁エアスポット ■原水・農水用空気弁スペースエアミニ ■高圧(40K)用空気弁ハイプレッシャー	19 ~ 26	85 ~ 110
補修弁	■ステンレス製補修弁サストップ(耐震上面GF仕様) ■ステンレス製補修弁サストップ ■高耐食性ステンレス(SCS14)製補修弁サストップ ■下水道用補修弁 ■SUBBALL補修弁(耐震上面GF仕様) ■補修弁 ■異径補修弁ステップ ■レバー補修弁50	27 ~ 31	111 ~ 130
その他	■スイング逆止弁 ■ステンレス製ねじ込みフランジ・プッシング ■フランジ変換アダプタ ■ねじ込みフランジ・栓フランジ ■トルクリミッター(キャップ用過トルク防止ユニット) ■中間ロッド ■電動開閉台 ■手動開閉台 ■Tハンドル ■乙管(台付) ■配管フランジ用ボルトナット・ガスケット	32 ~ 36	131 ~ 132
改善事例	■お客様の声 (改善事例)	37 ~ 38	—

### ■工場立会検査費用について

弊社工場にて工場立会検査を実施する場合は、以下の費用を申し受けます。

- ・工場立会検査費…149,000円/日 (平日日中8時間以内)
- ・部材費…別途お見積り

※必要日数は準備・後始末を含むため、検査台数、検査内容によっては立会日数よりも多い日数にて検査費用を申し受ける場合がございます。

### ■技術者派遣費用について

現地での据付立会、調整、修繕、調査、点検等に当社技術者を派遣する場合は、以下の派遣費用を申し受けます。

- ・技術者派遣費…99,000円/人 (平日日中8時間以内)
- ・作業補助者派遣費…39,000円/人 (平日日中8時間以内)
- ・宿泊費…13,000円 (1人あたり1泊)
- ・交通費…実費 (滋賀県本社を起点)
- ・部材費…別途お見積り
- ・諸経費…諸経費を除く全費用の20%

※外部会社の派遣等その他必要なものにつきましては、別途お見積りさせて頂きます。

### ■受注生産品の保管費用について

・受注生産品の保管が製造から1ヵ月を超えて必要な場合は、以下の保管費用を申し受けます。

- ・保管費…3,000円/ (1パレットあたり10日毎)

※パレットのサイズ1200mm×800mm

## ソフトシール仕切弁エクセルプロ (JWWA B 120)

カタログ…39 ページ



### ■内ねじ式

呼び径 (mm)	2種 7.5K	納期コード 左開/右開	3種 10K	納期コード 左開/右開	参考質量 2種 (kg)
50	69,000	A	80,000	A	11
75	86,000	A	99,000	A	20
100	109,000	A	126,000	A	24
125	182,000	A	210,000	A	31
150	191,000	A	222,000	A	40
200	284,000	A	327,000	A	63
250	432,000	—	497,000	—	105
300	581,000	—	669,000	—	130

※250、300mmは2026年販売開始予定です。  
※4種 16Kはご照会願います。

## Excel Pro New Innovation

- ・過トルクによる弁破損を防止する『ステムロック機能』付(50-200mm)
- ・スリム化したゴム弁座のエッジ部形状により高い止水を発揮
- ・コンパクト、軽量化により可搬性、施工性が向上

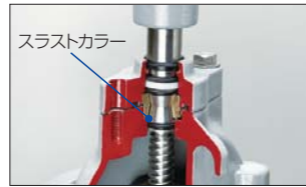

“ステムロック機能とは”  
スラストカラーと弁棒に設けた勾配がスラスト荷重を分散して受けることで弁破損を防止する機能です。

## エクセルソフト仕切弁 (JWWA B 120)

カタログ…41 ページ



### ■内ねじ式

呼び径 (mm)	2種 7.5K	納期コード 左開/右開	3種 10K	納期コード 左開/右開	参考質量 2種 (kg)
250	432,000	A	497,000	A	117
300	581,000	A	669,000	A	167
350	930,000	A	1,070,000	C	250
400	1,340,000	A	1,550,000	C	330
450	2,260,000	B	2,600,000	B	584
500	2,280,000	B	2,630,000	B	632

※4種 16Kも製作可能です。  
※250~300mmは在庫がなくなり次第エクセルプロへ切り替わります。

## ソフトシール仕切弁エクセルプロ JIS B 2031面間 (短面間仕様)

カタログ…43 ページ



内ねじ式

外ねじ式

呼び径 (mm)	内ねじ式 ハンドル車式 3種 10K	納期コード 左開/右開	外ねじ式 ハンドル車式 3種 10K	納期コード 左開/右開	面間 (mm)	参考質量 内ねじ式 (kg)
50	99,000	A	135,000	B	180	11
80	120,000	A	165,000	B	200	17

※その他口径、キャップ回転式はご照会願います。  
※本製品はJIS B 2031(ねずみ鋳鉄弁)と同面間のソフトシール仕切弁です。  
50mm以外はJWWA B120と比較して短面間です。  
50mmはJWWA B120とJIS B 2031は同面間です。

- 特記のない製品はすべて、FCD製・内外面エポキシ樹脂粉体塗装となります。
- 価格には消費税は含まれておりません。

## PE管対応ソフトシール仕切弁エクセルプロ

カタログ…45 ~ 48 ページ



両挿し口付



EF片受口付



メカニカル形



PTC B 22 規格品

### ■両挿し口付、EF片受口付

呼び径 (mm)	両挿し口付 2種 7.5K	EF片受口付 2種 7.5K	納期コード 左開/右開	参考質量 両挿し口付 (kg)
50	148,000	160,000	A	10
75	159,000	175,000	A	15
100	200,000	223,000	A	23
150	337,000	390,000	A	50
200	640,000	—	A	113

※従来品(エクセルソフト仕切弁)の在庫がなくなり次第エクセルプロへ切り替わります。

### ■メカニカル形

呼び径 (mm)	T頭ボルトナット FCD400-15製 2種 7.5K	T頭ボルトナット SUS304製 2種 7.5K	納期コード 左開/右開	参考質量 (kg)
50	131,000	149,000	A	14
75	152,000	172,000	A	20
100	190,000	215,000	A	27

※インナーコア付です。  
※JWWA K 144及びPTC K 03のPE管に対応しています。  
※継手部はPTC G 30規格となります。

## ソフトシール仕切弁用オプション

※中間ロッドは33ページです。



呼び径 (mm)	ステンレス製 ロングキャップ		ハンドル車式		埋設配管用開度計		脱着式ハンドル車 (FC製)		
	加算額	納期コード 左開/右開	加算額	納期コード 左開/右開	加算額	納期コード 左開/右開	加算額	外径	納期コード 左開/右開
50	14,000	A	19,000	A	16,000	A	32,000	280	A
75	16,000	A	21,000	A	16,000	A	32,000	280	A
100	16,000	A	22,000	A	16,000	A	32,000	280	A
125	19,000	A	29,000	A	21,000	B	32,000	280	A
150	19,000	A	36,000	A	21,000	A	42,000	315	B
200	19,000	A	48,000	A	21,000	A	51,000	360	B
250	20,000	A	57,000	A	29,000	B	61,000	400	B
300	20,000	A	71,000	A	29,000	B	70,000	450	B
350	—	—	84,000	C	53,000	B	ご照会願います		
400	—	—	98,000	C	53,000	B	ご照会願います		
450	—	—	140,000	C	—	—	ご照会願います		
500	—	—	140,000	C	—	—	ご照会願います		

※水没箇所でご使用の場合、錆発生防止のためステンレス製キャップをご使用下さい。

※350mm以上はFC製です。

※外径315mm、360mmは在庫限りとなります。在庫が無くなり次第、外径400mmにて対応いたします。

### ■納期コードについて

【A】即日出荷~受注後2週間 【B】受注後2週間~8週間 【C】受注後8週間以上  
※納期コードは参考であり、製品の納期及び在庫を保証するものではありません。

## 外ねじ式ソフトシール仕切弁エクセルプロ

カタログ…49 ページ

新デザインで軽量化  
高い止水性を発揮する新形状のゴムライニング弁体



呼び径 (mm)	2種 7.5K	納期コード 左開/右開	3種 10K	納期コード 左開/右開	参考質量 2種 (kg)	キャップ回転式 加算額	納期コード 左開/右開
50	117,000	B	135,000	B	14	137,000	C
75	143,000	B	165,000	B	25	137,000	C
100	193,000	B	222,000	B	29	137,000	C
125	292,000	B	336,000	B	39	174,000	C
150	334,000	B	385,000	B	49	174,000	C
200	468,000	B	539,000	B	78	219,000	C
250	728,000	C	838,000	C	127	240,000	C
300	924,000	C	1,070,000	C	153	258,000	C

※250、300mmは2026年販売開始予定です。 ※4種 16Kはご照会願います。  
※リミットスイッチ付はご照会願います。

## 外ねじ式エクセルソフト仕切弁 (JWWA B 120)



呼び径 (mm)	2種 7.5K	納期コード 左開/右開	3種 10K	納期コード 左開/右開	参考質量 2種 (kg)	キャップ回転式 加算額	納期コード 左開/右開
250	728,000	C	838,000	C	153	240,000	C
300	924,000	C	1,070,000	C	225	258,000	C
350	1,270,000	C	1,470,000	C	330	292,000	C
400	1,800,000	C	2,070,000	C	380	303,000	C
450	3,160,000	C	3,640,000	C	685	361,000	C
500	3,190,000	C	3,670,000	C	735	361,000	C

※4種 16Kはご照会願います。  
※リミットスイッチ付はご照会願います。

## ジョイント形エクセルソフト仕切弁

カタログ…51 ページ



フランジレスの  
ジョイント形

呼び径 (mm)	ショルダージョイント形 (S形)		グループジョイント形 (G形)		参考質量 (kg)
	2種 7.5K / 3種 10K	納期コード 左開/右開	2種 7.5K / 3種 10K	納期コード 左開/右開	
75(80)	79,000	B	79,000	A	13
100	102,000	B	102,000	A	18
150	178,000	B	178,000	A	36
200	270,000	B	270,000	B	55
250	424,000	B	424,000	B	81
300	523,000	C	523,000	C	—

※クラウンジョイント形 (C形) も製作可能です。  
※300mmは2026年販売開始予定です。

## 塩ビ管・鋼管対応エクセルソフト仕切弁

カタログ…53 ページ



呼び径 (mm)	2種 7.5K	納期コード 左開/右開	参考質量 (kg)
50	123,000	A	17
75	143,000	A	26
100	172,000	A	35
150	272,000	A	61

※適応管種についてはカタログをご照会願います。

■ 特記のない製品はすべて、FCD製・内外面エポキシ樹脂粉体塗装となります。  
■ 価格には消費税は含まれておりません。

## ステンレス製仕切弁 SUSGATE®

カタログ…55 ページ



### ■ キャップ式

※温泉仕様も製作しています。

呼び径 (mm)	2種 7.5 K SCS13製	納期コード 左開/右開	3種 10 K SCS13製	納期コード 左開/右開	参考質量 2種 (kg)
75	268,000	B	322,000	B	28
100	360,000	B	432,000	B	35
150	630,000	B	756,000	B	65
200	877,000	B	1,060,000	B	95

### ■ ハンドル車式

呼び径 (mm)	2種 7.5 K SCS13製	納期コード 左開/右開	3種 10 K SCS13製	納期コード 左開/右開	参考質量 2種 (kg)
75	310,000	B	364,000	B	29
100	402,000	B	474,000	B	36
150	687,000	B	813,000	B	68
200	957,000	B	1,140,000	B	98

JWWA B 122 規格をベースにした  
本体がオールステンレス製の仕切弁

耐久性・耐食性に優れ、長期間の使用に最適  
ロストワックス鑄造法で、美しい外観とともに品質が向上



### 推奨する設置場所

- ・海沿い
- ・露出配管
- ・屋外配管
- ・交換が難しい場所
- ・ステンレス配管
- ・使用頻度の多い場所

**SUS GATE®**

### ■ 納期コードについて

【A】即日出荷～受注後2週間 【B】受注後2週間～8週間 【C】受注後8週間以上  
※納期コードは参考であり、製品の納期及び在庫を保證するものではありません。

# Flangeless Metal Seated Gate Valve

管路の耐震化に最適な  
メタルシート仕切弁

GX形鋳鉄管からポリエチレン管へ等、管種の変換接続が可能です。  
二受T字管等の受口へ直接接続でき、  
排泥弁などの締切状態での使用が必要な場所に最適です。

メタルシート  
仕切弁

メタルシート  
仕切弁

フランジレスメタルシート仕切弁

## フランジレスメタルシート仕切弁

カタログ…57 ページ



### ■挿し口タイプ

呼び径 (mm)	挿し口×挿し口 3種 10K	挿し口×PE管挿し口 2種 7.5K	挿し口× 塩ビ管・鋼管用受口 2種 7.5K	挿し口×フランジ 2種 7.5K/ 3種 10K	納期 コード 左開/右開	参考質量 挿し口×挿し口 (kg)	GX 管用挿し口付 加算額 (片側、リング代含む)	納期 コード
75	148,000	148,000	162,000	148,000	A	37	19,000	B
100	181,000	181,000	—	181,000	A	45	20,000	B
150	286,000	—	—	—	A	84	22,000	B
200	412,000	—	—	—	A	118	25,000	B
250	625,000	—	—	—	A	181	27,000	B
300	799,000	—	—	—	A	255	38,000	B

カタログ…59 ページ

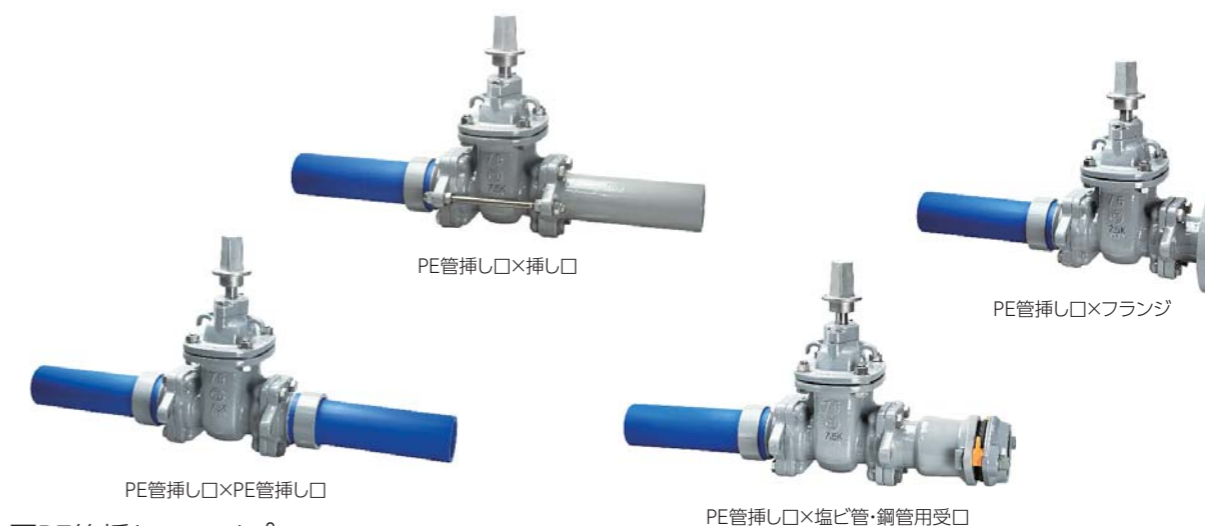

### ■PE管挿し口タイプ

呼び径 (mm)	PE管挿し口× PE管挿し口 2種 7.5K	PE管挿し口× 挿し口 2種 7.5K	PE管挿し口× 塩ビ管・鋼管用受口 2種 7.5K	PE管挿し口× フランジ 2種 7.5K	納期 コード 左開/右開	参考質量 PE管挿し口× PE管挿し口 (kg)
50	143,000	—	—	143,000	A	15
75	148,000	148,000	162,000	148,000	A	32
100	181,000	181,000	—	181,000	A	45

※ベアリング入り  
※キャップ・弁棒に耐久性、耐食性に優れたステンレス製を採用しています。  
※弁座・めねじコマに鉛レス銅合金ビワライト(CAC411)を採用しています。  
※ダクタイル鋳鉄製挿し口には、ご要望に応じて GX 形、NS 形の耐震鋳鉄管用挿し口リングの取付を行います。  
※ EF 片受口付はご照会願います。



### ■納期コードについて

【A】即日出荷～受注後2週間 【B】受注後2週間～8週間 【C】受注後8週間以上  
※納期コードは参考であり、製品の納期及び在庫を保証するものではありません。

## SHJプレート形仕切弁

カタログ…61 ページ

樹脂製スラストベアリングによるスムーズな開閉操作  
塗装剥がれの心配がないステンレス製キャップを採用



呼び径 (mm)	2種 7.5K	納期コード 左開/右開	参考質量 (kg)
50	88,000	A	16
75	110,000	A	26
100	144,000	A	36
150	237,000	A	62
200	357,000	A	90
250	518,000	A	133
300	641,000	A	182

※ベアリング入り  
※3種 10Kも製作可能です。(10%加算)  
※キャップ・弁棒に耐久性、耐食性に優れたステンレス製を採用しています。  
※弁座・めねじコマに鉛レス銅合金ビワライト (CAC411) を採用しています。



## メタルシート仕切弁 (JWWA B 122)

カタログ…63 ページ



### ■内ねじ式

呼び径 (mm)	2種 7.5K	納期コード 左開/右開	3種 10K	納期コード 左開/右開	参考質量 2種 (kg)
50	95,000	A	110,000	C	16
75	115,000	A	133,000	B	26
100	137,000	A	158,000	B	35
150	217,000	A	250,000	B	61
200	310,000	A	357,000	B	88
250	471,000	A	542,000	C	131
300	633,000	A	728,000	C	180
350	1,050,000	C	1,210,000	C	324
400	1,480,000	C	1,710,000	C	480
450	2,020,000	C	2,330,000	C	655
500	2,680,000	C	3,090,000	C	775

※4種 16K、5種 20Kはご照会願います。  
※弁棒に強度の高いステンレス製を採用しています。(50~300mmのみ)  
※電動外ねじ式メタルシート仕切弁は11ページです。  
※内面粉体塗装も同定価となります。

## 外ねじ式メタルシート仕切弁 (JWWA B 122)



呼び径 (mm)	2種 7.5K 内面粉体塗装	納期コード 左開/右開	3種 10K 内面粉体塗装	納期コード 左開/右開	参考質量 2種 (kg)
50	152,000	C	175,000	C	22
75	175,000	C	202,000	C	35
100	234,000	C	270,000	C	45
150	394,000	C	454,000	C	75
200	588,000	C	677,000	C	110
250	884,000	C	1,020,000	C	150
300	1,120,000	C	1,290,000	C	210

※内外面粉体塗装はご照会願います。

## ギア付メタルシート仕切弁 (JWWA B 131)



呼び径 (mm)	2種 7.5K 内面粉体塗装	納期コード 左開/右開	参考質量 (kg)	高さ (mm)
600	6,560,000	C	1400	1875
700	9,120,000	C	1900	2046
800	13,010,000	C	2700	2311
900	18,230,000	C	3800	2568

## K形メカニカル仕切弁



呼び径 (mm)	2種 7.5K 内面粉体塗装	納期コード 左開/右開	3種 10K 内面粉体塗装	納期コード 左開/右開	参考質量 2種 (kg)	高さ (mm)
100	198,000	C	218,000	C	52	530
150	303,000	C	334,000	C	95	660
200	443,000	C	488,000	C	138	770

## メタルシート仕切弁用オプション

※中間ロッドは33ページです。



呼び径 (mm)	ステンレス製 ロングキャップ		ハンドル車式		埋設配管用開度計		露出配管用開度計		脱着式ハンドル車 (FC製)		
	加算額	納期コード 左開/右開	加算額	納期コード 左開/右開	加算額	納期コード 左開/右開	加算額	納期コード 左開/右開	加算額	外径	納期コード 左開/右開
50	14,000	A	19,000	A	16,000	A	—	—	32,000	280	A
75	16,000	A	21,000	A	16,000	A	11,000	A B	32,000	280	A
100	16,000	A	22,000	A	16,000	A	11,000	A B	32,000	280	A
150	19,000	A	36,000	A	21,000	A	17,000	A B	42,000	315	B
200	19,000	A	48,000	A	21,000	A	22,000	A B	51,000	360	B
250	20,000	A	57,000	A	29,000	B	31,000	B B	61,000	400	B
300	20,000	A	71,000	A	29,000	B	31,000	B B	70,000	450	B
350	—	—	84,000	C	—	—	—	—	ご照会願います		
400	—	—	98,000	C	—	—	—	—	ご照会願います		
450	—	—	140,000	C	—	—	—	—	ご照会願います		
500	—	—	140,000	C	—	—	—	—	ご照会願います		

※水没箇所でご使用の場合、錆発生防止のためステンレス製キャップをご使用下さい。

※350mm以上はFC製です。

※外径315mm、360mmは在庫限りとなります。在庫が無くなり次第、外径400mmにて対応いたします。

### ■納期コードについて

【A】即日出荷～受注後2週間 【B】受注後2週間～8週間 【C】受注後8週間以上  
※納期コードは参考であり、製品の納期及び在庫を保証するものではありません。

## 流量調整形バタフライ弁 Flow Control

カタログ…65 ページ



くし歯形弁体により  
小開度における  
キャビテーションを抑制するため  
絞り運転による流量調整が可能です

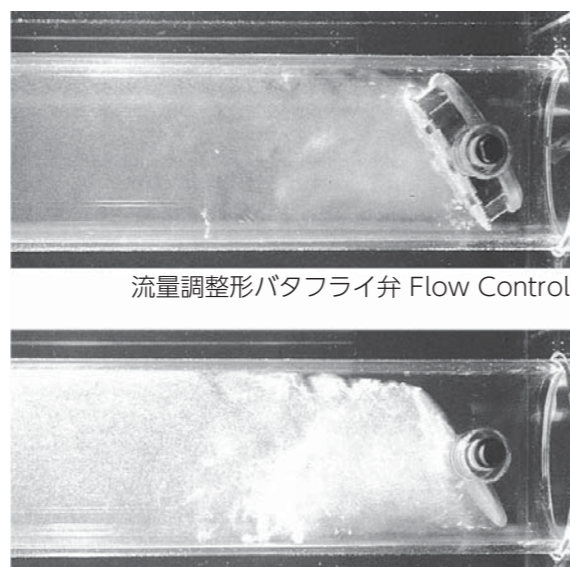
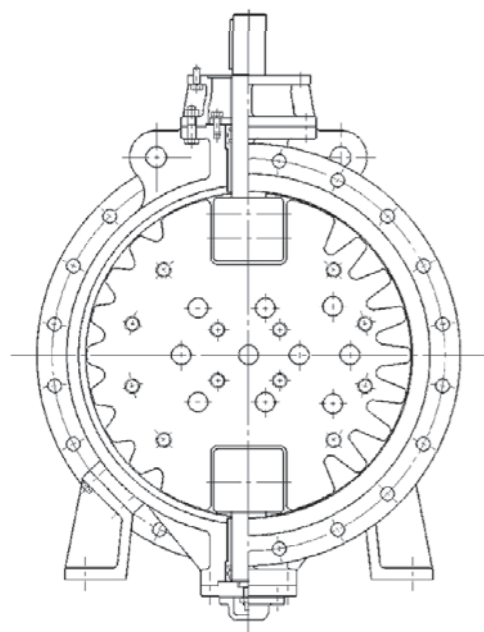

流量調整形バタフライ弁 Flow Control

一般のバタフライ弁

呼び径 (mm)	2種 7.5K	納期コード 左開/右開	参考質量 (kg)
100	1,520,000	C	55
150	1,540,000	C	70
200	1,680,000	C	120
250	1,980,000	C	140
300	2,270,000	C	175
350	2,840,000	C	225
400	3,430,000	C	275
450	3,960,000	C	330
500	4,390,000	C	435
600	5,160,000	C	590
700	6,660,000	C	840

※3種 10Kも製作可能です。(10%加算)

## センターキャップ式バタフライ弁

カタログ…67 ページ



呼び径 (mm)	2種 7.5K	納期コード 左開/右開	参考質量 (kg)
100	1,040,000	C	45
150	1,050,000	C	60
200	1,140,000	C	110
250	1,350,000	C	130
300	1,550,000	C	160
350	1,940,000	C	200
400	2,340,000	C	255
450	2,700,000	C	305
500	3,000,000	C	410
600	3,520,000	C	540
700	4,540,000	C	745

※3種 10Kも製作可能です。(10%加算)

## バタフライ弁 (JWWA B 138)

カタログ…69 ページ



呼び径 (mm)	2種 7.5K	納期コード 左開/右開	参考質量 (kg)
100	1,380,000	C	55
150	1,400,000	C	65
200	1,520,000	C	115
250	1,800,000	C	135
300	2,060,000	C	165
350	2,580,000	C	215
400	3,110,000	C	265
450	3,600,000	C	315
500	3,990,000	C	405
600	4,690,000	C	535
700	6,050,000	C	760
800	7,480,000	C	1040
900	8,970,000	C	1330
1000	11,360,000	C	1730

※3種 10Kも製作可能です。(10%加算)  
※100mm、150mmは規格準拠品です。

### ■ 納期コードについて

【A】即日出荷～受注後2週間 【B】受注後2週間～8週間 【C】受注後8週間以上  
※納期コードは参考であり、製品の納期及び在庫を保证するものではありません。

# 電動弁の新時代到来!!

## 電子式アクチュエーター搭載の新しい電動弁



### 電子式アクチュエーターの主な特徴

- ・制御装置を一体化したオールインワン機構のため電源供給のみですぐに操作が可能です。
- ・位置リミット、トルク設定がボタン操作で可能です。
- ・液晶画面で開度やトルクアラームなどの状態確認が可能です。
- ・防塵防水等級IP68を標準とし、ターミナル部のダブルシール構造により、浸水による故障が激減します。\*仕切弁はIP67相当になります。
- ・自己診断機能でトルク値、モータ電流値、動作回数を把握、予防保全を最適に行えます。(オプション)
- ・「全開～全閉付近」まで高速運転、「全閉付近」低速運転といった可変速運転が可能です。(オプション)

#### 外ねじ式ソフトシール仕切弁

カタログ…71 ページ



#### 外ねじ式メタルシート仕切弁



呼び径 (mm)	電子式タイプ 2種 7.5K	従来タイプ(機械式) 2種 7.5K	納期 コード	参考 質量 (kg)	呼び径 (mm)	電子式タイプ 2種 7.5K	従来タイプ(機械式) 2種 7.5K	納期 コード	参考 質量 (kg)
50	2,460,000	1,900,000	C	73	50	2,470,000	1,910,000	C	60
75	2,520,000	1,940,000	C	83	75	2,640,000	1,950,000	C	85
100	2,580,000	2,010,000	C	87	100	2,740,000	2,020,000	C	100
125	3,260,000	2,340,000	C	100	125	3,400,000	2,450,000	C	150
150	3,350,000	2,400,000	C	124	150	3,510,000	2,530,000	C	185
200	3,590,000	2,670,000	C	164	200	3,770,000	2,780,000	C	250
250	3,930,000	3,010,000	C	255	250	4,330,000	3,350,000	C	350
300	4,430,000	3,500,000	C	286	300	4,790,000	3,800,000	C	425
350	5,660,000	3,810,000	C	549	350	5,820,000	4,210,000	C	535
400	6,680,000	4,830,000	C	589	400	7,150,000	5,250,000	C	710
450	8,080,000	6,200,000	C	906	450	8,280,000	6,360,000	C	980
500	8,190,000	6,330,000	C	956	500	8,860,000	6,990,000	C	1210

\*3種 10Kも製作可能です。(10%加算)

\*3種 10Kも製作可能です。(10%加算)

#### 電子式タイプオプション

- ・可変速仕様 (インバータ制御タイプ)
- ・自己診断機能
- ・外部出力仕様 (PROFIBUS 等)
- ・比例制御

\*オプションの詳細仕様、価格をご照会願います。

電子式タイプ・従来タイプ共通オプション：試運転調整費用 199,000円 (1日あたり)

\*別途交通費及び宿泊費が発生する場合がございます。

#### 流量調整形バタフライ弁 Flow Control



呼び径 (mm)	電子式タイプ 2種 7.5K	従来タイプ(機械式) 2種 7.5K	納期 コード	参考 質量 (kg)
100	4,220,000	3,350,000	C	85
150	4,280,000	3,400,000	C	100
200	4,430,000	3,550,000	C	150
250	4,730,000	3,850,000	C	170
300	5,120,000	4,240,000	C	205
350	5,750,000	4,780,000	C	260
400	6,520,000	5,430,000	C	310
450	7,290,000	6,080,000	C	365
500	7,780,000	6,510,000	C	490
600	9,310,000	7,680,000	C	665
700	10,950,000	9,160,000	C	995

\*3種 10Kも製作可能です。(10%加算)

#### バタフライ弁



呼び径 (mm)	電子式タイプ 2種 7.5K	従来タイプ(機械式) 2種 7.5K	納期 コード	参考 質量 (kg)
100	3,870,000	3,000,000	C	85
150	3,890,000	3,040,000	C	100
200	4,030,000	3,160,000	C	150
250	4,330,000	3,450,000	C	170
300	4,600,000	3,730,000	C	200
350	5,220,000	4,250,000	C	245
400	6,150,000	5,050,000	C	295
450	6,780,000	5,540,000	C	345
500	7,250,000	5,970,000	C	460
600	8,670,000	7,030,000	C	610
700	10,300,000	8,490,000	C	910
800	12,230,000	9,990,000	C	1140
900	14,390,000	11,820,000	C	1560
1000	17,350,000	14,260,000	C	1910

\*3種 10Kも製作可能です。(10%加算)

#### 従来タイプ (機械式) オプション

パルコン内蔵品	価格	受信機	価格
セルシン発信機 (シンクロ)	308,000	セルシン受信機 (シンクロ)	148,000
ポテンショメータ発信機	308,000	ポテンショメータ受信機	148,000
R/I変換器	349,000		

■ 納期コードについて

【A】即日出荷～受注後2週間 【B】受注後2週間～8週間 【C】受注後8週間以上  
\*納期コードは参考であり、製品の納期及び在庫を保証するものではありません。

# SUS CAMEL



GOOD DESIGN AWARD 2016

特別賞 [ものづくり]

グッドデザイン特別賞、グッドデザイン・ベスト100



紹介ページ

第2回「ビワコプロダクツ」選定品

『ステンレス製水道用バルブ「サステック」シリーズ』



ビワコプロダクツ  
LIFE BEST PRODUCTS



best choice for SUS TECH  
10-YEAR WARRANTY



紹介ページ

## ステンレス製弁体収納式地下式消火栓 SUSCAMEL

カタログ…73 ページ



単口



排気弁付



急速空気弁付



GOOD DESIGN

品名	呼び径 (mm)	7.5K	納期コード 左開/右開	参考質量 (kg)	高さ (mm)	ステンレス製 補修弁セット品
単口	75	118,000	A	12	250	257,000
排気弁付	75	154,000	A	14	250	293,000
急速空気弁付 (ロングレバーボールコック付)	75	258,000	A	16	260	397,000

レバー式75mm×100L

## 弁体収納式地下式消火栓キャメル®

カタログ…75 ページ



単口



排気弁付



急速空気弁付 (ボールコック無)



2弁式双口

品名	呼び径 (mm)	7.5K	納期コード 左開/右開	参考質量 (kg)	高さ (mm)
単口	75	117,000	A	14	250
排気弁付	75	148,000	A	16	250
急速空気弁付 (ボールコック無)	75	231,000	A	17	250
急速空気弁付 (ボールコック付)	75	256,000	A	18	260
2弁式双口	100	301,000	A	26	280

## 地下式消火栓オプション



①②



③



④



⑤



⑥

品名	価格	納期コード
①ステンレス製水抜き栓 (凍結防止用) ステンレス製品用	14,000	A
②ステンレス製水抜き栓 (凍結防止用) FCD 製品用	13,000	A
③ステンレス製口金ふた・チェーン	8,000	A
④急速空気弁ボールコック用ロングレバー ※キャメル(FCD製)のみ	5,000	A
⑤排気弁用保護カバー	21,000	A
⑥ロング口金	ご照会願います	B

### ■ 納期コードについて

【A】即日出荷～受注後2週間 【B】受注後2週間～8週間 【C】受注後8週間以上  
※納期コードは参考であり、製品の納期及び在庫を保証するものではありません。

## B103NX地下式消火栓 (JWWA B 103)

カタログ…77 ページ



単口 排気弁付 急速空気弁付 双口

品名	呼び径 (mm)	7.5K	納期コード 左開/右開	10K	納期コード 左開/右開	参考質量 7.5K (kg)	高さ (mm)
単口	75	154,000	A	168,000	A	20	330
排気弁付	75	157,000	A	—	—	21	350
急速空気弁付	75	282,000	A	311,000	A	23	350
双口	100	321,000	A	—	—	37	395

※口金フランジ・弁体・弁棒に耐久性、耐食性に優れたステンレス製を採用しています。(75mmのみ)  
※7.5K 単口、7.5K 双口は規格品、それ以外の製品は規格準拠品です。

弁体をステンレス製にすることで耐久性が、弁座押さえ部にハードロックナットを採用することで弁座交換時の作業性が向上しております (75mmのみ)



## B103NX-ロング地下式消火栓

カタログ…77 ページ



単口 急速空気弁付

品名	呼び径 (mm)	7.5K	納期コード 左開/右開	10K	納期コード 左開/右開	参考質量 7.5K (kg)	高さ (mm)
単口	75	154,000	A	168,000	A	21	400
排気弁付	75	157,000	A	—	—	22	400
急速空気弁付	75	282,000	A	311,000	A	24	400

※口金フランジ・弁体・弁棒・キャップに耐久性、耐食性に優れたステンレス製を採用しています。

## ウォーターボール消火栓 (JWWA B 135)

カタログ…79 ページ



品名	呼び径 (mm)	7.5K	納期コード 左開/右開	参考質量 (kg)	高さ (mm)
単口	75	138,000	A	13	185

※減速機本体・口金フランジ・弁体に耐久性、耐食性に優れたステンレス製を採用しています。

## 弁体収納式地下式排水栓キャメル50

カタログ…81 ページ



品名	呼び径 (mm)	7.5K	納期コード 左開/右開	参考質量 (kg)	高さ (mm)
単口	50	117,000	A	12	260

※消火栓としてご使用の際は、放水量にご注意ください。

## SEM-N形地下式消火栓



品名	呼び径 (mm)	7.5K	納期コード 左開/右開	参考質量 (kg)	高さ (mm)
急速空気弁付	100	311,000	C	27	278

※在庫限りとなります。

## 安全スタンドパイプモンスター

急な開閉操作によるウォーターハンマーや消防ホースの引っ掛け等の外的要因による「異常曲げ力」、この「異常曲げ力」が繰り返し加わることで、町野式金具部やスタンドパイプの破損を招きます。これらを防止するために日本消防検定協会が定める「曲げ試験基準値」の2倍に耐えるスタンドパイプが誕生しました。

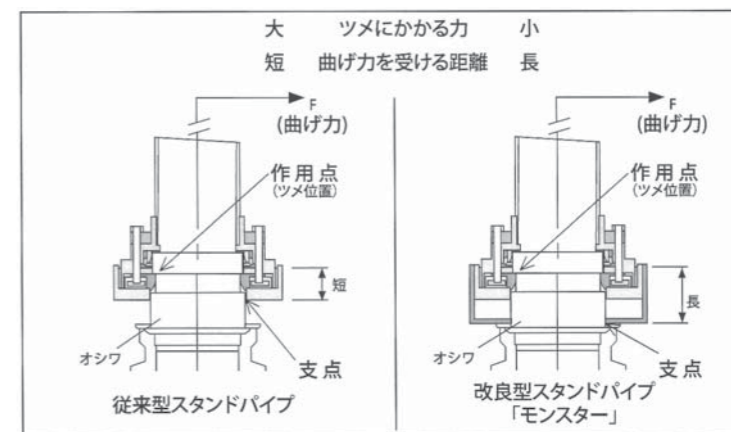

タイプ	サイズ(mm)	モンスター	納期コード
引上げ式	700	87,000	A
	800	87,000	A

※口金サイズは町野式65Aです。

■ 納期コードについて

【A】即日出荷～受注後2週間 【B】受注後2週間～8週間 【C】受注後8週間以上  
※納期コードは参考であり、製品の納期及び在庫を保证するものではありません。

## ステンレス製地上式消火栓

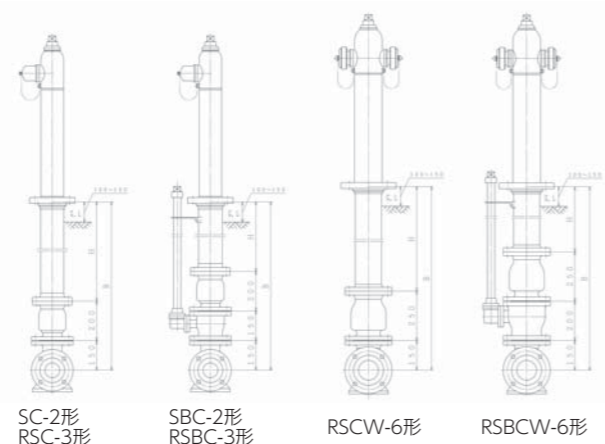

品名	呼び径 (mm)	7.5K ステンレス製	納期コード	参考質量 (kg)	H寸法 (mm) GL=1200mm
SC-2形 打倒式/単口	75	683,000	B	113	850
SBC-2形 打倒式/副弁付/単口	75	814,000	B	138	700
RSC-3形 回転式/打倒式/単口	75	821,000	B	117	850
RSBC-3形 回転式/打倒式/副弁付/単口	75	941,000	B	142	700
RSCW-6形 回転式/打倒式/双口	100	1,120,000	B	135	800
RSBCW-6形 回転式/打倒式/副弁付/双口	100	1,260,000	B	162	600

※地下埋設部は、FCD製内面粉体塗装品です。内外面粉体塗装品はご照会願います。  
 ※地下寸法GLが1200mm迄の価格となります。GL1200mm以上の場合はご照会願います。

## 地上式消火栓

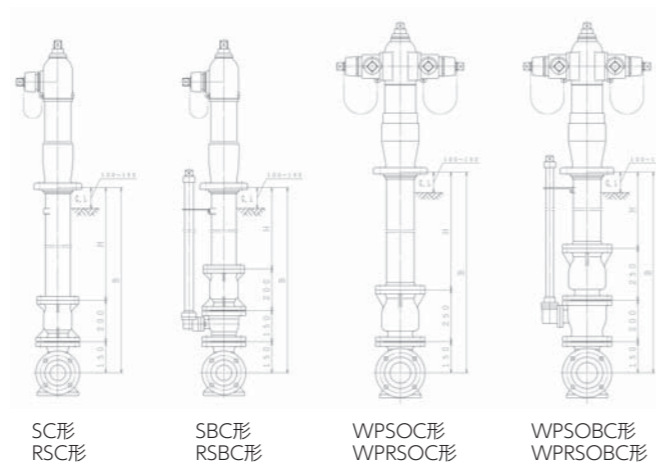

品名	呼び径 (mm)	7.5K FC製標準	納期コード	7.5K FC製SGメッキ	納期コード	参考質量 (kg)	H寸法 (mm) GL=1200mm
SC形 打倒式/単口	75	424,000	B	610,000	C	120	850
SBC形 打倒式/副弁付/単口	75	552,000	B	739,000	C	140	700
RSC形 回転式/打倒式/単口	75	466,000	B	703,000	C	130	850
RSBC形 回転式/打倒式/副弁付/単口	75	586,000	B	823,000	C	150	700
WPSOC形 打倒式/双口	100	718,000	B	—	—	150	800
WPSOBC形 打倒式/副弁付/双口	100	880,000	B	—	—	180	600
WPRSOC形 回転式/打倒式/双口	100	806,000	B	—	—	160	800
WPRSOC形 回転式/打倒式/副弁付/双口	100	979,000	B	—	—	200	600

※地下埋設部は、FCD製内面粉体塗装品です。内外面粉体塗装品はご照会願います。  
 ※地下寸法GLが1200mm迄の価格となります。GL1200mm以上の場合はご照会願います。

■ 特記のない製品はすべて、FCD製・内外面エポキシ樹脂粉体塗装となります。  
 ■ 価格には消費税は含まれておりません。

## 消火訓練用機器トレーニングキャメル

カタログ…83 ページ



品名	呼び径 (mm)	7.5K	納期コード 左開/右開	参考質量 (kg)
消火訓練用機器	75	258,000	B	50
メッセージボード(オプション)	—	10,000	—	—
30日レンタル契約	75	55,000	B	—

※消火栓部の他機種への変更をご希望の場合はご照会願います。

# TRAINING CAMEL

## 消火訓練用機器 トレーニングキャメル

学校の運動場や公園等での実践的な消火訓練に最適  
 自治防災意識の向上に役立ちます

町野式接続口付で、ポンプ車や実際の消火栓から送水可能

上部消火栓は、実際に自治体で設置されている消火栓を使用可能

メッセージボードオプションあり

■ 納期コードについて  
 【A】即日出荷～受注後2週間 【B】受注後2週間～8週間 【C】受注後8週間以上  
 ※納期コードは参考であり、製品の納期及び在庫を保証するものではありません。

# 空気弁で管路の省エネプロジェクト

上下水道に使われている膨大な送水エネルギー  
そのエネルギーを空気弁で最大限削減すること  
それが我々のこれからの使命と考えます

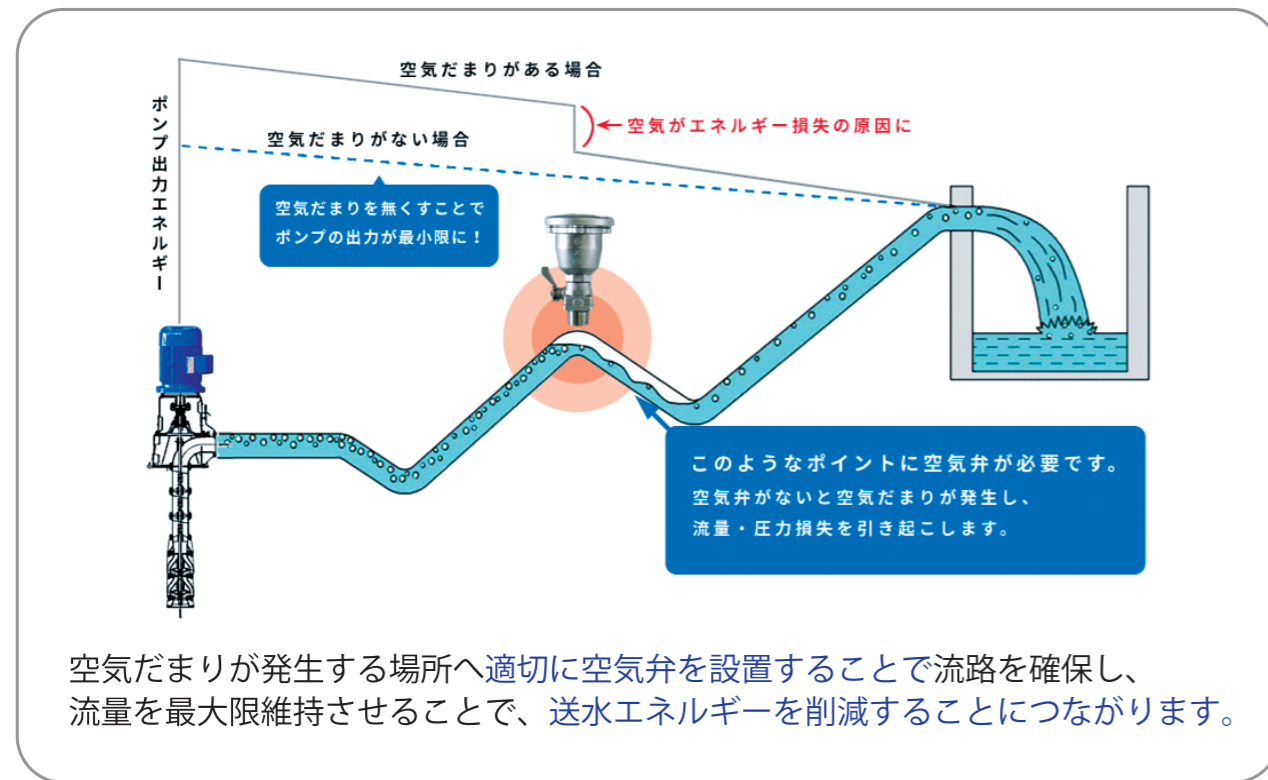

## その他の空気弁の効果

- ・ 充水、排水時間の短縮
- ・ 管の腐食、キャビテーションを抑制し、管路を保護
- ・ 圧縮空気による瞬間的な圧力上昇、大幅な圧力変動の防止
- ・ 白濁水の防止
- ・ 空気によるメーターの誤計測・誤作動を防止
- ・ 適切な吸気により管路が真空になることを防止

YouTube チャンネルで  
「水道配管における  
空気弁の重要性について」  
紹介しています。  
是非ご視聴ください。



当社では、空気弁のコンサルティング、セミナー等を行っております。  
適切な空気弁の設置をサポートし、管路の省エネルギー化・長寿命化をお客様と共に目指します。  
お気軽にお問い合わせください。

## 空気弁参考対応本管径一覧

### ■水道用急速空気弁

製品名	呼び径 (mm)	参考対応本管径 (mm)
エアライト® 急速空気弁 (ステンレス製)	25	50~350
凍結破損防止RS-3形急速空気弁	75	350~800
エアエルフ空気弁 (ステンレス製不凍結形)	100	700~1100
ステンレス製急速空気弁クラシックプラス	150	1100~1650
ラクラク (簡易分解式急速空気弁)口金内蔵タイプ	200	1500~2200
玉押器対応型急速空気弁	200×2台	2400~2600
急速空気弁 (JWWA B 137)		

※玉押器対応型急速空気弁の呼び径 200 は本体性能が呼び径 150 と同等のため、呼び径 150 をご覧ください。

### ■上記以外の空気弁

製品名	接続径 (mm)、接続ねじ	参考対応本管径 (mm)
スペースエア D25形	50, R2	50~350
	75	75~350
	100	100~350
スペースエア D26形 ナイロン樹脂製	50, 75, R2	250~500
	75	350~800
スペースエア D26形 ステンレス製	100	600~1350
	150	1100~2200
	200	2000~3000
スペースエアミニ D21形	50, 75, R1 1/4, R2	50~250
ダイナミックエア D70P形	50, R2	50~600
	75, R3	75~600
エアスポット DG10形	R3/4	50~250
エアスポット D40形	R1	50~250
	R2	50~350
ハイプレッシャー S15形	R1	50~350

## 空気弁接続ねじサイズ一覧

※ねじ込み形をご使用の際は、接続ねじサイズにご注意ください。



### ■JWWA B137規格品 (準拠品を含む)

ねじ込み形 呼び径(mm)	接続ねじサイズ
13	R3/4
20	R1
25	R1 1/4

## 第2回「ビワコプロダクツ」選定品 『ステンレス製水道用バルブ「サステック」シリーズ』



## エアライト® 急速空気弁(ステンレス製)

カタログ…85 ページ



配管取付用ねじ付  
(75mmはオプション)  
13、20、25mm Rc1  
75mm Rc2  
100mm Rc3  
150mm Rc5

呼び径 (mm)	2種 7.5K	3種 10K	4種 16K	5種 20K	納期 コード	参考質量 2種 (kg)	オプション		
							ロングレバー 納期コードA	応急町野口金 納期コードB	圧力開放弁 (ねじ3/8) 納期コードB
13,20,25 ねじ込み形	103,000	114,000	124,000	134,000	A	3	4,000	47,000	—
25 フランジ形	131,000	145,000	158,000	171,000	A	7	4,000	47,000	—
75	182,000	201,000	SCS14 製(下記)を ご使用下さい		A	11	—	62,000	14,000
100	289,000	318,000	—	—	B	19	—	98,000	15,000
150	715,000	787,000	—	—	B	48	—	ご照会 願います	15,000

※13mm、20mmのフランジ形は25mmで対応可能です。 ※圧力開放弁は応急町野口金使用時に必要です。  
※25mmフランジ形(50mmフランジ)はご照会願います。 ※低圧仕様はご照会願います。

## 高耐食性ステンレス(SCS14)製エアライト® 急速空気弁

カタログ…85 ページ



呼び径 (mm)	2種 7.5K	3種 10K	4種 16K	5種 20K	納期 コード	参考質量 2種 (kg)
25 ねじ込み形	174,000	192,000	209,000	227,000	A	3
25 フランジ形	225,000	248,000	270,000	293,000	A	7
75	315,000	347,000	504,000	567,000	A	11
100	498,000	548,000	—	—	B	19
150	1,250,000	1,380,000	—	—	B	48

※オプションはご照会願います。  
※25mmフランジ形(50mmフランジ)はご照会願います。

## 凍結破損防止RS-3形急速空気弁(ステンレス製)

カタログ…87 ページ

呼び径 (mm)	2種 7.5K	3種 10K	納期 コード	参考質量 2種 (kg)	オプション	
					ロングレバー 納期コードA	応急町野口金 納期コードB
13,20,25 ねじ込み形	123,000	136,000	A	5	4,000	47,000
25 フランジ形	151,000	167,000	A	9	4,000	47,000

※13mm、20mmのフランジ形は25mmで対応可能です。

## エアエルフ空気弁(ステンレス製不凍結形)

カタログ…89 ページ

呼び径 (mm)	2種 7.5K	3種 10K	4種 16K	納期 コード	参考質量 2種 (kg)
25	176,000	194,000	212,000	A	8
25 排水パイプ取付用 ニップル付	209,000	230,000	251,000	A	8
25 高耐食性ステンレス SUS316 製	318,000	350,000	382,000	C	8

※立ち上がり管のフランジ端面からの挿入部高さは約95mmです。

## ステンレス製急速空気弁クラシックプラス

呼び径 (mm)	2種 7.5K	3種 10K	納期 コード	参考質量 2種 (kg)	オプション		
					ロングレバー 納期コードA	応急町野口金 納期コードB	圧力開放弁 (ねじ3/8) 納期コードB
13,20,25 ねじ込み形	130,000	143,000	A	10	4,000	62,000	14,000
25 フランジ形	159,000	175,000	A	13	4,000	62,000	14,000

※圧力開放弁は応急町野口金使用時に必要です。  
※在庫限りとなります。

### ■納期コードについて

【A】即日出荷～受注後2週間 【B】受注後2週間～8週間 【C】受注後8週間以上  
※納期コードは参考であり、製品の納期及び在庫を保証するものではありません。

凍結破損防止RS-3形急速空気弁(ステンレス製) / エアエルフ空気弁(ステンレス製不凍結形)

空気弁

ステンレス製急速空気弁クラシックプラス

## ラクラク (簡易分解式急速空気弁) 口金内蔵タイプ

カタログ…91 ページ



口金内蔵



口金内蔵(カット見本)

呼び径 (mm)	2種 7.5K	納期コード	3種 10K	納期コード	4種 16K	納期コード	参考質量 2種 (kg)
25	152,000	A	198,000	C	213,000	C	11

## 急速空気弁 (圧力開放弁付、玉押器対応型)

カタログ…93 ページ



呼び径 (mm)	2種 7.5K	納期コード	3種 10K	納期コード	参考質量 2種 (kg)
75	201,000	A	222,000	A	21
100	272,000	A	300,000	A	25
150	645,000	A	710,000	A	63
200	706,000	C	777,000	C	64

※200mmは基本性能が150mm同等で、フランジのみ200mmです。

## エアライト® 急速空気弁 (ステンレス製) 町野式接続タイプ

カタログ…95 ページ



呼び径 (mm)	接続方式	SCS13製 7.5K	納期コード	参考質量 (kg)
25	町野式 メス65A	131,000	A	4



初期通水時等に、  
消火栓から空気を排出

町野式口金で  
ワンタッチ接続

## 急速空気弁 (JWWA B 137)

カタログ…97 ページ



呼び径 (mm)	2種 7.5K	納期コード	3種 10K	納期コード	4種 16K	納期コード	参考質量 2種 (kg)
13,20 ねじ込み形	118,000	A	130,000	B	142,000	B	5
25 ねじ込み形	118,000	A	130,000	A	142,000	A	5
13,20 フランジ形	146,000	B	—	—	—	—	10
25 フランジ形	131,000	A	145,000	A	158,000	A	10
75	168,000	A	185,000	A	202,000	B	14
100	227,000	A	250,000	A	—	—	25
150	506,000	A	557,000	A	—	—	63
200 (本体150性能)	568,000	C	625,000	C	—	—	64
200	1,190,000	C	1,310,000	C	—	—	120

※13mm、20mm、25mm(4種 16K)、75mm(4種 16K)は規格準拠品です。  
※200mm (本体150性能) は基本性能が150mm同等で、フランジのみ200mmとなる規格準拠品です。  
※13mm、20mm、25mm、75mmは5種 20Kも製作可能です。  
※低圧仕様はご照会願います。

### 従来形

呼び径 (mm)	2種 7.5K	納期コード	3種 10K	納期コード	参考質量 2種 (kg)
25 ねじ込み形	175,000	A	193,000	C	15
25 フランジ形	193,000	A	213,000	C	20

※13mm、20mmはご照会願います。  
※在庫限りとなります。

## 双口空気弁



呼び径 (mm)	2種 7.5K 内面粉体塗装	納期コード 左開/右開	参考質量 (kg)	高さ (mm)
75	377,000	C	65	450
100	460,000	C	80	520
150	745,000	C	145	600

※3種 10Kも製作可能です。(10%加算)  
※内外面粉体塗装品はご照会願います。

## 空気弁オプション



標準タイプ



ロングレバータイプ



呼び径 (mm)	保護カバー		交換用ステンレス製ボールコック				圧力開放弁	
	SUS304製	納期コード	標準タイプ SCS13製	納期コード	ロングレバータイプ SCS13製	納期コード	ねじ3/8 SCS13製	納期コード
13 ~ 25 用 A (注1)	25,000	A	25,000	A	28,000	A	14,000	B
13 ~ 25 用 B (注2)	62,000	B	25,000	A	28,000	A	14,000	B
75 用	—	—	—	—	—	—	(注3)	A
100 用	—	—	—	—	—	—	(注3)	A
150 用	—	—	—	—	—	—	(注3)	A

(注1 A ... エアライト®急速空気弁用、凍結破損防止RS-3形急速空気弁用、急速空気弁(JWWA B 137)用  
(注2 B ... ステンレス製急速空気弁クラシックプラス用、従来形急速空気弁(JWWA B 137)用  
(注3 ... 急速空気弁 (圧力開放弁付、玉押器対応型) を御使用ください。  
※保護カバーは、使用する空気弁の種類によって仕様異なりますので、お問合せの際は空気弁の種類及びサイズをご指示ください。

■ 納期コードについて  
【A】即日出荷～受注後2週間 【B】受注後2週間～8週間 【C】受注後8週間以上  
※納期コードは参考であり、製品の納期及び在庫を保証するものではありません。



# SPACE AIR

## 下水・原水・農水・雨水用空気弁スペースエア

カタログ…99 ページ

D25形



### ■ステンレス製

接続径 (mm) / 接続ねじ	7.5K 10K 兼用 マルチフランジ形	ねじ込み形 10K	納期 コード	参考質量 (kg)	ウォーターハンマー 防止オプション
50	486,000	—	A	17	34,000
75	493,000	—	A	19	34,000
100	519,000	—	A	20	34,000
R2	—	465,000	A	15	34,000

※排気性能は全サイズ同じです。  
※16K仕様はご照会願います。



### ■ナイロン樹脂製

接続径 (mm) / 接続ねじ	7.5K 10K 兼用 マルチフランジ形	ねじ込み形 10K	納期 コード	参考質量 (kg)	ウォーターハンマー 防止オプション
50	356,000	—	A	6	34,000
75	363,000	—	A	8	34,000
100	389,000	—	A	9	34,000
R2	—	350,000	A	4	34,000

※排気性能は全サイズ同じです。  
※16K仕様はご照会願います。  
※ねじ込み形のねじ込み部は SCS14 製プッシング付です。

## 下水・原水・農水・雨水用空気弁スペースエア(多量吸排気タイプ)

カタログ…101 ページ

D26形



### ■ステンレス製

接続径 (mm)	フランジ形 10K	納期 コード	参考質量 (kg)	ウォーターハンマー 防止オプション
75	1,330,000	C	25	ご照会願います
100	2,400,000	C	45	
150	2,950,000	C	106	
200	4,700,000	C	164	

※16K仕様はご照会願います。



### ■ナイロン樹脂製

接続径 (mm) / 接続ねじ	7.5K 10K 兼用 マルチフランジ形	ねじ込み形 10K	納期 コード	参考質量 (kg)	ウォーターハンマー 防止オプション
50	430,000	—	A	10	ご照会願います
75	437,000	—	A	12	
R2	—	424,000	A	9	

※排気性能は全サイズ同じです。  
※16K仕様はご照会願います。  
※ねじ込み形のねじ込み部は SCS14 製プッシング付です。

■ 特記のない製品はすべて、FCD製・内外面エポキシ樹脂粉体塗装となります。  
■ 価格には消費税は含まれておりません。

## 水撃防止形空気弁ダイナミックエア(ナイロン樹脂製)

カタログ…103 ページ

D70P形

ダイヤフラム構造の排気・排水機能がウォーターハンマーから空気弁や管路を保護します



### ■水配管用 ※排気性能は全サイズ同じです。

接続径 (mm)	7.5K 10K 兼用 マルチフランジ形	フランジ形 16K	納期 コード	参考質量 (kg)	ドレイン接続ねじ (mm)
50	173,000	176,000	A	4	G2
75	180,000	184,000	A	6	G2



接続ねじ	ねじ込み形 16K	納期 コード	参考質量 (kg)	ドレイン接続ねじ (mm)
R2	167,000	A	3	G2
R3	167,000	A	3	G2

※ねじ込み部は SCS14 製プッシング付です。

## ナイロン樹脂製空気弁エアスポット

カタログ…105 ページ

DG10/D40形



### ■水配管用

接続ねじ	ねじ込み形 10K DG10形	ねじ込み形 16K D40形	納期 コード	参考質量 (kg)	ウォーターハンマー 防止オプション
R3/4	37,000	—	A	0.5	—
R1	—	41,000	A	0.5	—
R2	—	78,000	A	1	34,000

※ R3/4 と R1 の排気性能は同じです。  
※フランジ形はご照会願います。

## 原水・農水用空気弁スペースエアミニ

カタログ…107 ページ

D21形



### ■ナイロン樹脂製

接続径(mm) / 接続ねじ	7.5K 10K 兼用 マルチフランジ形	ねじ込み形 10K	納期 コード	参考質量 (kg)
50	292,000	—	A	4
75	299,000	—	A	6
R1 1/4	—	286,000	B	2
R2	—	286,000	A	3

※排気性能は全サイズ同じです。  
※ねじ込み形は SCS14 製プッシング付 (ねじ込み部)

## 高圧(40K)用空気弁ハイプレッシャー

カタログ…109 ページ

S15形



### ■水配管用

接続ねじ	ねじ込み形 40K	納期 コード	参考質量 (kg)
R1	322,000	A	6

※圧力下排気のみです。  
※63K、PN100対応品はご照会願います。

### ■納期コードについて

【A】即日出荷～受注後2週間 【B】受注後2週間～8週間 【C】受注後8週間以上  
※納期コードは参考であり、製品の納期及び在庫を保障するものではありません。

水撃防止形空気弁ダイナミックエア(ナイロン樹脂製) / ナイロン樹脂製空気弁エアスポット / 原水・農水用空気弁スペースエアミニ

空気弁

高圧(40K)用空気弁ハイプレッシャー

下水・原水・農水・雨水用空気弁スペースエア

空気弁

下水・原水・農水・雨水用空気弁スペースエア(多量吸排気タイプ)



## SUS TOP

### ステンレス製補修弁サSTOP (耐震上面GF仕様)

カタログ…111 ページ



～3つのポイント～

- 耐震性** 弁箱と副弁箱の組立に採用したハイテンションボルトと、フランジ上面GF仕様で地震時の曲げ荷重に耐えます。
- 耐凍結破損** ステンレス製弁体 SUS BALL で凍結による弁体の破損を防止。  
※弁体に小さな穴が空いており、外側からの凍結の膨張圧力を内側へ逃します。
- 耐久性・耐食性** 主要部品は全てステンレス製で長期間の使用も安心です。



圧力	呼び径(mm) ×面間(mm)	標準レバー式/ クワガタ(ホック)レバー式	キャップ式	納期 コード	参考質量 レバー式 (kg)
		上面GF/下面RF	上面GF/下面RF		
2種 7.5K	75×100	139,000	190,000	A	13
	75×150	196,000	247,000	A	15
	75×200	207,000	258,000	A	17
※75mm×150Lは、下面フランジに接合用挿入ボルトナットが付属しています。					
3種 10K	75×200	238,000	289,000	A	15

### 耐震性試験を実施

耐震仕様補修弁(7.5Kフランジ、SUS304製ボルトナットで接合)にて、GX形継手の性能試験(JWWA B 120 水道用ソフトシール仕仕弁)と同様の試験を実施し、製品に異常がないこと、GF1号パッキン接合面でフランジ同士の変位が無いことを確認しました。(代表呼び径にて実施)

試験項目	性能	結果
離脱防止性試験	離脱防止力3DkNを負荷した時のバルブ本体及び継手部の異常があらはならない。	異常なし
曲げ強度試験	規定の限界曲げモーメントを負荷した時のバルブ本体及び継手部の異常があらはならない。	



### 補修弁の上面GF仕様について

フランジ部の耐震性向上、ウォーターハンマーによるパッキン飛出防止の為、上面GFタイプを標準としています。

JIS及びJWWA規格において、7.5KはRF形-RF形又はRF形-GF形、10K～20KはRF形-GF形の組み合わせで使用するとされています。

(社)日本水道協会が発行する水道施設耐震工法指針・解説では、耐震性の面から水密性に優れたRF形-GF形の組み合わせが望ましいとされています。

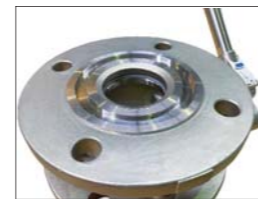

- 特記のない製品はすべて、FCD製・内外面エポキシ樹脂粉体塗装となります。
- 価格には消費税は含まれておりません。

## ステンレス製補修弁サSTOP

カタログ…113～116 ページ



圧力	呼び径(mm) ×面間(mm)	標準レバー式/ クワガタ(ホック)レバー式	キャップ式	納期 コード	参考質量 レバー式 (kg)
		上面GF又はRF/下面RF	上面GF又はRF/下面RF		
2種 7.5K	75×100	139,000	190,000	A	13
	75×150	196,000	247,000	A	15
	75×200	207,000	258,000	A	17
	100×200	263,000	314,000	B	23
※75mm×150Lは、下面フランジに接合用挿入ボルトナットが付属しています。					
3種 10K	75×200	238,000	289,000	A	15
4種 16K	100×200	301,000	352,000	B	20
5種 20K	75×200	SCS14製(下記)をご使用下さい ※標準レバー式のみ	—	—	—

## 高耐食性ステンレス(SCS14)製補修弁サSTOP

カタログ…113 ページ



圧力	呼び径(mm) ×面間(mm)	標準レバー式/ クワガタ(ホック)レバー式	キャップ式	納期 コード	参考質量 レバー式 (kg)
		上面GF又はRF/下面RF	上面GF又はRF/下面RF		
2種 7.5K	75×200	355,000	406,000	B	17
	100×200	451,000	502,000	B	23
3種 10K	75×200	402,000	453,000	B	15
	100×200	509,000	560,000	B	20
4種 16K	75×200	478,000	529,000	B	17
5種 20K	75×200	526,000	577,000	B	17

※クワガタ(ホック)レバー式、キャップ式の場合、レバー及びキャップの材質はSCS13製となります。

## 下水道用補修弁

カタログ…117 ページ



### SCS14製 キャップ式

呼び径(mm) ×面間(mm)	2種 7.5K		3種 10K		4種 16K		参考質量 2種(kg)
	上面GF又はRF /下面RF	納期 コード	上面GF又はRF /下面RF	納期 コード	上面GF又はRF /下面RF	納期 コード	
75×200	406,000	B	453,000	B	529,000	B	19
100×200	502,000	B	560,000	B	—	—	25

### FCD製(要部SUS316、SCS14製) キャップ式

呼び径(mm) ×面間(mm)	2種 7.5K		3種 10K		4種 16K		参考質量 2種(kg)
	上面GF又はRF /下面RF	納期 コード	上面GF又はRF /下面RF	納期 コード	上面GF又はRF /下面RF	納期 コード	
75×150	205,000	A	—	—	—	—	18
75×200	213,000	A	236,000	A	261,000	B	20
100×250	289,000	B	316,000	B	351,000	C	30

※レバー式は上部設置空気弁と併せて、ご照会願います。

### 納期コードについて

【A】即日出荷～受注後2週間 【B】受注後2週間～8週間 【C】受注後8週間以上  
※納期コードは参考であり、製品の納期及び在庫を保障するものではありません。

## SUSBALL 補修弁 (耐震上面 GF 仕様) (JWWA B 126)

カタログ…119 ページ



標準レバー式

クワガタ (ホック) レバー式

キャップ式

### ～3つのポイント～

- 耐震性** 弁箱と副弁箱の組立に採用したハイテンションボルトと、フランジ上面 GF 仕様で地震時の曲げ荷重に耐えます。
- 耐凍結破損** ステンレス製弁体 SUS BALL で凍結による弁体の破損を防止。  
※弁体に小さな穴が空いており、外側からの凍結の膨張圧力を内側へ逃します。
- 耐久性** 弁体、弁棒、グランド、ストッパー、レバー、ボルトがステンレス製のため、長期間の使用も安心です。

圧力	呼び径(mm) ×面間(mm)	標準レバー式/ クワガタ(ホック) レバー式	キャップ式	納期 コード	参考質量 レバー式 (kg)
		SUSBALL SCS13製弁体 上面GF/下面RF	SUSBALL SCS13製弁体 上面GF/下面RF		
2種 7.5K	75×100	120,000	168,000	A	14
	75×150	131,000	179,000	A	16
	75×200	142,000	190,000	A	18
	75×250	157,000	205,000	A	19
	75×300	162,000	210,000	A	20
	75×400	173,000	221,000	A	22
	100×180	167,000	228,000	A	25
	100×200	173,000	234,000	A	26
3種 10K	75×100	159,000	207,000	A	16
	75×200	165,000	213,000	A	15

※75mm×100Lは接合用挿入ボルトナットが付属しています。

※75mm×100L (3種 10K)、75mm×250L、100mm×180Lは規格準拠品です。

### ■耐震性試験を実施

耐震仕様補修弁 (7.5Kフランジ、SUS304製ボルトナットで接合) にて、GX形継手の性能試験 (JWWA B 120 水道用ソフトシール仕切弁) と同様の試験を実施し、製品に異常がないこと、GF1号パッキン接合面でフランジ同士の変位が無いことを確認しました。(代表呼び径にて実施)

試験項目	性能	結果
離脱防止性試験	離脱防止力 3DKn を負荷した時のバルブ本体及び継手部の異常があらはならない。	異常なし
曲げ強度試験	規定の限界曲げモーメントを負荷した時のバルブ本体及び継手部の異常があらはならない。	



離脱防止性試験



曲げ強度試験

### ■補修弁の上面GF仕様について

フランジ部の耐震性向上、ウォーターハンマーによるパッキン飛出防止の為、上面GFタイプを標準としています。

JIS及びJWWA規格において、7.5KはRF形-RF形又はRF形-GF形、10K～20KはRF形-GF形の組み合わせで使用するとされています。

(社)日本水道協会が発行する水道施設耐震工法指針・解説では、耐震性の面から水密性に優れたRF形-GF形の組み合わせが望ましいとされています。



- 特記のない製品はすべて、FCD製・内外面エポキシ樹脂粉体塗装となります。
- 価格には消費税は含まれておりません。

## 補修弁 (JWWA B 126)

カタログ…121～126 ページ



標準レバー式

クワガタ (ホック) レバー式

キャップ式

圧力	呼び径(mm) ×面間(mm)	標準レバー式/ クワガタ (ホック) レバー式		キャップ式		納期 コード	参考質量 レバー式 (kg)
		SUSBALL SCS13製弁体 上面GF又はRF /下面RF	ABS樹脂製弁体 上面GF又はRF /下面RF	SUSBALL SCS13製弁体 上面GF又はRF /下面RF	ABS樹脂製弁体 上面GF又はRF /下面RF		
2種 7.5K	75×100	120,000	112,000	168,000	160,000	A	14
	75×150	131,000	123,000	179,000	171,000	A	16
	75×180	140,000	131,000	188,000	179,000	A	17
	75×200	142,000	134,000	190,000	182,000	A	18
	75×250	157,000	148,000	205,000	196,000	A	19
	75×300	162,000	152,000	210,000	200,000	A	20
	75×400	173,000	164,000	221,000	212,000	A	22
	100×180	167,000	—	228,000	—	A	25
	100×200	173,000	—	234,000	—	A	26
	100×250	196,000	—	257,000	—	A	28
	100×300	205,000	—	266,000	—	B	30
	100×400	223,000	—	284,000	—	B	32
3種 10K	150×300	497,000 (注1)	—	652,000	—	B	52
	200×360	889,000 (注1)	—	1,050,000	—	C	95
	75×100	159,000	150,000	207,000	198,000	A	16
	75×200	165,000	157,000	213,000	205,000	A	15
	100×250	223,000	—	284,000	—	A	24
4種 16K	150×300	574,000 (注1)	—	729,000	—	B	51
	200×360	997,000 (注1)	—	1,160,000	—	C	93
	75×100	181,000	—	229,000	—	B	17
4種 16K	75×200	189,000	—	237,000	—	B	18
	100×250	253,000	—	314,000	—	C	28

※75mm×100Lは接合用挿入ボルトナットが付属しています。

※75mm×100Lは接合用挿入ボルトナットが付属しています。

※キズに強く、凍結破損防止機能をもつSUSBALL (SCS13製) 弁体をおすすめしています。

※5種 20K (75mm×100L、75mm×200L、100mm×250L) も製作可能です。

※75mm×100L (3種 10K、4種 16K)、75mm×180L、75mm×250L、100mm×180Lは規格準拠品です。

(注1 標準レバー式のみ製作となります。)

# KUWAGATA

## クワガタレバー補修弁

マンホール開栓器で開閉操作が可能な  
ホックタイプのレバー式補修弁  
深く屈む必要がありません！



You Tube チャンネルで  
操作方法を紹介しています。



### ■納期コードについて

【A】即日出荷～受注後2週間 【B】受注後2週間～8週間 【C】受注後8週間以上  
※納期コードは参考であり、製品の納期及び在庫を保證するものではありません。

- 特記のない製品はすべて、FCD製・内外面エポキシ樹脂粉体塗装となります。
- 価格には消費税は含まれておりません。

## 異径補修弁ステップ

カタログ…127 ページ



標準レバー式

呼び径 100mm の立ち上がり管に、  
呼び径 75mm の消火栓、空気弁を  
設置したい場面はありませんか？

圧力	呼び径(mm) ×面間(mm)	標準レバー式/ クワガタ (ホック) レバー式		キャップ式		納期 コード	参考質量 レバー式 (kg)
		SUSBALL SCS13製弁体 上面GF又はRF /下面RF	ABS樹脂製弁体 上面GF又はRF /下面RF	SUSBALL SCS13製弁体 上面GF又はRF /下面RF	ABS樹脂製弁体 上面GF又はRF /下面RF		
2種 7.5K	75(上面) ×100(下面) ×150(面間)	165,000	157,000	213,000	205,000	A	18

双口消火栓を  
単口消火栓に  
変えたいなあ...

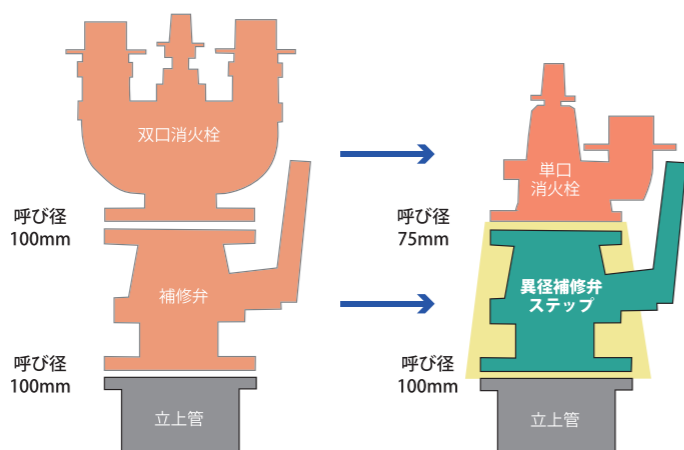

異径補修弁ステップを  
使えば解決!!



## レバー補修弁 50

カタログ…129 ページ



呼び径(mm) ×面間(mm)	2種 7.5K 標準レバー式 上面GF/下面RF	3種 10K 標準レバー式 上面GF/下面RF	納期 コード	参考質量 2種(kg)
50×100	130,000	—	C	10
50×150	142,000	158,000	C	11

※上面GF/下面RF仕様のみです。  
※50mm×100L (上下面フランジ)、50mm×150L (上面フランジ) は接合用植込ボルトナットが付属  
しています。

## スイング逆止弁



呼び径 (mm)	7.5K	納期 コード	参考質量 (kg)	面 間 (mm)	バイパス弁 加算額	納期 コード
50	150,000	A	13	200	—	—
75	190,000	A	26	240	96,000	C
100	293,000	B	36	290	106,000	C

※10Kも製作可能です。(10%加算)

## ステンレス製ねじ込みフランジ・ブッシング



ねじ込みフランジ  
50mm × Rc2



7.5K 10K 兼用ねじ込みフランジ  
75mm × Rc2



ブッシング  
R3 × Rc2

タイプ	接続1 (mm)	接続2	7.5K 10K 兼用 SCS14製	納期 コード	16K SCS14製	納期 コード	参考質量 (kg)
ねじ込みフランジ	50	Rc2	21,000	A	24,000	B	2
	75	Rc2	28,000	A	32,000	A	4
	100	Rc2	54,000	A	—	—	5
ブッシング	R3	Rc2	—	—	15,000	A	1

## フランジ変換アダプタ



呼び径 (mm)	7.5K	10K	納期 コード	参考質量 (kg)
100×75	108,000	119,000	B	11
150×75	113,000	125,000	B	17
200×75	117,000	129,000	B	22

※その他口径もご照会願います。※GF形ガスケット、75mm用植込ボルトナットが付属しています。  
※100×75はボルト穴の位置にご注意ください。

呼び径 (mm)	7.5K×10K	納期 コード	参考質量 (kg)
75	ご照会願います	B	—
100		B	—
150		B	—
200		B	—

※使用圧力は7.5K (0.75MPa) 以内でご使用ください。  
※各フランジ面に植込ボルトナットが付属しています。

## ねじ込みフランジ・栓フランジ



接続1 (mm)	接続2 (ねじ込みフランジのみ)	7.5K FC製 合成樹脂塗装	納期 コード	参考質量 (kg)
50	Rc2	19,000	A	3

※ねじ込みフランジ 50mm は、内外面粉体塗装・FCD 製となります。

■ 納期コードについて

【A】即日出荷～受注後2週間 【B】受注後2週間～8週間 【C】受注後8週間以上  
※納期コードは参考であり、製品の納期及び在庫を保障するものではありません。

スイング逆止弁/ステンレス製ねじ込みフランジ/ブッシング/フランジ変換アダプタ/ねじ込みフランジ・栓フランジ

その他

## トルクリミッター (キャップ用過トルク防止ユニット)

カタログ…131 ページ



品名	SCS13製	納期コード	参考質量 (kg)
トルクリミッター	<b>99,000</b>	B	3
トルクリミッター (Tハンドルセット品)	上記金額に右記Tハンドルの価格を加算願います		—

## 中間ロッド

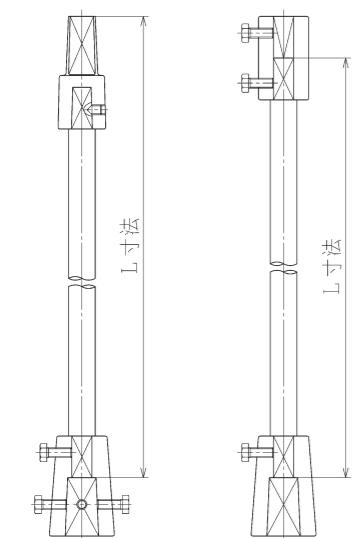

キャップ (A形) 開閉台用 (B形)

ロッド径 (mm)	ロッド1mにつき SUS304製	継手 (1組)		納期コード
		SCS製	FC製	
25	50,000	31,000	15,000	B
28	55,000	31,000	15,000	B
32	62,000	38,000	19,000	B
38	80,000	53,000	25,000	B
42	95,000	53,000	25,000	B
45	109,000	62,000	—	B
50	129,000	62,000	—	B

※1m未満は1mの価格となります。  
 ※4m以上は2本継ぎとなりますので継手を半額加算願います。  
 ※SUS316製中間ロッド・SCS14製継手はご照会願います。  
 ※使用するバルブがショート形キャップ(50mm)の場合は、キャップ上部からGLまでの寸法がL寸法プラス20mmとなりますのでご注意ください。(左記図参照)  
 ※水没箇所でご使用の場合、錆発生防止のためステンレス製ロッドと継手をご使用ください。



■ 振れ止め板 (円盤形)		
ロッド径 (mm)	SUS304製 外径200mm以内	納期コード
28 ~ 45	<b>61,000</b>	B

※外径 200mm を越える場合はご照会願います。  
 ※その他振れ止め板 (金具) はご照会願います。

使用するキャップ種類によるキャップ継手内のイメージ

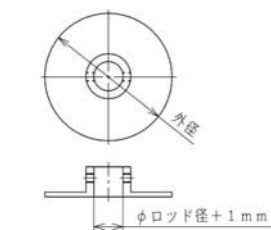

振れ止め板 (円盤形)

## 電動開閉台



形式	内ねじ式 FC製	納期コード 左開 / 右開	参考モータ出力 (kw)	参考質量 (kg)
SHE-00	<b>1,920,000</b>	C	0.2 , 0.4	90
SHE-0	<b>2,250,000</b>	C	0.4 , 0.75	125
SHE-1	<b>2,770,000</b>	C	0.75 , 1.5	210
SHE-2	<b>3,690,000</b>	C	1.5 , 2.2	310

※標準フタル酸系樹脂塗装です。

## オプション

バルコン内蔵品	価格	受信機	価格
セルシン発信機 (シンクロ)	<b>308,000</b>	セルシン受信機 (シンクロ)	<b>148,000</b>
ポテンショメータ発信機 R/I変換器	<b>308,000</b>	ポテンショメータ受信機	<b>148,000</b>
	<b>349,000</b>		

## 手動開閉台



### ■ ハンドル車式開閉台

形式	内ねじ式 FC製	納期コード 左開 / 右開	バルブサイズ (参考)	軸径 (mm)	参考質量 (kg)
SKB-2	<b>164,000</b>	B	50~200	32	32
SKB-3	<b>289,000</b>	B	250, 300	38	53

### ■ ベベルギヤ開閉台 (開度計付)

形式	内ねじ式 FC製	納期コード 左開 / 右開	バルブサイズ (参考)	軸径 (mm)	参考質量 (kg)
SHK-00	<b>903,000</b>	C	75~100	32	50
SHK-0	<b>1,060,000</b>	C	150~300	32~46	80
SHK-1	<b>1,220,000</b>	C	300~400	38~50	110
SHK-2	<b>1,720,000</b>	C	400~600	50~60	175

※FRP製はご照会願います。  
 ※標準フタル酸系樹脂塗装です。  
 ※サイズ・軸径を選定いたします。  
 バルブの種類・サイズ・製造年・設置深さをご指示ください。

## Tハンドル

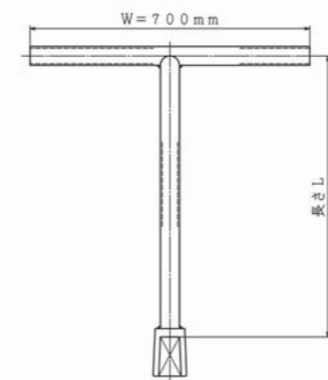

長さL (mm)	SUS304製	納期コード	SGP製	納期コード	参考質量 SGP製(kg)
500	<b>84,000</b>	B	<b>36,000</b>	B	4
800	<b>84,000</b>	B	<b>36,000</b>	B	4
1000	<b>84,000</b>	B	<b>36,000</b>	A	5
1200	<b>126,000</b>	B	<b>39,000</b>	A	5
1500	<b>126,000</b>	B	<b>39,000</b>	A	6
1800	<b>168,000</b>	B	<b>42,000</b>	B	7
2000	<b>168,000</b>	B	<b>42,000</b>	B	7

※軸径は34mmです。  
 ※50~200mmのバルブに対応しています。250mm以上のバルブ用についてはご照会願います。

### ■ 納期コードについて

【A】即日出荷~受注後2週間 【B】受注後2週間~8週間 【C】受注後8週間以上  
 ※納期コードは参考であり、製品の納期及び在庫を保証するものではありません。

電動開閉台 / 手動開閉台 / Tハンドル

その他

## 乙管(台付)



	呼び径 (mm)	7.5K 内外面粉体塗装	7.5K 内面粉体塗装	納期 コード
フランジ形	75×75	120,000	90,000	B
	100×100	—	160,000	B
K形	75×75	—	110,000	B
	100×100	—	180,000	B

## 配管フランジ用ボルトナット・ガスケット

### ■7.5K用

呼び径 (mm)	ボルトナット 1組/1面分			ガスケット 1枚/1面分	
	寸法	本数	SUS304	GF形	全面形
50	M16×60	4	4,400	1,600	1,600
75	M16×70	4	4,800	1,900	1,700
100	M16×70	4	4,800	2,000	2,000
125	M16×70	6	7,200	2,200	2,400
150	M16×75	6	7,800	2,400	2,900
200	M16×75	8	10,400	2,900	4,100
250	M20×85	8	—	—	—
300	M20×90	10	—	—	—
350	M22×90	10	—	—	—
400	M22×95	12	—	—	—
450	M24×100	12	—	—	—
500	M24×100	12	—	—	—
600	M24×110	16	—	—	—
700	M30×120	16	—	—	—
800	M30×130	20	—	—	—
900	M30×130	20	—	—	—
1000	M30×140	24	—	—	—

※ご照会願います

### ■10K用

呼び径 (mm)	ボルトナット 1組/1面分			ガスケット 1枚/1面分	
	寸法	本数	SUS304	GF形	全面形
50	M16×60	4	4,400	1,600	1,700
75	M16×70	8	9,600	1,900	1,800
100	M16×70	8	9,600	2,000	2,100
125	M20×80	8	18,400	2,200	2,500
150	M20×80	8	18,400	2,400	3,000
200	M20×80	12	27,600	2,900	4,200
250	M22×85	12	—	—	—
300	M22×90	16	—	—	—
350	M22×95	16	—	—	—
400	M24×100	16	—	—	—
450	M24×110	20	—	—	—
500	M24×110	20	—	—	—
600	M30×110	24	—	—	—
700	M30×110	24	—	—	—
800	M30×120	28	—	—	—
900	M30×120	28	—	—	—
1000	M36×140	28	—	—	—

※ご照会願います

※製品によりボルトの種類・サイズが異なる場合がございますので、確認の上ご使用ください。  
 ※呼び径 250mm 以上のボルトナット、ガスケットについてはご照会願います。  
 ※RF形ガスケットはご照会願います。  
 ※GF形ガスケットは1号、2号をご指示ください。  
 ※耐震性向上、ウォーターハンマーによるパッキン飛出防止の為、GF形を推奨しています。

## その他製品



伸縮管、フロート弁、減圧弁、ストレーナ、人孔蓋、短面間バタフライ弁、フランジレスバタフライ弁、消火栓弁等のご照会願います。

■ 特記のない製品はすべて、FCD製・内外面エポキシ樹脂粉体塗装となります。  
 ■ 価格には消費税は含まれておりません。

## ボルトサイズ・全回転数・最大開閉トルク一覧

### ■ソフトシール仕切弁各種

呼び径 (mm)	呼び圧力	接合ボルト Mサイズ(本)/1面	全回転数 内ねじ式	全回転数 外ねじ式	最大開閉 トルク(N・m)
50	7.5K	M16×60(4)	13	13	42
	10K				60
75	7.5K	M16×70(4)	13	15	53
	10K				75
100	7.5K	M16×70(4)	17	20	70
	10K				100
125	7.5K	M16×70(6)	21	25	88
	10K				125
150	7.5K	M16×75(6)	19	30	105
	10K				150
200	7.5K	M16×75(8)	25	34	140
	10K				200
250	7.5K	M20×85(8)	25	42	175
	10K				250
300	7.5K	M20×90(10)	30	43	210
	10K				300
350	7.5K	M22×90(10)	35	50	228
	10K				325
400	7.5K	M22×95(12)	33	58	245
	10K				350
450	7.5K	M24×100(12)	38	58	298
	10K				425
500	7.5K	M24×100(12)	42	64	368
	10K				525

### ■メタルシート仕切弁各種

呼び径 (mm)	呼び圧力	接合ボルト Mサイズ(本)/1面	全回転数 内ねじ式	全回転数 外ねじ式	最大開閉 トルク(N・m)
50	7.5K	M16×60(4)	14	15	60
	10K				75
75	7.5K	M16×70(4)	18	22	100
	10K				150
100	7.5K	M16×70(4)	20	27	200
	10K				250
150	7.5K	M16×75(6)	26	36	300
	10K				325
200	7.5K	M16×75(8)	31	45	350
	10K				425
250	7.5K	M20×80(12)	36	—	525
	10K				—
300	7.5K	M22×85(12)	34	—	—
	10K				—
350	7.5K	M20×90(10)	39	—	—
	10K				—
400	7.5K	M22×90(10)	43	—	—
	10K				—
450	7.5K	M22×95(16)	—	—	—
	10K				—
500	7.5K	M24×100(16)	—	—	—
	10K				—

### ■水道用地下式消火栓各種

タイプ	呼び径 (mm)	呼び圧力	接合ボルト Mサイズ(本)	全回転数	最大開閉 トルク(N・m)
単口	75	7.5K	M16×70(4)	4~4.5	53
双口	100			5	70
ウォーターボール	75			2.5	53

### ■キャップ式補修弁各種

呼び径 (mm)	呼び圧力	接合ボルト Mサイズ(本)	全回転数	最大開閉 トルク(N・m)
75	7.5K	M16×☆(4)	2.5	53
100				70

☆補修弁の種類によりボルトの長さが変わります。各カタログにてご確認ください。

※接合ボルトは相手配管のフランジ厚さ、座金の有無、ガスケットの形状等により異なる場合がございますので、確認の上ご使用ください。

### ■納期コードについて

【A】即日出荷～受注後2週間 【B】受注後2週間～8週間 【C】受注後8週間以上  
 ※納期コードは参考であり、製品の納期及び在庫を保証するものではありません。

# お客様の声 (改善事例)



お客さまから頂きました、「よかった」、「改善した」という声を集めました。是非参考にしてください。

## 滋賀県内工事業者様

製品	ソフトシール仕切弁エクセルプロ (JWWA B 120)	
場所	揚水施設	
お客様の声	10K フランジで従来形のソフトシール仕切弁と逆止弁を接続する場合、フランジ上部2本は両ねじボルトを使用していた。エクセルプロは形状がスリム化しておりフランジと弁箱の間に十分なスペースがあるので六角ボルトで接続することができ、施工しやすかった。	
製品ページ	1 ページ	

## 群馬県内水道事業体様

製品	フランジレスメタルシート仕切弁	
場所	配水池施設内	
お客様の声	これまではメタルシート仕切弁をフランジ接着していたが、フランジレスメタルシート仕切弁を使用することによりメタルシート仕切弁で管路の耐震化が進められた。	
製品ページ	5～6 ページ	

## 埼玉県内水道事業体様

製品	ステンレス製弁体収納式地下式消火栓 SUSCAMEL、クワガタ (ホック) レバー式ステンレス製補修弁	
場所	配水管	
お客様の声	導入して数年経つが、錆や腐食が無く安心できる。本体が従来品より軽量・コンパクト化されているので施工性が良い。	
製品ページ	13～14 ページ、28 ページ	

## 埼玉県内水道事業体様

製品	クワガタ (ホック) レバー式ステンレス製補修弁	
場所	配水管	
お客様の声	通常のレバー式と違い開閉状態が一目で分かることと、キャップ式の様に開栓棒で操作できるので非力な職員でも操作が容易になった。	
製品ページ	28 ページ	

## 千葉県内民間工場様

製品	下水・原水・農水・雨水用スペースエア	
場所	工場配管	
お客様の声	スラリー配管のため異物により既設空気弁が機能せずウォーターハンマーの発生に悩んでいたが、スペースエア導入後、空気弁が正常に機能しウォーターハンマーの発生がなくなった。	
製品ページ	25 ページ	

## 大阪府内水道事業体様

製品	下水・原水・農水・雨水用スペースエア (多量吸排気タイプ)	
場所	導水管	
お客様の声	水道用空気弁を設置していた時は異物の噛込みによる漏水が度々発生し、職員がその都度緊急対応に追われていたが、スペースエアを設置後は一度も漏水の発生がない。緊急現場出動がなくなり通常業務に支障をきたすこともなくなった。	
製品ページ	25 ページ	

## 滋賀県内農業用水事業体様

製品	水撃防止形空気弁ダイナミックエア	
場所	農業用水配管	
お客様の声	水道用急速空気弁を使用していたが、ウォーターハンマーにより内部の樹脂部品が度々破損したためダイナミックエアへ交換したところ、部品の破損など不具合がなくなった。	
製品ページ	26 ページ	

## 沖縄県内農業用水事業体様

製品	水撃防止形空気弁ダイナミックエア	
場所	農業用水配管	
お客様の声	ウォーターハンマーによる古い塩ビ管の破損が度々発生していた。ダイナミックエア導入後、急激な圧力上昇が低減され管路の破損がなくなった。	
製品ページ	26 ページ	



# ソフトシール仕切弁エクセルプロ

## JWWA B 120 水道用ソフトシール仕切弁

**SYF形**  
価格表…1ページ

JWWA B 120の規格に適合したフランジ形ソフトシール仕切弁です。  
弁体はゴムライニングになっているため止水性が高く、弁底がストレートなのでゴミ溜まりがありません。  
50~200mmは過トルクによる弁破損を防止する『ステムロック機能』付です。

### 仕様

規格：JWWA B 120  
呼び径：50mm~300mm ※250、300mmは2026年販売開始予定  
形式：内ねじ式  
使用流体：上水、工水、農水  
塗装：内外面エポキシ樹脂粉体塗装  
種類：2種(7.5K)、3種(10K)  
使用圧力：2種(7.5K)…0.75MPa、3種(10K)…1.0MPa  
弁箱耐圧試験：2種(7.5K)…1.75MPa、3種(10K)…2.3MPa  
弁座漏れ試験：2種(7.5K)…0.75MPa、3種(10K)…1.0MPa



取扱説明書  
技術資料  
CADデータ

### 特長

- 弁棒のつばをなくした構造で、代わりに設けたスラストカラーがキャップの締め込みすぎによる破損を防止する、ステムロック機能を採用しました。過度なトルクが発生した場合、スラストカラーの摩擦抵抗により弁棒の回転が止まり、弁棒やめねじこまの破損を防ぐことができます。(50~200mmのみ)
- スリム化したゴム弁座のエッジ部形状により高い止水性を発揮します。
- めねじこまは弁体に強固に圧入固定された一体形で、弁体が安定して開閉作動すると共に、めねじこまが弁体のゴムライニングに負荷をかけることはありません。
- コンパクトな形状によりフランジと弁箱間のスペースが広くなっているので、管やその他バルブへの施工性が向上しています。
- ゴム弁座に耐塩素性EPDMを採用し、塩素に対する耐久性が向上しました。
- 弁箱とふたの締め付けをフランジレス化することで、従来品より軽量になっており、可搬性、施工性が向上しました。

### オプション

ステンレス製ロングキャップ、ハンドル車式、埋設配管用開度計、脱着式ハンドル車、中間ロッド



スラストカラーと弁棒に設けた勾配がスラスト荷重を分散して受けることで弁破損を防止します。

### 参考図

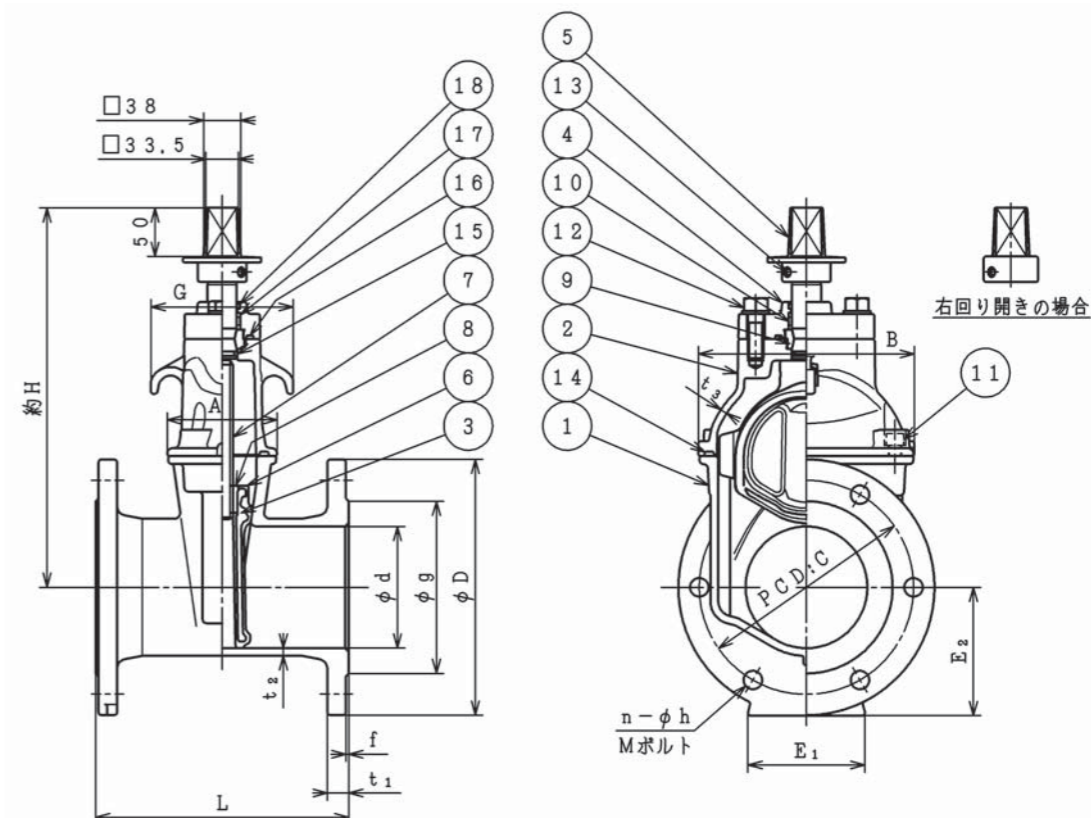

### 部品リスト

1. 弁箱	FCD450-10	10. ブッシング	合成樹脂
2. ふた	FCD450-10	11. 六角穴付ボルト	SUS304
3. 弁体	FCD450-10	12. 六角ボルト平座金	SUS304
4. パッキン箱	FCD450-10	13. 六角穴付止めねじ	SUS304
5. キャップ	FCD450-10	14. ガasket	NBR
6. ゴム弁座	EPDM(耐塩素性)	15. Oリング	NBR
7. 弁棒	SUS403	16. Oリング	NBR
8. めねじこま	C3771	17. Oリング	NBR
9. スラストカラー	C6932(エポプラス)	18. ダストシール	NBR

### 図面番号・主要寸法

※記載の無い寸法は別途図面でご確認ください。

図面番号	呼び径 mm	呼び圧力	接合用ボルト Mサイズ(本)/1台	D mm	L mm	E1 mm	E2 mm	H mm	参考質量 kg
Y01L02101	50	7.5K	M16×60(8)	155	180	90	78	270	11
Y02L02101	50	10K	M16×60(8)	155	180	90	78	270	11
Y01L02101	75	7.5K	M16×70(8)	211	240	90	106	325	20
Y02L02101	75	10K	M16×70(16)	185	240	90	93	325	17
Y01L02101	100	7.5K	M16×70(8)	238	250	110	119	360	24
Y02L02101	100	10K	M16×70(16)	210	250	100	105	360	21
Y01L02101	125	7.5K	M16×70(12)	263	260	120	132	395	31
Y02L02101	125	10K	M20×80(16)	250	260	100	125	395	29
Y01L02101	150	7.5K	M16×75(12)	290	280	140	145	435	40
Y02L02101	150	10K	M20×80(16)	280	280	130	140	435	39
Y01L02101	200	7.5K	M16×75(16)	342	300	160	171	525	63
Y02L02101	200	10K	M20×80(24)	330	300	150	165	525	61

※接合ボルトは相手配管のフランジ厚さや座金の有無、ガスケットの形状等により異なります。

### オプション



ステンレス製ロングキャップ



ハンドル車式



埋設配管用開度計



中間ロッド



## エクセルソフト仕切弁 JWWA B 120 水道用ソフトシール仕切弁

SRF形  
価格表…1ページ

JWWA B 120の規格に適合したフランジ形ソフトシール仕切弁です。  
弁体はゴムライニングになっているため止水性が高く、弁底がストレートなのでゴミ溜まりがありません。  
合理的な設計で、十分な強度と安定した機能を保ちながら、なおかつ軽量・コンパクトな製品です。

### 仕様

規格：JWWA B 120  
呼び径：250mm～500mm  
形式：内ねじ式  
使用流体：上水、工水、農水  
塗装：内外面エポキシ樹脂粉体塗装  
種類：2種(7.5K)、3種(10K)  
使用圧力：2種(7.5K)…0.75MPa、3種(10K)…1.0MPa  
弁箱耐圧試験：呼び径350mm以下 2種(7.5K)…1.75MPa、3種(10K)…2.3MPa  
呼び径400mm以上 2種(7.5K)…1.4MPa、3種(10K)…2.1MPa  
弁座漏れ試験：2種(7.5K)…0.75MPa、3種(10K)…1.0MPa

取扱説明書  
技術資料  
CADデータ

### 特長

- ・めねじこまは弁体に強固に圧入固定された一体形で、弁体が安定して開閉作動すると共に、めねじこまが弁体のゴムライニングに負荷をかけることはありません。
- ・ゴム弁座に耐塩素性EPDMを採用し、塩素に対する耐久性が向上しました。
- ・弁箱と弁体には、受圧面積の大きいロングガイドを設けているので、長期間安定した操作ができます。
- ・弁体はくさび形で止水トルクが小さく止水性が非常に良好です。
- ・弁箱とふた間のガスケットは、Oリングと板状ガスケットを合成した形状です。  
Oリング部は止水を目的とし、板状ガスケット部は弁箱とふた間の塗装面を保護する役割を果たします。
- ・構造がコンパクトに設計されているため、取り扱いやすくなっております。

### オプション

ステンレス製ロングキャップ(300mm以下)、ハンドル車式、中間ロッド  
開度計(埋設配管用250-400mm/露出配管用250-300mm)



### 参考図

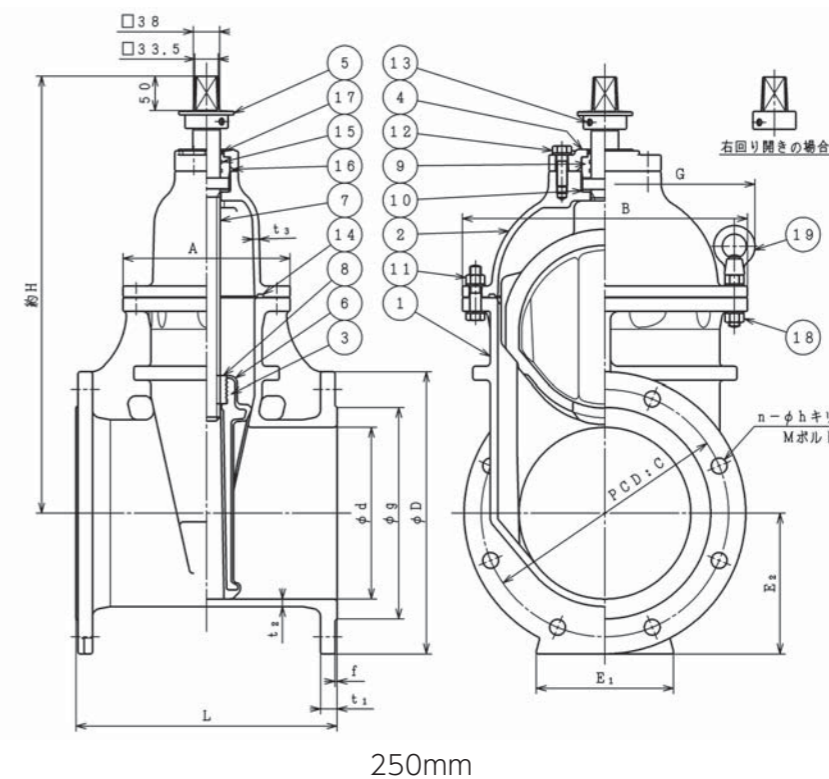

### 部品リスト

1. 弁箱	FCD450-10	11. 六角ボルトナット平座金	SUS304
2. ふた	FCD450-10	12. 六角ボルト平座金	SUS304
3. 弁体	FCD450-10	13. 六角穴付止めねじ	SCM435
4. パッキン箱	FCD450-10	14. ガスケット	NBR
5. キャップ	FCD450-10	15. Oリング	NBR
6. ゴム弁座	EPDM(耐塩素性)	16. Oリング	NBR
7. 弁棒	SUS403	17. ダストシール	NBR
8. めねじこま	C3771	18. 全ねじボルトナット平座金	SUS304
9. Oリングケース	合成樹脂	19. アイナット(亜鉛めっき)	SS400
10. スラストワッシャ	合成樹脂	(18, 19は250mm～400mmの場合)	

### 図面番号・主要寸法

図面番号	呼び径 mm	呼び圧力	接合用ボルト Mサイズ(本)/1台	D mm	L mm	E1 mm	E2 mm	H mm	参考質量 kg
R01M77101	250	7.5K	M20×85(16)	410	380	200	205	640	117
R01M77101	300	7.5K	M20×90(20)	464	400	240	232	740	167
R01L60201	350	7.5K	M22×90(20)	530	430	300	265	960	250
R01L60201	400	7.5K	M22×95(24)	582	470	340	291	1045	330
R01M24201	450	7.5K	M24×100(24)	652	500	400	326	1150	584
R01M24201	500	7.5K	M24×100(24)	706	530	400	353	1175	632

※接合ボルトは相手配管のフランジ厚さや座金の有無、ガスケットの形状等により異なります。

### オプション

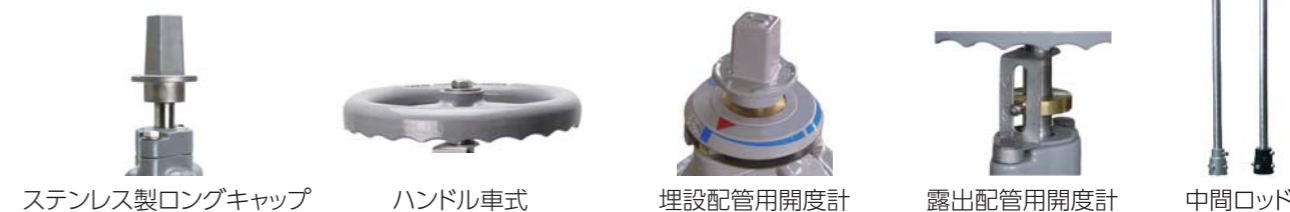

ステンレス製ロングキャップ

ハンドル車式

埋設配管用開度計

露出配管用開度計

中間ロッド



## ソフトシール仕切弁エクセルプロ JIS B 2031面間 (短面間仕様)

準JWWA B 120 水道用ソフトシール仕切弁

価格表…1ページ

JWWA B 120の規格に準拠した、工場内配管、施設内配管、下水道配管などに最適なフランジ形ソフトシール仕切弁です。

JIS B 2031 (ねずみ鋳鉄弁) 仕切弁10Kと同面間となっております。

### 仕 様

弁 規 格 : JWWA B 120に基づく  
面 間 寸 法 : JIS B 2031仕切弁10K  
呼 び 径 : 50mm、80mm  
形 式 : 内ねじ式、外ねじ式  
使 用 流 体 : 上水、下水、工水、農水  
塗 装 : 内外面エポキシ樹脂粉体塗装  
種 類 : 3種(10K)  
使 用 圧 力 : 3種(10K)…1.0MPa  
弁箱耐圧試験 : 3種(10K)…2.3MPa  
弁座漏れ試験 : 3種(10K)…1.0MPa



### 特 長

- JWWA B 120に準拠し、JIS B 2031 (ねずみ鋳鉄弁) 仕切弁10Kと同面間に設計されたフランジ形ソフトシール仕切弁です。
- 既設のJIS B 2031仕切弁10Kの交換が容易に行なえます。また新設の場合、ポンプ周りの配管をよりコンパクトに施工できます。
- 内ねじ式は、弁棒のつばをなくした構造で、代わりに設けたスラストカラーがキャップの締め込みすぎによる破損を防止する、ステムロック機能付きです。過度なトルクが発生した場合、スラストカラーの摩擦抵抗により弁棒の回転が止まり、弁棒やめねじこまの破損を防ぐことができます。
- スリム化したゴム弁座のエッジ部形状により高い止水性を発揮します。
- ゴム弁座に耐塩素性EPDMを採用し、塩素に対する耐久性が向上しました。

### オ プ シ ョ ン

その他口径、キャップ式



内ねじ式



外ねじ式



スラストカラーと弁棒に設けた勾配がスラスト荷重を分散して受けることで弁破損を防止します。(内ねじ式のみ)

### 参考図

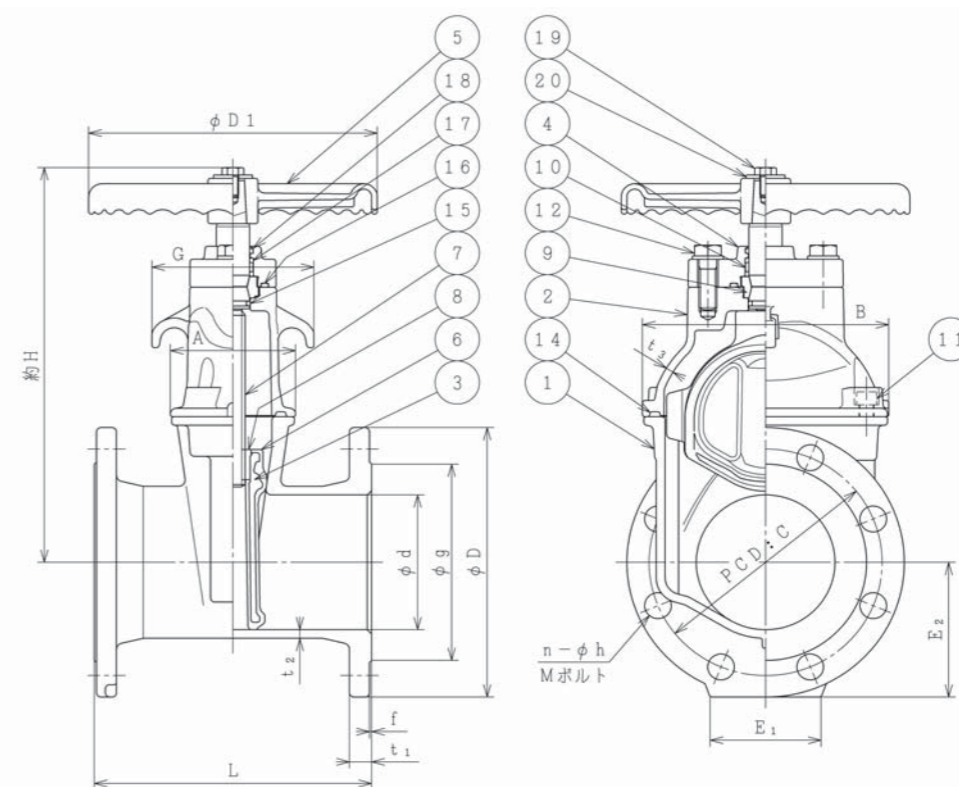

内ねじ式

### 部品リスト(内ねじ式)

1. 弁箱	FCD450-10	11. 六角穴付ボルト	SUS304
2. ふた	FCD450-10	12. 六角ボルト平座金	SUS304
3. 弁体	FCD450-10	14. ボンネットガスケット	NBR
4. パッキン箱	FCD450-10	15. Oリング	NBR
5. ハンドル車	FCD450-10	16. Oリング	NBR
6. ゴム弁座	EPDM	17. Oリング	NBR
7. 弁棒	SUS403	18. ダストシール	NBR
8. めねじこま	C3771	19. 六角ボルト	SUS304
9. スラストカラー	C6932(エコプラス)	20. 座金	SUS304
10. プッシング	合成樹脂		

### 図面番号・主要寸法

※記載の無い寸法は別途図面でご確認ください。

形式	図面番号	呼び径 mm	呼び圧力	接合用ボルト Mサイズ(本)/1台	D mm	L mm	E1 mm	E2 mm	H mm	D1 mm	参考質量 kg
内ねじ式 Y17L02101		50	10K	M16×60(8)	155	180	90	78	235	200	11
内ねじ式 Y17L02101		80	10K	M16×70(8)	185	200	90	93	295	220	17
外ねじ式 Y57L02104		50	10K	M16×60(8)	155	180	90	78	295	200	14
外ねじ式 Y57L02104		80	10K	M16×70(16)	185	200	90	93	405	250	22

※接合ボルトは相手配管のフランジ厚さや座金の有無、ガスケットの形状等により異なります。



# PE管対応ソフトシール仕切弁エクセルプロ

## PTC B 22水道配水用ポリエチレン管挿し口付ソフトシール仕切弁

### SYP形

価格表…2ページ

耐震性に優れた水道配水用ポリエチレン管をボルトレス接合した、EF接合で配管可能なPTC B 22規格品のソフトシール仕切弁です。仕切弁本体はJWWA B120に適合したエクセルプロをベースにしており、過トルクによる弁破損を防止する『ステムロック機能』付です。

#### 仕様

規格：準JWWA B 120・PTC B 22  
呼び径：両挿し口付…50mm～200mm、EF片受口付…50mm～150mm  
形式：内ねじ式  
使用流体：上水、工水、農水  
塗装：内外面エポキシ樹脂粉体塗装  
種類：2種(7.5K)  
使用圧力：0.75MPa  
弁箱耐圧試験：1.75MPa  
弁座漏れ試験：0.75MPa  
適応管種：水道配水用ポリエチレン管(JWWA K 144, PTC K 03)

取扱説明書  
技術資料

#### 特長

- ポリエチレン管とソフトシール仕切弁をスリーブを使用して強固に接合しました。ポリエチレン管の破壊強度を超える離脱力に耐える強度を持っています。
- 豊富な実績と信頼性のあるEF(エレクトロフュージョン)接合で配管接合が可能です。
- 弁棒のつばをなくした構造で、代わりに設けたスラストカラーがキャップの締め込みすぎによる破損を防止する、ステムロック機能を採用しました。過度なトルクが発生した場合、スラストカラーの摩擦抵抗により弁棒の回転が止まり、弁棒やめねじこまの破損を防ぐことができます。
- スリム化したゴム弁座のエッジ部形状により高い止水性を発揮します。
- 弁箱とふたの締め付けをフランジレス化することで、従来品より軽量になっており、可搬性、施工性が向上しました。

#### オプション

ステンレス製ロングキャップ、埋設配管用開度計、中間ロッド



PTC B 22規格品

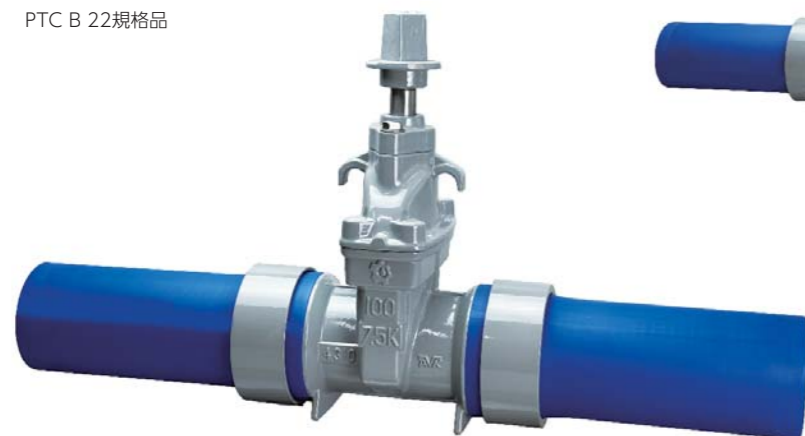

両挿し口付



EF片受口付



スラストカラーと弁棒に設けた勾配がスラスト荷重を分散して受けることで弁破損を防止します。

#### 参考図

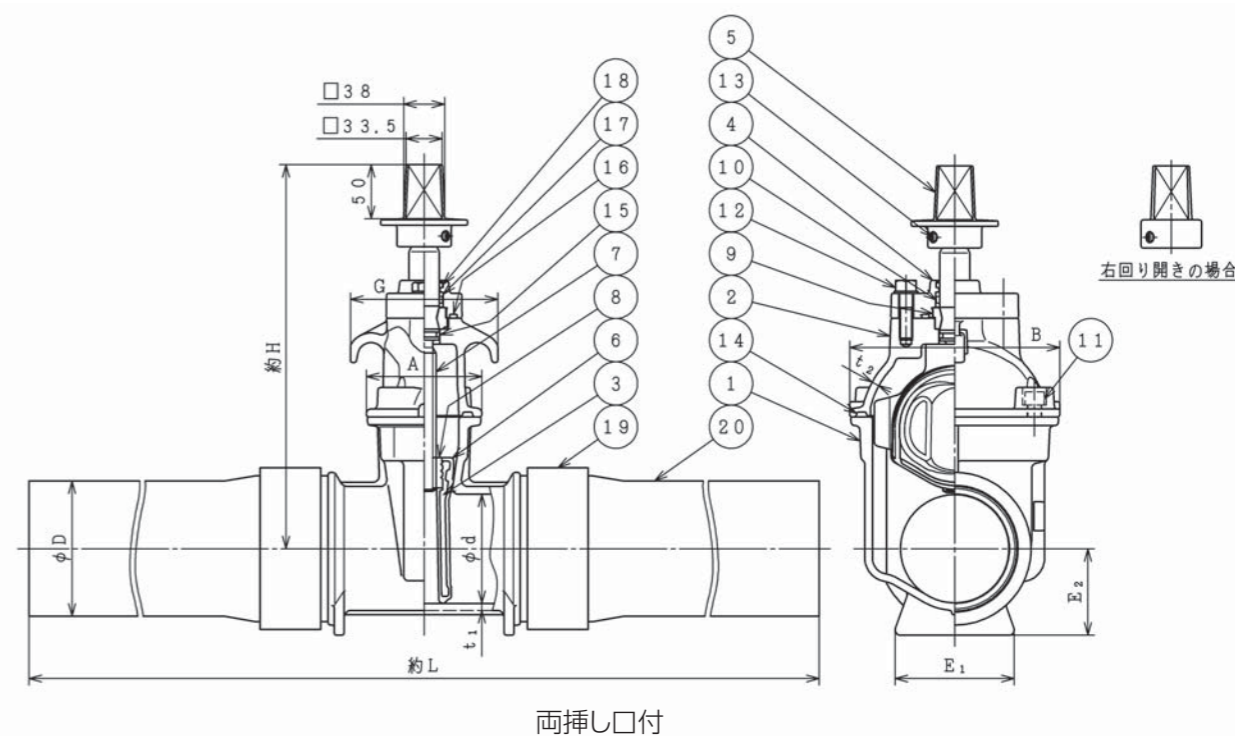

#### 部品リスト(両挿し口付)

1. 弁箱	FCD450-10	11. 六角穴付ボルト	SUS304
2. ふた	FCD450-10	12. 六角ボルト平座金	SUS304
3. 弁体	FCD450-10	13. 六角穴付止めねじ	SCM435
4. パッキン箱	FCD450-10	14. ボンネットガスケット	NBR
5. キャップ	FCD450-10	15. Oリング	NBR
6. ゴム弁座	EPDM(耐塩素性)	16. Oリング	NBR
7. 弁棒	SUS403	17. Oリング	NBR
8. めねじこま	C3771	18. ダストシール	NBR
9. スラストカラー	C6932	19. スリーブ	SCS13又はSTKM13A
10. プッシング	合成樹脂	20. ポリエチレン管	PE100

#### 図面番号・主要寸法(両挿し口付) ※記載の無い寸法は別途図面でご確認ください。

図面番号	呼び径 mm	呼び圧力	D mm	L mm	E1 mm	E2 mm	H mm	参考質量 kg
Y04L02101	50	7.5K	63	680	80	47	270	10
Y04L02101	75	7.5K	90	780	85	63	325	15
Y04L02101	100	7.5K	125	860	110	80	360	23
Y04L02101	150	7.5K	180	1020	140	113	435	50
Y04L02101	200	7.5K	250	1200	160	154	525	113

#### PE管との接合部の性能試験 (代表呼び径にて実施)

試験項目	性能	結果
耐圧試験	漏れ、破損があってはならない。	合格
破壊水圧試験	4.0MPa以上	
内圧クリープ試験	漏れ、破損があってはならない。	
負圧試験	空気の吸い込みその他の欠点がないこと。	
曲げ水圧試験	接合部からの漏れ、接合部の破損その他の欠点がないこと。	
へん平水圧試験	接合部からの漏れ、接合部の破損その他の欠点がないこと。	
引抜阻止性試験	接合部の引抜阻止力が、管の引張降伏強度より強いこと。	
高速引張試験	接合部からの漏れ、接合部の破損その他の欠点がないこと。	
繰り返し伸縮試験	接合部からの漏れ、接合部の破損その他の欠点がないこと。	
圧縮試験	接合部からの漏れ、接合部の破損その他の欠点がないこと。	



# PE管対応メカニカル形ソフトシール仕切弁エクセルプロ SYP-M形

準JWWA B 120 水道用ソフトシール仕切弁

価格表…2ページ

JWWA K 144規格の水道配水用ポリエチレン管に対応した、トルク管理不要で簡単に施工できるメカニカル形ソフトシール仕切弁です。仕切弁本体はJWWA B 120に適合したエクセルプロをベースにしており、過トルクによる弁破損を防止する『ステムロック機能』付です。

## 仕様

- 規格：準JWWA B 120
- 呼び径：50mm～100mm
- 形式：内ねじ式
- 使用流体：上水、工水、農水
- 塗装：内外面エポキシ樹脂粉体塗装
- 種類：2種(7.5K)
- 使用圧力：0.75MPa
- 弁箱耐圧試験：1.75MPa
- 弁座漏れ試験：0.75MPa
- 適応管種：水道配水用ポリエチレン管(JWWA K 144, PTC K 03)



## 特長

- 水道配水用ポリエチレン管との接合型式は、押輪、爪、インナーコア、ゴム輪、T頭ボルトを用いたメカニカルジョイント形式(PTC G 30)で、接合部は離脱防止機能を有しています。
- ボルトをメタルタッチするまで締めるだけで施工可能です。トルク管理は不要です。
- メカニカル接合で天候を気にせず施工ができ、また融着面の表面切削の必要もありません。
- ポリエチレン管と同等強度以上の離脱力に耐え、管路の耐震性を高めます。
- 弁棒のつばをなくした構造で、代わりに設けたスラストカラーがキャップの締め込みすぎによる破損を防止する、ステムロック機能を採用しました。過度なトルクが発生した場合、スラストカラーの摩擦抵抗により弁棒の回転が止まり、弁棒やめねじこまの破損を防ぐことができます。
- スリム化したゴム弁座のエッジ部形状により高い止水性を発揮します。

## オプション

ステンレス製ロングキャップ、埋設配管用開度計、中間ロッド



スラストカラーと弁棒に設けた勾配がスラスト荷重を分散して受けることで弁破損を防止します。



付属品インナーコア

## 参考図

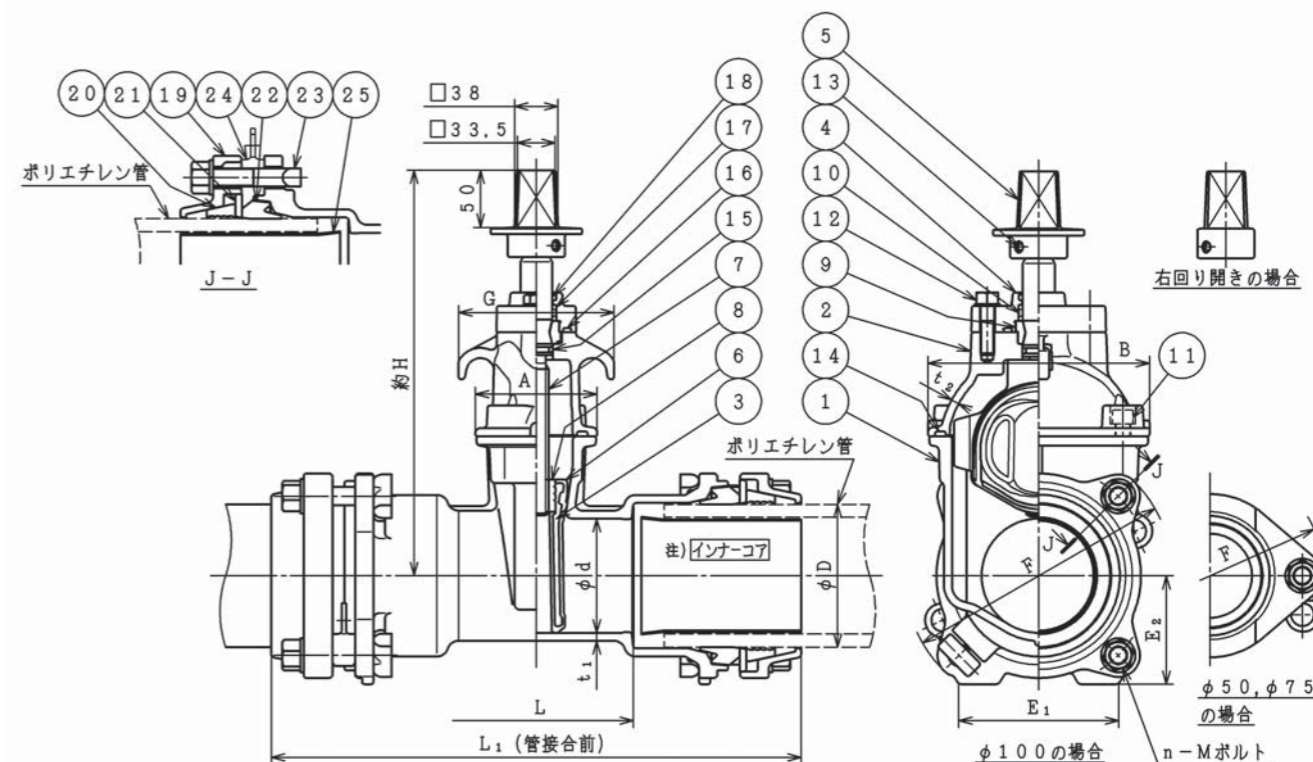

## 部品リスト

1. 弁箱	FCD450-10	14. ボンネットガスケット	NBR
2. ふた	FCD450-10	15. Oリング	NBR
3. 弁体	FCD450-10	16. Oリング	NBR
4. パッキン箱	FCD450-10	17. Oリング	NBR
5. キャップ	FCD450-10	18. ダストシール	NBR
6. ゴム弁座	EPDM(耐塩素性)	19. 押輪	FCD450-10
7. 弁棒	SUS403	20. 爪リング	POM
8. めねじこま	C3771	21. リテーナー	PC
9. スラストカラー	C6932	22. ゴム輪	SBR
10. プッシング	合成樹脂	23. T頭ボルトナット平座金	FCD400-15
11. 六角穴付ボルト	SUS304	24. スペース	合成樹脂
12. 六角ボルト平座金	SUS304	25. インナーコア	SUS304
13. 六角穴付止めねじ	SCM435		

## 図面番号・主要寸法(両挿し口付) ※記載の無い寸法は別途図面でご確認ください。

図面番号	呼び径 mm	呼び圧力	D mm	L mm	L1 mm	F mm	H mm	参考質量 kg
Y06L46101	50	7.5K	63	140	408	168	270	14
Y06L46101	75	7.5K	90	150	427	200	325	20
Y06L46101	100	7.5K	125	170	464	235	36	27

## PE管との接合部の性能試験

試験項目	性能	結果
耐圧試験	漏れ、破損があってはならない。	合格
破壊水圧試験	4.0MPa以上	
内圧クリープ試験	漏れ、破損があってはならない。	
負圧試験	空気の吸い込みその他の欠点がないこと。	
曲げ水圧試験	接合部からの漏れ、接合部の破損その他の欠点がないこと。	
へん平水圧試験	接合部からの漏れ、接合部の破損その他の欠点がないこと。	
引抜阻止性試験	接合部の引抜阻止力が、管の引張降伏強度より強いこと。	
高速引張試験	接合部からの漏れ、接合部の破損その他の欠点がないこと。	
繰返し伸縮試験	接合部からの漏れ、接合部の破損その他の欠点がないこと。	
圧縮試験	接合部からの漏れ、接合部の破損その他の欠点がないこと。	



## 外ねじ式ソフトシール仕切弁 エクセルプロ

JWWA B 120 水道用ソフトシール仕切弁

SYF形

価格表…3ページ

JWWA B 120の規格に適合したフランジ形外ねじ式ソフトシール仕切弁です。弁体はゴムライニングになっているため止水性が高く、弁底がストレートなのでゴミ溜まりがありません。弁箱とふたの締め付けをフランジレス化することで、従来品より軽量になっており、可搬性、施工性が向上しました。

### 仕様

規格：JWWA B 120  
呼び径：50mm～300mm ※250、300mmは2026年販売開始予定  
形式：外ねじ式  
使用流体：上水、工水、農水、下水  
塗装：内外面エポキシ樹脂粉体塗装  
種類：2種(7.5K)、3種(10K)  
使用圧力：2種(7.5K)…0.75MPa、3種(10K)…1.0MPa  
弁箱耐圧試験：2種(7.5K)…1.75MPa、3種(10K)…2.3MPa  
弁座漏れ試験：2種(7.5K)…0.75MPa、3種(10K)…1.0MPa



取扱説明書  
技術資料  
CADデータ

### 特長

- ・弁体形状を新たに見直し、従来品よりさらに止水性が向上しました。
- ・グランド部にリング状のパッキンを封入することで、従来のナイロンパッキンに比べ止水性が向上、ハンドル車の操作性も良好です。
- ・パッキン押えにダストシールを設け、グランド部への異物の侵入を防ぎます。
- ・ゴム弁座に耐塩素性EPDMを採用し、塩素に対する耐久性が向上しました。
- ・弁箱とふたの締め付けをフランジレス化することで、従来品より軽量になっており、可搬性、施工性が向上しました。また、ふた、ヨーク、ハンドル車の設計も見直し、大幅な軽量化を図りました。

### オプション

キャップ回転式、電動式、リミットスイッチ付、海水仕様



### 参考図

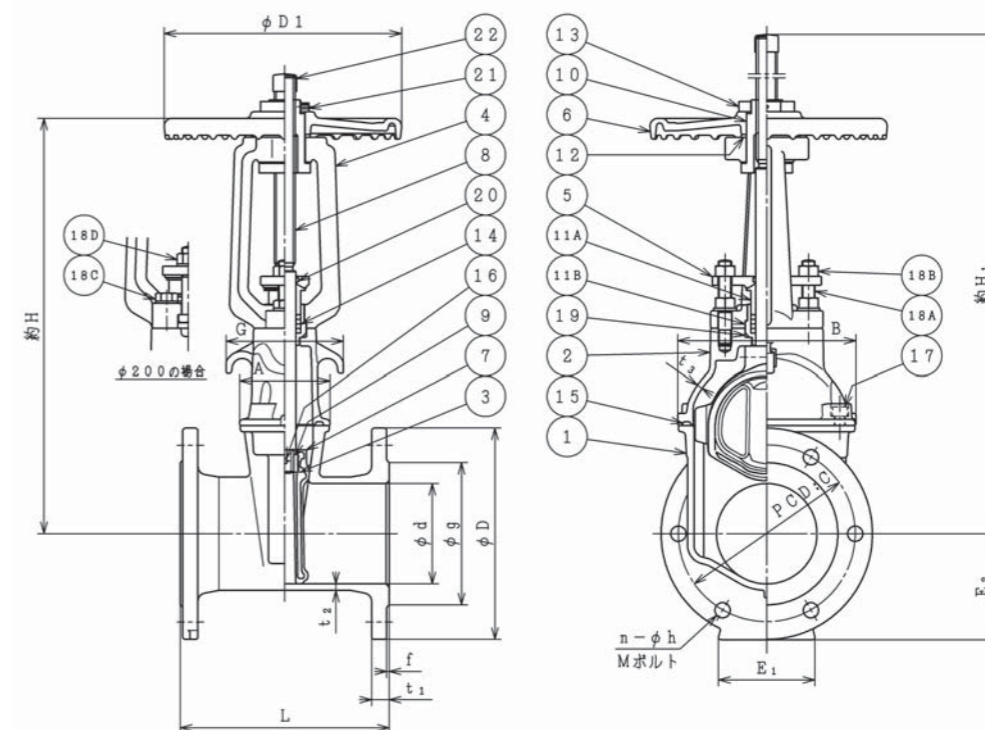

### 部品リスト

1. 弁箱	FCD450-10	13. スリーブナット	SUS304
2. ふた	FCD450-10	14. パッキン	NBR
3. 弁体	FCD450-10	15. ボンネットガスケット	NBR
4. ヨーク	FCD450-10	16. 六角穴付止めねじ	SUS316
5. パッキン押え	SCS13	17. 六角穴付ボルト	SUS304
6. ハンドル車	FCD450-10	18A. 植込ボルト平座金	SUS304
7. ゴム弁座	EPDM(耐塩素性)	18B. 六角ナット	SUS304
8. 弁棒	SUS403	18C. 六角ボルト平座金	SUS304
9. こま	C3771	18D. 六角ボルトナット平座金	SUS304
10. スリーブ	CAC406	19. Oリング	NBR
11A. パッキンケース(上)	合成樹脂	20. ダストシール	NBR
11B. パッキンケース(下)	SCS14	21. 六角穴付止めねじ	SUS304
12. ディスタンスリング	合成樹脂	22. 保護キャップ	PVC

(18C、Dは200mmの場合)

### 図面番号・主要寸法

※記載の無い寸法は別途図面でご確認ください。

図面番号	呼び径 mm	呼び圧力	接合用ボルト Mサイズ(本)/1台	D mm	L mm	E1 mm	E2 mm	H mm	H1 mm	参考質量 kg
Y51L02121	50	7.5K	M16×60(8)	155	180	90	78	295	390	14
Y52L02121	50	10K	M16×60(8)	155	180	90	78	295	390	14
Y51L02121	75	7.5K	M16×70(8)	211	240	90	106	400	525	25
Y52L02121	75	10K	M16×70(16)	185	240	90	93	400	525	22
Y51L02121	100	7.5K	M16×70(8)	238	250	110	119	425	575	29
Y52L02121	100	10K	M16×70(16)	210	250	100	105	425	575	25
Y51L02121	125	7.5K	M16×70(12)	263	260	120	132	520	705	39
Y52L02121	125	10K	M20×80(16)	250	260	100	125	520	705	37
Y51L02121	150	7.5K	M16×75(12)	290	280	140	145	560	775	49
Y52L02121	150	10K	M20×80(16)	280	280	130	140	560	775	48
Y51L02121	200	7.5K	M16×75(16)	342	300	160	171	720	990	78
Y52L02121	200	10K	M20×80(24)	330	300	150	165	720	990	75

※接合ボルトは相手配管のフランジ厚さや座金の有無、ガスケットの形状等により異なります。



## ジョイント形エクセルソフト仕切弁

準JWWA B 120 水道用ソフトシール仕切弁

SRD形

価格表…3ページ

仮設配管、プラント配管などの露出配管に多く採用されているハウジング継手に対応したソフトシール仕切弁です。フランジ短管を介して施工する場合と比較して大幅に軽量化が図れるだけでなく、管路の省力化やトータルコストを低減することができます。

## 仕様

規格：準JWWA B 120  
 呼び径：75(80)mm～300mm ※300mmは2026年販売開始予定  
 形式：内ねじ式  
 使用流体：上水、工水、農水  
 塗装：内外面エポキシ樹脂粉体塗装  
 種類：2種(7.5K)、3種(10K)  
 使用圧力：2種(7.5K)…0.75MPa、3種(10K)…1.0MPa  
 弁箱耐圧試験：2種(7.5K)…1.75MPa、3種(10K)…2.3MPa  
 弁座漏れ試験：2種(7.5K)…0.75MPa、3種(10K)…1.0MPa

技術資料  
CADデータ

## 特長

- 仮設配管、プラント配管などに多く採用されているショルダージョイント形(S形)、グループジョイント形(G形)、クラウンジョイント形(C形)に対応しています。
- ジョイントがソフトシール仕切弁と一体になっているため、フランジ短管が不要になり軽量化が図れるだけでなく、施工スペースの縮小・施工時間の短縮などにより、トータルコストを低減できます。
- めねじこまが弁体に強固に圧入固定された形で、弁体が安定して開閉作動すると共に、めねじこまが弁体のゴムライニングに負荷をかけることはありません。
- ゴム弁座に耐塩素性EPDMを採用し、塩素に対する耐久性が向上しました。
- 電動式にも対応し、プラント配管の電動弁もフランジレス化できます。

## オプション

ステンレス製ロングキャップ、ハンドル車式、埋設配管用開度計、露出配管用開度計、中間ロッド、電動外ねじ式



ショルダージョイント形



フランジレスのジョイント形です。

## 参考図

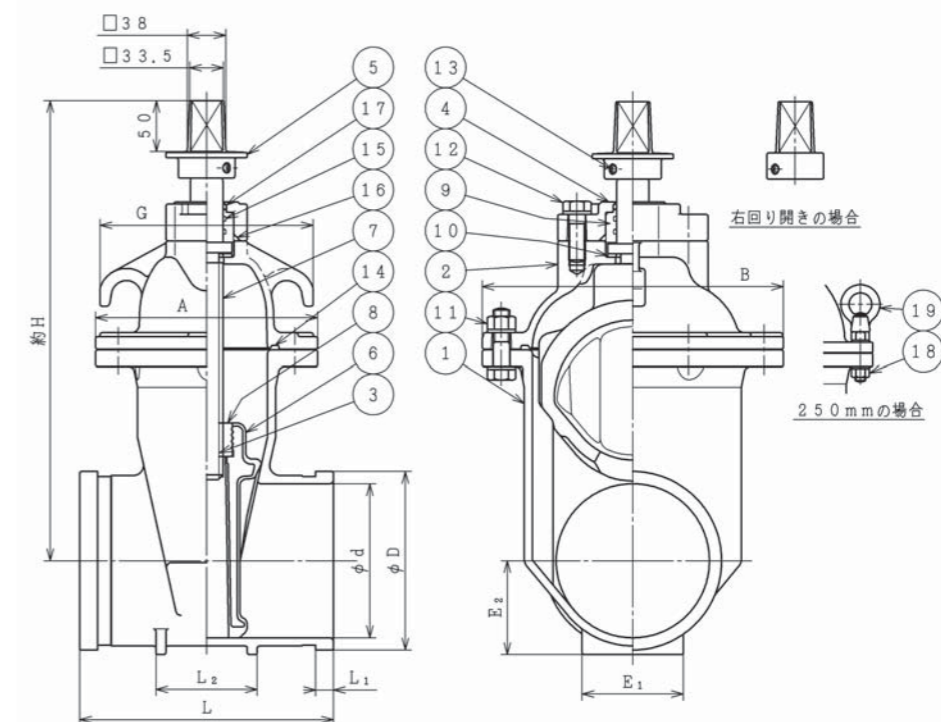

## 部品リスト

1. 弁箱	FCD450-10	11. 六角ボルトナット平座金	SUS304
2. ふた	FCD450-10	12. 六角ボルト平座金	SUS304
3. 弁体	FCD450-10	13. 六角穴付止めねじ	SCM435
4. パッキン箱	FCD450-10	14. ガasket	NBR
5. キャップ	FCD450-10	15. Oリング	NBR
6. ゴム弁座	EPDM(耐塩素性)	16. Oリング	NBR
7. 弁棒	SUS403	17. ダストシール	NBR
8. めねじこま	C3771	18. 全ねじボルトナット平座金	SUS304
9. Oリングケース	合成樹脂	19. アイナット(亜鉛めっき)	SS400
10. スラストワッシャ	合成樹脂	(18, 19は250mmの場合)	

## 図面番号・主要寸法 ※記載の無い寸法は別途図面でご確認ください。

図面番号	呼び径 mm	D mm	L mm	L1 mm	E1 mm	E2 mm	H mm	参考質量 kg
R21M35371	75(80)	97	175	16	70	53	320	13
R21M35371	100	122	200	17.5	80	65	365	18
R21M35371	150	175	250	17.5	100	92	451	36
R21M35371	200	229	270	20.5	110	120	530	55
R21M35371	250	280	305	19	140	150	640	81

## オプション



ステンレス製ロングキャップ



ハンドル車式



埋設配管用開度計



電動外ねじ式



中間ロッド



# 塩ビ管・鋼管対応エクセルソフト仕切弁

## 準JWWA B 120 水道用ソフトシール仕切弁

### SRV形

価格表…3ページ

硬質塩化ビニル管や鋼管を直接バルブに挿入し、接合可能なソフトシール仕切弁です。  
施工は、管を挿入後、ナットを締め付けるだけの簡単施工です。  
離脱防止時には爪リングが管外周をしっかりと押さえます。

#### 仕様

規格：準JWWA B 120  
呼び径：50mm～150mm  
形式：内ねじ式  
使用流体：上水、工水、農水  
塗装：内外面エポキシ樹脂粉体塗装  
種類：2種(7.5K)  
使用圧力：0.75MPa  
弁箱耐圧試験：1.75MPa  
弁座漏れ試験：0.75MPa  
適応管種：硬質塩化ビニル管(※VU管 呼び径50mmは除く)  
鋼管(JIS G 3452、JIS G 3442)  
水道用ポリエチレン二層管(1種)(※呼び径50mmのみ)



取扱説明書  
技術資料  
CADデータ

#### 特長

- 管をバルブへ挿入後、スペーサを外し、ナットを締め付けるだけなので施工時間が短縮できます。  
解体もT頭ボルト・ナットを外すだけなので、特別な道具や治具は必要ありません。
- 爪リングとゴム輪により離脱防止性能を十分に発揮します。
- めねじこまが弁体に強固に圧入固定された形で、弁体が安定して開閉作動すると共に、めねじこまが弁体のゴムライニングに負荷をかけることがありません。
- ゴム弁座に耐塩素性EPDMを採用し、塩素に対する耐久性が向上しました。

#### オプション

ステンレス製ロングキャップ、ハンドル車式、埋設配管用開度計、中間ロッド



#### 参考図

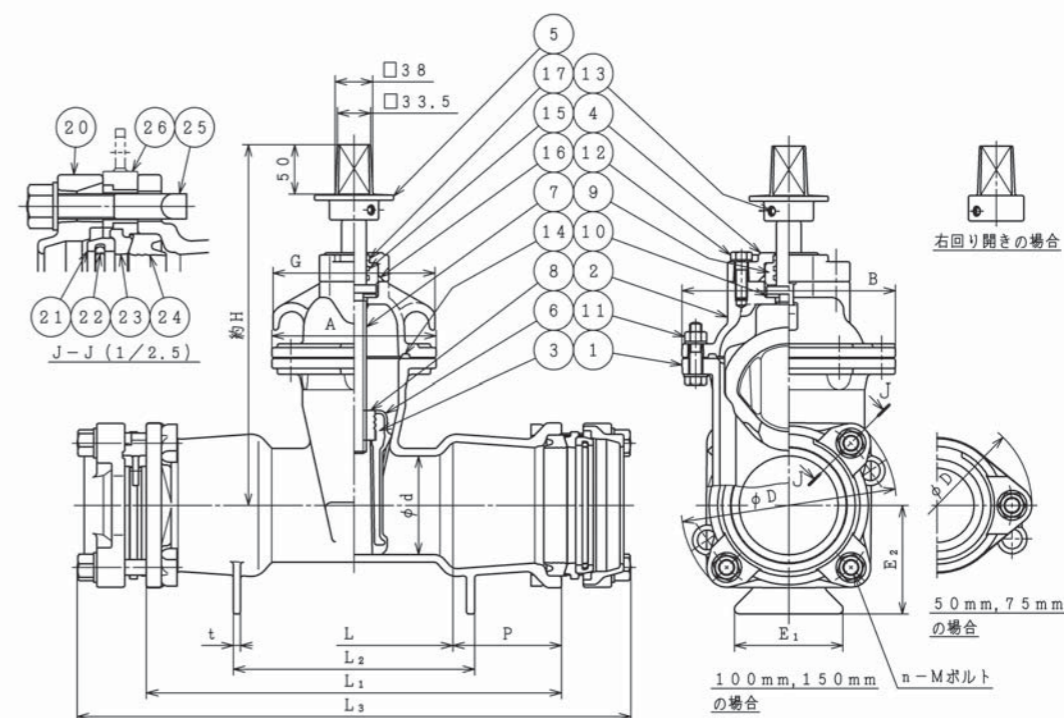

#### 部品リスト

1. 弁箱	FCD450-10	13. 六角穴付止めねじ	SCM435
2. ふた	FCD450-10	14. ガasket	NBR
3. 弁体	FCD450-10	15. Oリング	NBR
4. パッキン箱	FCD450-10	16. Oリング	NBR
5. キャップ	FCD450-10	17. ダストシール	NBR
6. ゴム弁座	EPDM(耐塩素性)	20. S押輪	FCD450-10
7. 弁棒	SUS403	21. ガイドリング	合成樹脂
8. めねじこま	C3771	22. 爪リング	SUS304
9. Oリングケース	合成樹脂	23. ゴム押輪	合成樹脂
10. スラストワッシャ	合成樹脂	24. ゴム輪	SBR
11. 六角ボルトナット平座金	SUS304	25. T頭ボルトナット平座金	FCD400-15
12. 六角ボルト平座金	SUS304	26. スペーサ	合成樹脂

#### 図面番号・主要寸法

※記載の無い寸法は別途図面でご確認ください。

図面番号	呼び径 mm	呼び圧力	D mm	L mm	L3 mm	E2 mm	H mm	参考質量 kg
R09L03221	50	7.5K	163	140	431	65	277	17
R09L03221	75	7.5K	192	185	530	86	320	26
R09L03221	100	7.5K	218	200	560	110	365	35
R09L03221	150	7.5K	271	280	652	135	451	61

#### オプション



ステンレス製ロングキャップ



ハンドル車式



埋設配管用開度計



中間ロッド



# ステンレス製仕切弁 SUSGATE®

準JWWA B 122 水道用メタルシート仕切弁

## SHS形

価格表…4ページ

JWWA B 122規格をベースに本体をオールステンレス製にしたメタルシート仕切弁です。耐久性と耐食性に優れ、海治い・露出配管・屋外配管等に長期間安心してご使用いただけます。ロストワックス鋳造法で美しい外観とともに品質が向上しています。

### 仕様

- 規格：準JWWA B 122
- 呼び径：75mm～200mm
- 形式：内ねじ式
- 使用流体：上水、工水、農水
- 塗装：無塗装
- 種類：2種(7.5K)、3種(10K)
- 使用圧力：2種(7.5K)…0.75MPa、3種(10K)…1.0MPa
- 弁箱耐圧試験：2種(7.5K)…1.75MPa、3種(10K)…2.3MPa
- 弁座漏れ試験：2種(7.5K)…0.75MPa、3種(10K)…1.0MPa



取扱説明書  
技術資料  
CADデータ

### 特長

- ステンレス製のため、耐久性と耐食性に優れ、海治い・露出配管・屋外配管・交換が難しい設置場所・ステンレス配管・使用頻度の多い場所にて、長期間安心してご使用いただけます。
- ロストワックス鋳造法で美しい外観とともに品質が向上しています。
- 高濃度塩素によるゴムの劣化が心配な管路に最適なメタルシート構造です。
- 脚座を設けているため、保管や据え付け工事が容易です。※7.5Kのみ
- パッキン等を耐熱仕様に変えることで、温泉配管等にもご使用いただけます。(温泉仕様)

### オプション

ハンドル車式(SCS13製)、脱着式ハンドル車(FC製)、中間ロッド、温泉仕様



キャップ式



ハンドル車式

### 参考図

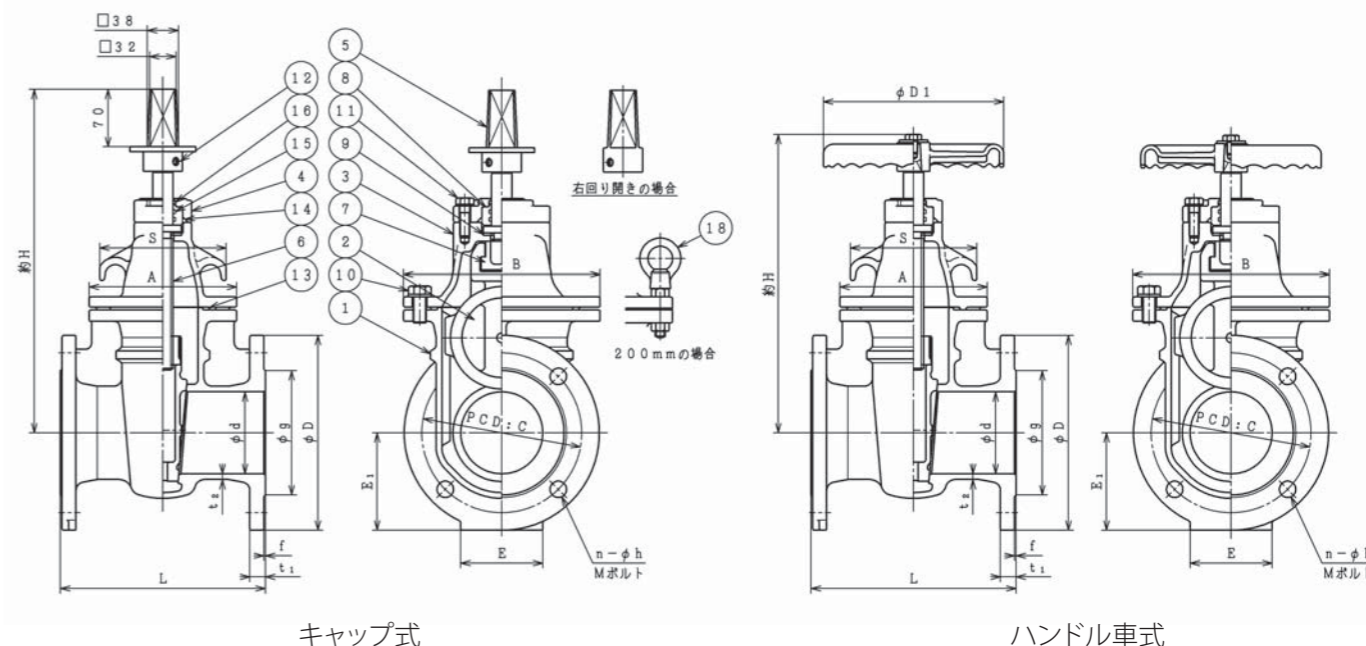

### 部品リスト(キャップ式) ※呼び径200mmは部品形状が異なります。

1. 弁箱	SCS13	10A. 六角ボルト平座金(75～150mm)	SUS304
2. 弁体	SCS13	10B. 全ねじボルトナット(200mm)	SUS304
3. ふた	SCS13	11. 六角ボルト平座金	SUS304
4. パッキン箱	SCS13	12. 六角穴止めねじ	SUS304
5. キャップ	SCS13	13. ガasket	SBR
6. 弁棒	SUS304	14. Oリング	NBR
7. めねじこま	CAC411/CAC406	15. Oリング	NBR
8. Oリングケース	合成樹脂	16. ダストシール	NBR
9. スラストワッシャ	合成樹脂	18. アイナット(200mm)	SUS304

### 図面番号・主要寸法 ※記載の無い寸法は別途図面でご確認ください。

図面番号	タイプ	呼び径 mm	呼び圧力	接合用ボルト Mサイズ(本)/1台	L mm	H mm	参考質量 kg
H42L28111	キャップ式	75	7.5K	M16×70(8)	240	365	28
H42L28161	キャップ式	75	10K	M16×70(16)	240	365	26
H42L28111	キャップ式	100	7.5K	M16×70(8)	250	420	35
H42L28161	キャップ式	100	10K	M16×70(16)	250	420	32
H42L28111	キャップ式	150	7.5K	M16×75(12)	280	510	65
H42L28161	キャップ式	150	10K	M20×80(16)	280	510	63
H41200111	キャップ式	200	7.5K	M16×75(16)	300	640	95
H41200211	キャップ式	200	10K	M20×80(24)	300	640	92
H47L28111	ハンドル車式	75	7.5K	M16×70(8)	240	310	29
H47L28161	ハンドル車式	75	10K	M16×70(16)	240	310	27
H47L28111	ハンドル車式	100	7.5K	M16×70(8)	250	365	36
H47L28161	ハンドル車式	100	10K	M16×70(16)	250	365	33
H47L28111	ハンドル車式	150	7.5K	M16×75(12)	280	460	68
H47L28161	ハンドル車式	150	10K	M20×80(16)	280	460	66
H46200111	ハンドル車式	200	7.5K	M16×75(16)	300	588	98
H46200211	ハンドル車式	200	10K	M20×80(24)	300	588	95

※接合ボルトは相手配管のフランジ厚さや座金の有無、ガスケットの形状等により異なります。



# フランジレスメタルシート仕切弁 挿し口タイプ SHM形

準JWWA B 122 水道用ダクタイル鋳鉄(メタルシート)仕切弁(鉛レス対応品)

価格表...5ページ

メタルシート仕切弁を鋳鉄管、PE管、塩ビ管等にフランジレス接合することが可能です。GX形鋳鉄管には挿し口リング又はG-Link・P-Linkを使用することで、管路の耐震性を向上することができます。二受T字管等の受口へ直接接続でき、排泥弁などの締切状態での使用が必要な場所に最適です。

## 仕様

規格：準JWWA B 122  
 呼び径：75mm～300mm(挿し口×挿し口)、  
 75～100mm(挿し口×PE管挿し口、挿し口×フランジ)  
 75mm(挿し口×塩ビ管・鋼管用受口)

形式：内ねじ式  
 使用流体：上水、工水、農水  
 塗装：内外面エポキシ樹脂粉体塗装

種類：2種(7.5K)※挿し口×PE管挿し口、挿し口×フランジ、挿し口×塩ビ管・鋼管用受口  
 3種(10K)※挿し口×挿し口、挿し口×フランジ

使用圧力：2種(7.5K)…0.75MPa、3種(10K)…1.0MPa  
 弁箱耐圧試験：2種(7.5K)…1.75MPa、3種(10K)…2.3MPa  
 弁座漏れ試験：2種(7.5K)…0.75MPa、3種(10K)…1.0MPa



取扱説明書  
技術資料  
CADデータ

## 特長

- 挿し口×挿し口タイプは、メタルシート仕切弁を各種鋳鉄管にフランジレスで接合することが可能です。GX形鋳鉄管にはG-Link・P-Linkを、NS形E種管にはN-Linkを、K形鋳鉄管には離脱防止押輪を使用することで、管路の耐震性を向上することができます。
- 二受T字管等の受口へ直接接続でき、排泥弁などの締切状態での使用が必要な場所に最適です。
- 挿し口×PE管挿し口タイプは、JWWA K 144規格の耐震性に優れた水道配水用ポリエチレン管に直接EF接合で配管可能です。
- 挿し口×塩ビ管・鋼管用受口タイプは、硬質塩化ビニル管や鋼管を直接バルブに挿入し接合可能です。爪リングとゴム輪により離脱防止性能を十分に発揮します。
- 内外面にエポキシ樹脂粉体塗装を施し、弁棒・キャップ・締付ボルトにステンレスを使用することで、高い耐久性と耐食性を実現しました。
- 環境に優しいCAC411(ビワライト)を使用しています。

## オプション

ハンドル車式、埋設配管用開度計、中間ロッド、鋳鉄管各種用挿し口リング付



挿し口×挿し口



GX管用挿し口リング



挿し口×PE管挿し口  
(GX管用挿し口リング付)



挿し口×塩ビ管・鋼管用受口



挿し口×フランジ  
(GX管用挿し口リング付)

## 参考図

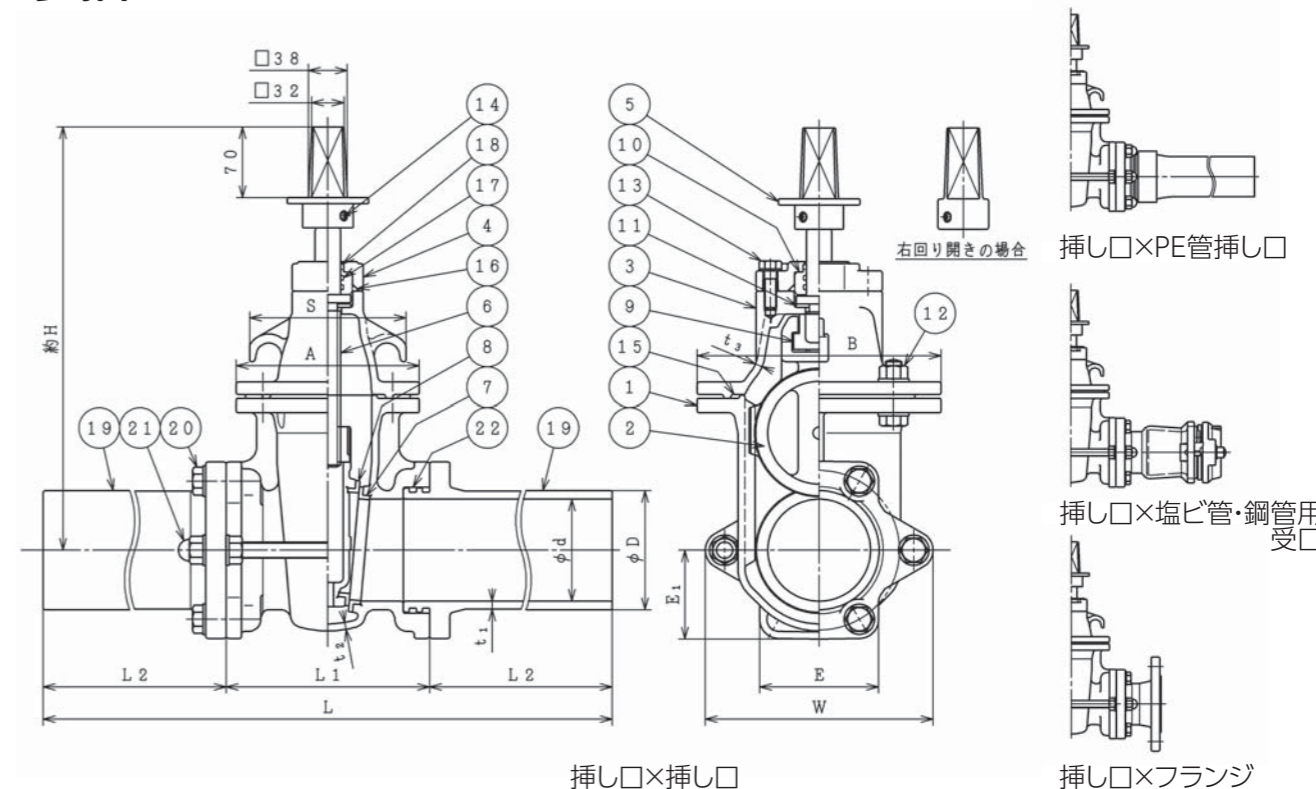

## 部品リスト(挿し口×挿し口)

1. 弁箱	FCD450-10	12. 六角ボルトナット平座金	SUS304
2. 弁体	FCD450-10	13. 六角ボルト平座金	SUS304
3. ふた	FCD450-10	14. 六角穴付止めねじ	SUS304
4. パッキン箱	FCD450-10	15. ガasket	SBR
5. キャップ	SCS13	16. Oリング	NBR
6. 弁棒	SUS403	17. Oリング	NBR
7. 弁箱弁座	CAC411	18. ダストシール	NBR
8. 弁体弁座	CAC411	19. 挿し口管	FCD450-10
9. めねじこま	CAC411	20. 六角ボルト平座金	SUS304
10. Oリングケース	合成樹脂	21. 通しボルトナット平座金	SUS304
11. スラスト樹脂ベアリング	合成樹脂	22. Oリング	NBR

## 図面番号・主要寸法

※記載の無い寸法は別途図面でご確認ください。

図面番号	呼び径	呼び圧力	L	L2	φD	H	参考重量
挿し口×挿し口	mm		mm	mm	mm	mm	kg
H10L17101	75	10K	800	300	93	365	37
H10L17101	100	10K	800	300	118	420	45
H10L17101	150	10K	880	315	169	510	84
H10L17101	200	10K	930	330	220	590	118
H10L17101	250	10K	980	340	271.6	695	181
H10L17101	300	10K	1080	360	322.8	805	255

(公社)日本水道協会検査員様立ち会いのもと、JWWA B 120 水道用ソフトシール仕切弁GX形継手の性能試験を、両挿し口にGX形ダクタイル鋳鉄管P-Link、G-Linkを接合して実施し、合格しております。

(代表呼び径にて実施)

試験項目	性能	結果
離脱防止性試験	既定の離脱防止力を負荷した時のバルブ本体、及び弁箱・継手接続部の異常の確認	異常無し
曲げ強度試験	規定の限界曲げモーメントを負荷した時のバルブ本体、弁箱・継手接続部の異常の確認	



曲げ強度試験



# フランジレスメタルシート仕切弁 PE管挿し口タイプ SHM形

準JWWA B 122 水道用ダクタイル鋳鉄(メタルシート)仕切弁(鉛レス対応品) 価格表…6ページ

メタルシート仕切弁を水道配水用ポリエチレン管に直接接合することが可能です。仕切弁2次側の接合は、様々な管種に対応しているので容易に管種の変換接続が可能になります。排泥弁などの締切状態での使用が必要な場所に最適です。

仕様		CADデータ
規格	準JWWA B 122 ※ポリエチレン管規格JWWA K 144	
呼び径	50mm~100mm (PE管挿し口×PE管挿し口、PE管挿し口×フランジ) 75mm~100mm (PE管挿し口×挿し口) 75mm (PE管挿し口×塩ビ管・鋼管用受口)	
形式	内ねじ式	
使用流体	上水、工水、農水	
塗装	内外面エポキシ樹脂粉体塗装	
種類	2種(7.5K)	
使用圧力	2種(7.5K)…0.75MPa	
弁箱耐圧試験	2種(7.5K)…1.75MPa	
弁座漏れ試験	2種(7.5K)…0.75MPa	

- 特長**
- JWWA K 144規格の耐震性に優れた水道配水用ポリエチレン管挿し口を有したメタルシート仕切弁で、EF接合で配管可能です。
  - 排泥弁などの締切状態での使用が必要な場所に最適です。
  - PE管挿し口×挿し口タイプはGX形鋳鉄管にはG-Link・P-Linkを、NS形E種管にはN-Linkを、K形鋳鉄管には離脱防止押輪を使用することで、管路の耐震性を向上することができます。
  - PE管挿し口×塩ビ管・鋼管用受口タイプは硬質塩化ビニル管や鋼管を直接バルブに挿入し接合可能です。爪リングとゴム輪により離脱防止性能を十分に発揮します。
  - 内外面にエポキシ樹脂粉体塗装を施し、弁棒・キャップ・締付ボルトにステンレスを使用することで、高い耐久性と耐食性を実現しました。
  - 環境に優しいCAC411(ビワライト)を使用しています。

**オプション**  
ハンドル車式、埋設配管用開度計、中間ロッド、鋳鉄管各種用挿し口リング付、EF片受口付



PE管挿し口×PE管挿し口



PE管挿し口×挿し口



PE管挿し口×塩ビ管・鋼管用受口



PE管挿し口×フランジ

## 参考図

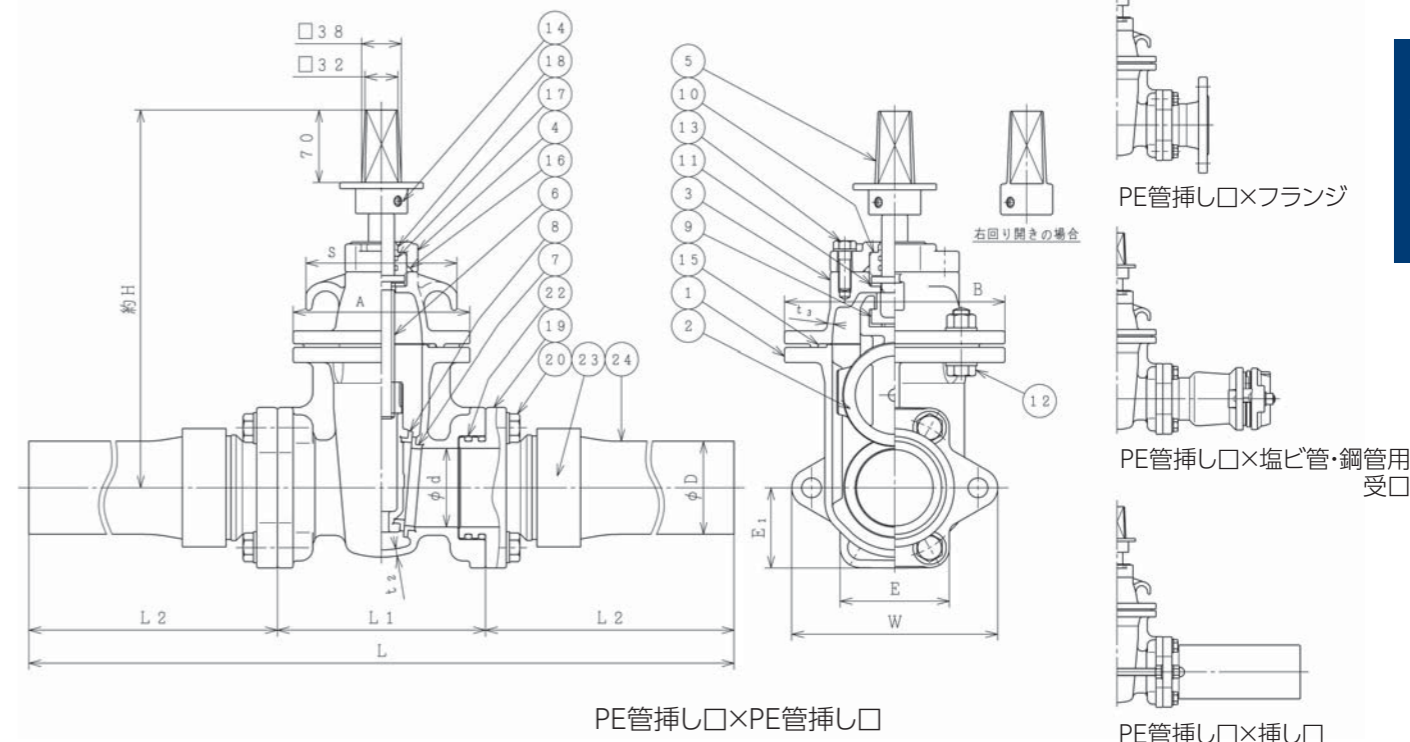

## 部品リスト(PE管挿し口×PE管挿し口)

1. 弁箱	FCD450-10	13. 六角ボルト平座金	SUS304
2. 弁体	FCD450-10	14. 六角穴付止めねじ	SUS304
3. ふた	FCD450-10	15. ガasket	SBR
4. パッキン箱	FCD450-10	16. Oリング	NBR
5. キャップ	SCS13	17. Oリング	NBR
6. 弁棒	SUS403	18. ダストシール	NBR
7. 弁箱弁座	CAC411	19. PE管アダプタ	FCD450-10
8. 弁体弁座	CAC411	20. 六角ボルトナット平座金	SUS304
9. めねじこま	CAC411	21. 通しボルトナット平座金	SUS304
10. Oリングケース	合成樹脂	22. Oリング	NBR
11. スラスト樹脂ベアリング	合成樹脂	23. スリーブ	SCS13又はSTKM13A
12. 六角ボルトナット平座金	SUS304	24. ポリエチレン管	PE100

## 図面番号・主要寸法 ※記載の無い寸法は別途図面でご確認ください。

図面番号	呼び径 mm	呼び圧力	L mm	φD mm	H mm	参考重量 kg
PE管挿し口×PE管挿し口						
H10L21303	75	7.5K	916	90	365	32
H10L21303	100	7.5K	980	125	420	45

## オプション

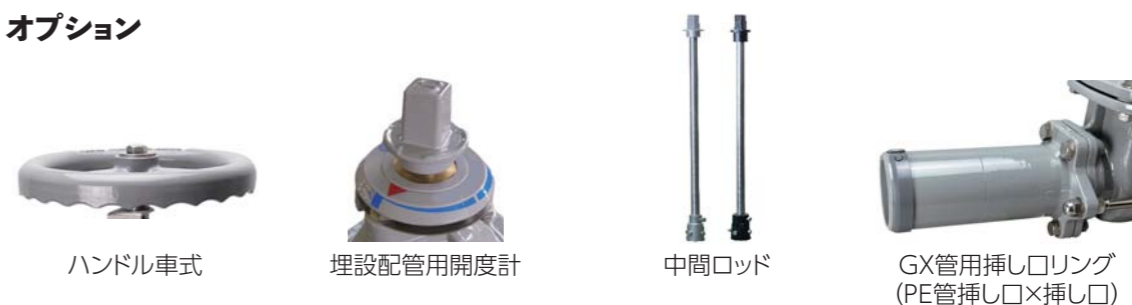

ハンドル車式

埋設配管用開度計

中間ロッド

GX管用挿し口リング  
(PE管挿し口×挿し口)



# SHJグレート形仕切弁

準JWWA B 122 水道用ダクタイル鋳鉄(メタルシート)仕切弁(鉛レス対応品)

# SHJ形

価格表...7ページ

内外面にエポキシ樹脂粉体塗装を施し、弁棒・キャップ・締付ボルトにステンレスを使用することで高い耐久性と耐食性を実現しました。  
弁座とめねじこまに鉛レス銅合金ビワライト(CAC411)を採用することで、鉛レス対応品となりました。

## 仕様

規格：準JWWA B 122  
呼び径：50mm～300mm  
形式：内ねじ式  
使用流体：上水、工水、農水  
塗装：内外面エポキシ樹脂粉体塗装  
種類：2種(7.5K)、3種(10K)  
使用圧力：2種(7.5K)・・・0.75MPa、3種(10K)・・・1.0MPa  
弁箱耐圧試験：2種(7.5K)・・・1.75MPa、3種(10K)・・・2.3MPa  
弁座漏れ試験：2種(7.5K)・・・0.75MPa、3種(10K)・・・1.0MPa



取扱説明書  
技術資料  
CADデータ

## 特長

- 内外面にエポキシ樹脂粉体塗装を施し、弁棒・キャップ・締付ボルトにステンレスを使用することで、高い耐久性と耐食性を実現しました。  
特にキャップは、開閉器の操作による塗装剥がれ、錆の発生を防止します。
- 鉛レス銅合金ビワライト(CAC411)を弁座とめねじこまに採用した鉛レス対応品です。
- 樹脂製スラストベアリングにより開閉操作がスムーズに行えます。
- 高濃度塩素によるゴムの劣化が心配な管路に最適なメタルシート構造です。

### ビワライトとは

CAC411 (JIS H 5120)として規格化された、CAC406同等の耐圧性、耐摩耗性を有した鉛レス銅合金。

## オプション

ハンドル車式、埋設配管用開度計、露出配管用開度計(75-300mm)、脱着式ハンドル車、中間ロッド



## 参考図

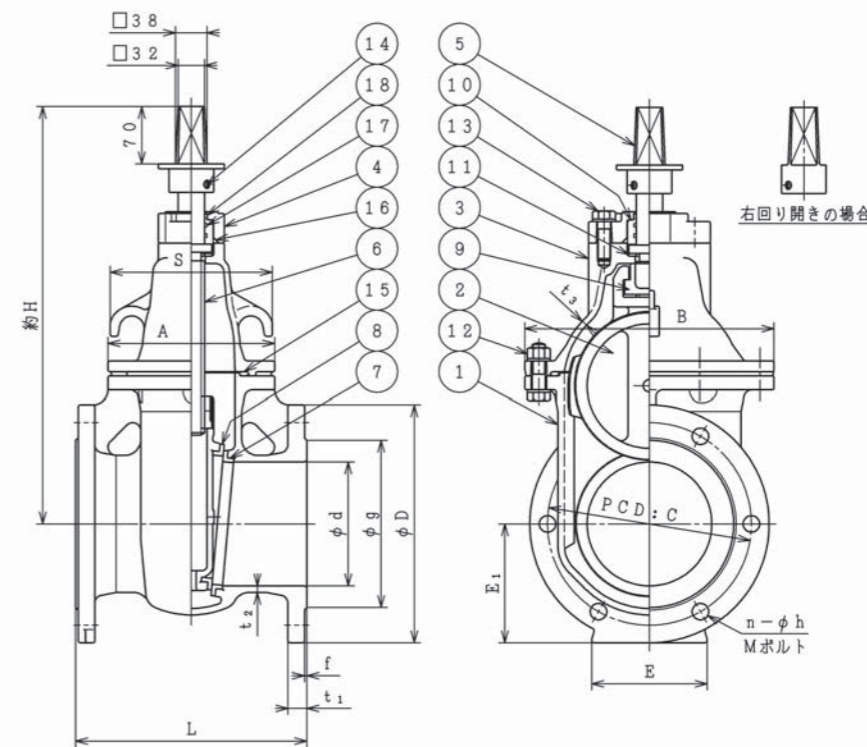

## 部品リスト

1. 弁箱	FCD450-10	10. オリングケース	合成樹脂
2. 弁体	FCD450-10	11. スラスト樹脂ベアリング	合成樹脂
3. ふた	FCD450-10	12. 六角ボルトナット平座金	SUS304
4. パッキン箱	FCD450-10	13. 六角ボルト平座金	SUS304
5. キャップ	SCS13	14. 六角穴付止めねじ	SUS304
6. 弁棒	SUS403	15. ガスケット	SBR
7. 弁箱弁座	CAC411	16. オリング	NBR
8. 弁体弁座	CAC411	17. オリング	NBR
9. めねじこま	CAC411	18. ダストシール	NBR

## 図面番号・主要寸法

※記載の無い寸法は別途図面でご確認ください。

図面番号	呼び径 mm	呼び圧力	接合用ボルト Mサイズ(本)/1台	L mm	E1 mm	H mm	参考質量 kg
H09L34311	50	7.5K	M16×60(8)	180	78	325	16
H09L34311	75	7.5K	M16×70(8)	240	106	365	26
H09L34311	100	7.5K	M16×70(8)	250	119	420	36
H09L34311	150	7.5K	M16×75(12)	280	145	510	62
H09L34311	200	7.5K	M16×75(16)	300	171	590	90
H09L34311	250	7.5K	M20×85(16)	380	205	695	133
H09L34311	300	7.5K	M20×90(20)	400	232	805	182

※接合ボルトは相手配管のフランジ厚さや座金の有無、ガスケットの形状等により異なります。

## オプション



ハンドル車式



埋設配管用開度計



露出配管用開度計



中間ロッド





# 流量調整形バタフライ弁 Flow Control

準JWWA B 138 水道用バタフライ弁

# SBN-C形

価格表…9ページ

JWWA B 138規格のバタフライ弁と同等の性能を有しているうえ、弁体の下流側にくし歯状の切欠と多数の孔があいた調流板を取り付けることにより、水の流れを細かいジェット流に分散し、小開度におけるキャビテーションを抑制するため、絞り運転による流量調整が可能です。

## 仕様

- 規格：準JWWA B 138
- 呼び径：100mm～700mm
- 使用流体：上水、工水、農水
- 塗装：内面…エポキシ樹脂粉体塗装  
外面…エポキシ樹脂粉体塗装
- 種類：2種(7.5K)、3種(10K)
- 使用圧力：2種(7.5K)…0.75MPa、3種(10K)…1.0MPa
- 弁箱耐圧試験：呼び径350mm以下 2種(7.5K)…1.75MPa、3種(10K)…2.3MPa  
呼び径400mm以上 2種(7.5K)…1.4MPa、3種(10K)…2.1MPa
- 弁座漏れ試験：2種(7.5K)…0.75MPa、3種(10K)…1.0MPa



CADデータ

## 特長

- くし歯状切欠と多数の孔のあいた調流板により水の流れを細かいジェット流に分散し、小開度におけるキャビテーションを抑制します。  
これにより低振動・低騒音を実現し、従来のバタフライ弁では困難とされた絞り運転が可能となり、広範囲での流量制御が行えます。
- 内面の接水部にキャビテーションに強いとされている粉体塗装を施していますので、耐久性が向上し、また赤水対策にも威力を発揮します。
- フランジ寸法・面間寸法等はJWWA B 138水道用バタフライ弁に準拠していますので、既設弁との交換が容易に行えます。
- 立形、横形に対応しています。

## オプション

電動式、延長スタンド付、ハンドル車式



## 参考図

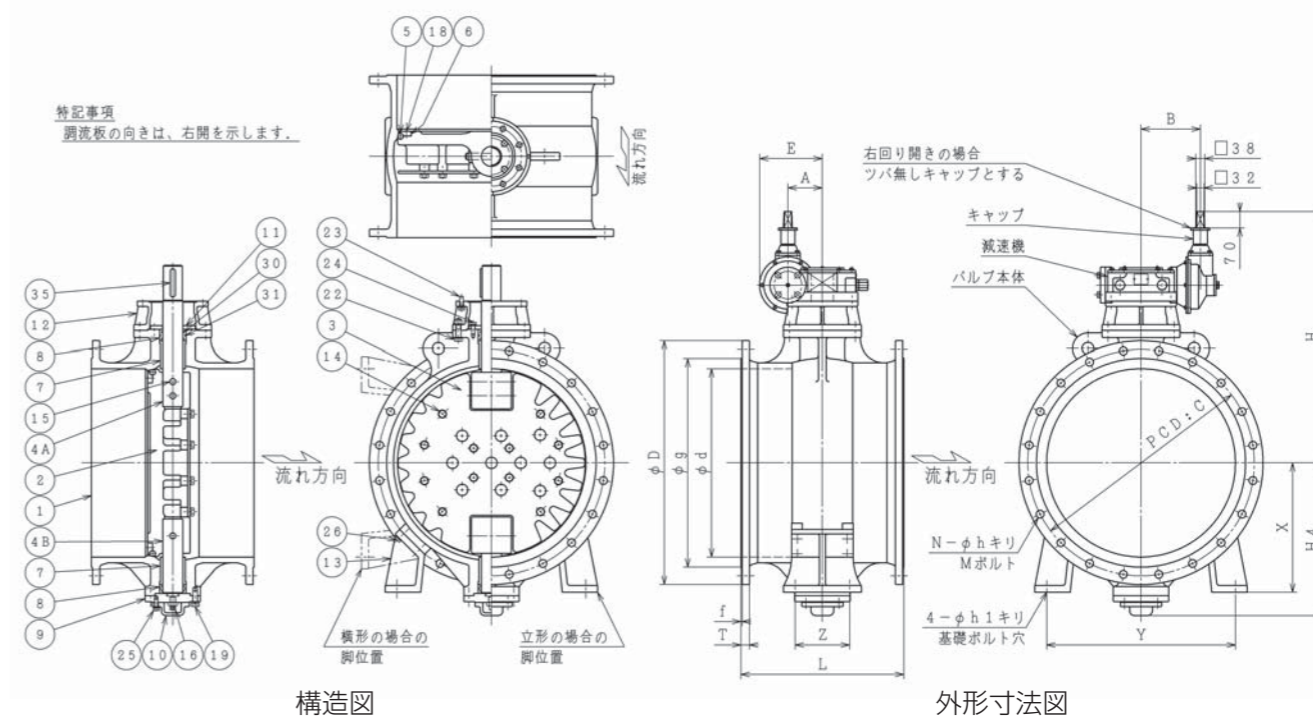

## 部品リスト

1. 弁箱	FCD450-10	14. 六角ボルト座金	SUS304
2. 弁体	FCD450-10	15. テーパーピン	SUS420J2
3. 調流板	SUS304	16. ジャッキボルトナット	SUS420J2
4A. 弁棒(上)	SUS403	18. 六角ボルト平座金	SUS304
4B. 弁棒(下)	SUS403	19. 六角ボルト平座金	SUS304
5. ゴム弁座	CR	22. 六角ボルトナット平座金	SUS304
6. 弁座押え	SUS304	23. 六角ボルト平座金	SUS304
7. 軸受プッシュ	オイルレス	24. 六角ボルト	SUS304
8. オリングプッシュ	CAC406	25. 六角ボルト平座金	SUS304
9. 調整フランジ	FCD450-10	26. 六角ボルト	SUS304
10. 底ふた	FCD450-10	30. オリング	NBR
11. 押え板	SS400	31. オリング	NBR
12. スタンド	FC200	35. キー	S45C
13. 脚	FC200		

※呼び径100、150mmは一部構造及び材質が異なります。

## 図面番号・主要寸法

※記載の無い寸法は別途図面でご確認ください。

図面番号	呼び径 mm	呼び圧力	接合用ボルト Mサイズ(本)/1台	L mm	Y mm	h1 mm	X mm	H4 mm	H mm	参考質量 kg
B41100411	100	7.5K	M16×70(8)	250	130	15	130	127	504	55
B41150411	150	7.5K	M16×75(12)	280	150	19	165	164	534	70
B41L04211	200	7.5K	M16×75(16)	300	200	19	185	220	597	120
B41L04211	250	7.5K	M20×80(16)	380	250	19	225	260	617	140
B41L04211	300	7.5K	M20×85(20)	400	300	19	250	290	627	175
B41L04211	350	7.5K	M22×90(20)	430	350	19	275	330	654	225
B41L07311	400	7.5K	M22×90(24)	470	400	19	300	360	684	275
B41L07311	450	7.5K	M24×95(24)	500	450	19	350	400	724	330
B41L07311	500	7.5K	M24×100(24)	530	500	23	400	440	784	435
B41L07311	600	7.5K	M24×100(32)	560	600	23	450	510	849	590
B41L88211	700	7.5K	M30×110(32)	610	700	23	500	570	1014	840

※接合ボルトは相手配管のフランジ厚さや座金の有無、ガスケットの形状等により異なります。  
 ※本製品には使用条件がございますので、ご照会の際は水理条件をご指示下さい。  
 (最大流量時の流量・1次水頭、2次水頭)(最小流量時の流量、1次水頭、2次水頭)



# センターキャップ式バタフライ弁

準JWWA B 138 水道用バタフライ弁

## SBN形

価格表…10ページ

JWWA B 138規格のバタフライ弁と同等の性能を有するうえ、規格品と比べ高さが低く抑えられます。また、操作キャップがバルブのセンターにある構造のため、弁室の設置が容易になります。

### 仕様

規格：準JWWA B 138  
 呼び径：100mm～700mm  
 使用流体：上水、工水、農水  
 塗装：内面…エポキシ樹脂粉体塗装  
 外面…エポキシ樹脂粉体塗装  
 種類：2種(7.5K)、3種(10K)  
 使用圧力：2種(7.5K)…0.75MPa、3種(10K)…1.0MPa  
 弁箱耐圧試験：呼び径350mm以下 2種(7.5K)…1.75MPa、3種(10K)…2.3MPa  
 呼び径400mm以上 2種(7.5K)…1.4MPa、3種(10K)…2.1MPa  
 弁座漏れ試験：2種(7.5K)…0.75MPa、3種(10K)…1.0MPa



CADデータ

### 特長

- 弁棒がゴム弁座部を通過しない偏心構造を採用することで、ゴム弁座の局所的な摩擦や疲労が少なく、構造もシンプルに設計されているので、長期間安心して使用していただけます。
- 弁箱シート部に硬質クロムめっきを施し、弁体側にリング状のゴム弁座を取り付けた構造になっており、流体圧力によりゴム弁座が弁箱シート部に適度に押しつけられるように止水するため、ゴム弁座の摩擦や疲労が少なく、バランスのとれた止水をします。また、この構造により、高圧になればなるほど止水性が向上するようになります。
- ゴム弁座がリングタイプのため、シート部全周での抵抗も少なく、締切時の操作トルクが小さくなることで開閉を軽快に行うことができます。
- JWWA B 138規格のバタフライ弁より高さが低く抑えられます。また、操作キャップがバルブのセンターにある構造のため、弁室の設置が容易になります。

### オプション

延長スタンド付、ハンドル車式



### 参考図

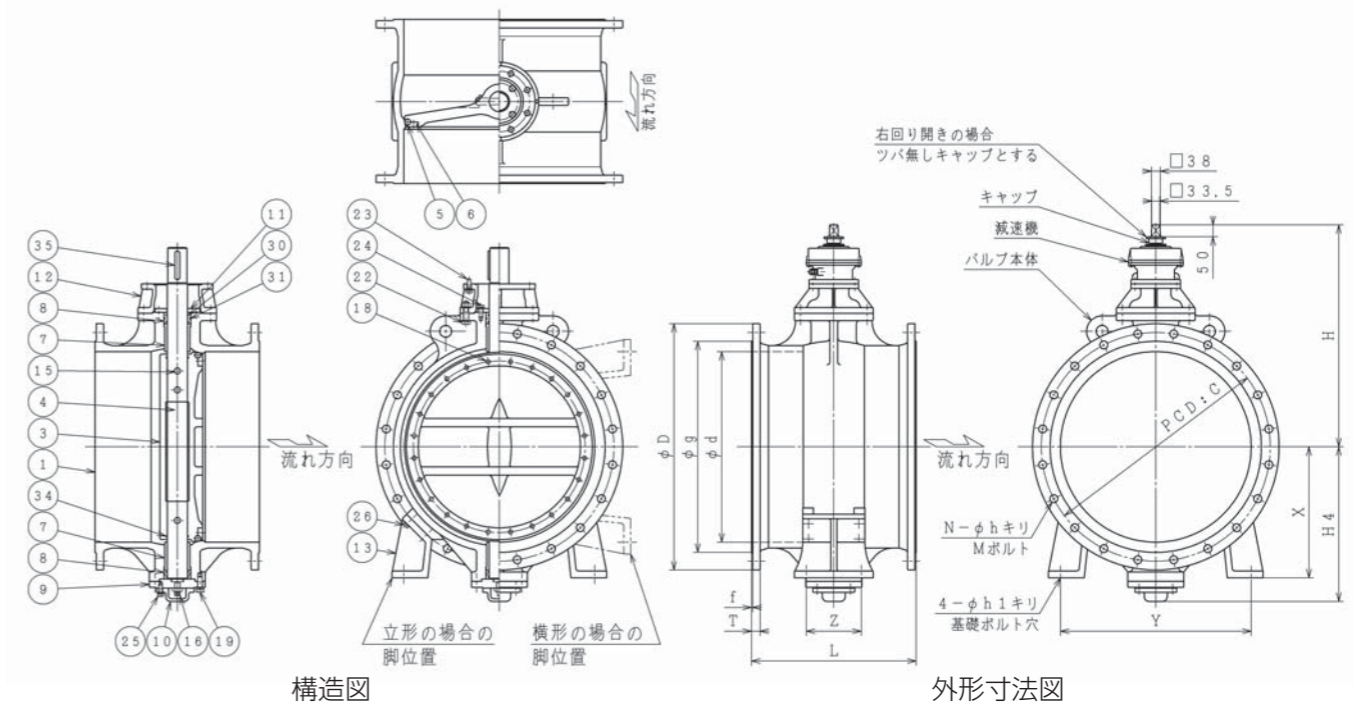

### 部品リスト

1. 弁箱	FCD450-10	16. ジャッキボルトナット	SUS420J2
3. 弁体	FCD450-10	18. 六角ボルト平座金	SUS304
4. 弁棒	SUS403	19. 六角ボルト平座金	SUS304
5. ゴム弁座	CR	22. 六角ボルトナット平座金	SUS304
6. 弁座押え	SUS304	23. 六角ボルト平座金	SUS304
7. 軸受ブッシュ	オイルレス	24. 六角ボルト	SUS304
8. リングブッシュ	CAC406	25. 六角ボルト平座金	SUS304
9. 調整フランジ	FCD450-10	26. 六角ボルト	SUS304
10. 底ふた	FCD450-10	30. オリング	NBR
11. 押え板	SS400	31. オリング	NBR
12. スタンド	FC200	34. オリング	NBR
13. 脚	FC200	35. キー	S45C
15. テーパーピン	SUS420J2		

※呼び径100、150mmは一部構造及び材質が異なります。

### 図面番号・主要寸法

※記載の無い寸法は別途図面でご確認ください。

図面番号	呼び径 mm	呼び圧力	接合用ボルト Mサイズ(本)/1台	L mm	Y mm	h1 mm	X mm	H4 mm	H mm	参考質量 kg
B01100211	100	7.5K	M16×70(8)	250	130	15	130	127	434	45
B01150211	150	7.5K	M16×75(12)	280	150	19	165	164	464	60
B01M01411	200	7.5K	M16×75(16)	300	200	19	185	220	527	110
B01M01411	250	7.5K	M20×80(16)	380	250	19	225	260	547	130
B01M22221	300	7.5K	M20×85(20)	400	300	19	250	290	557	160
B01M22221	350	7.5K	M22×90(20)	430	350	19	275	330	587	200
B01M22221	400	7.5K	M22×90(24)	470	400	19	300	360	612	255
B01M22221	450	7.5K	M24×95(24)	500	450	19	350	400	652	305
B01M22221	500	7.5K	M24×100(24)	530	500	23	400	440	732	410
B01M22221	600	7.5K	M24×100(32)	560	600	23	450	510	797	540
B01700311	700	7.5K	M30×110(32)	610	700	23	500	570	862	745

※接合ボルトは相手配管のフランジ厚さや座金の有無、ガスケットの形状等により異なります。

バタフライ弁



# バタフライ弁

JWWA B 138 水道用バタフライ弁

# SBN形

価格表…10ページ

弁棒がゴム弁座部を通過しない偏心構造を採用しているため、ゴム弁座の局所的な摩擦や疲労が少なく、弁箱シート部に硬質クロムめっきを施しているため、安定した止水性を維持します。構造もシンプルに設計されているので、長年の使用に最適です。

## 仕様

規格：JWWA B 138  
 呼び径：100mm～1000mm ※100mm、150mmは規格準拠品です  
 使用流体：上水、工水、農水  
 塗装：内面…エポキシ樹脂粉体塗装  
 外面…エポキシ樹脂粉体塗装  
 種類：2種(7.5K)、3種(10K)  
 使用圧力：2種(7.5K)…0.75MPa、3種(10K)…1.0MPa  
 弁箱耐圧試験：呼び径350mm以下 2種(7.5K)…1.75MPa、3種(10K)…2.3MPa  
 呼び径400mm以上 2種(7.5K)…1.4MPa、3種(10K)…2.1MPa  
 弁座漏れ試験：2種(7.5K)…0.75MPa、3種(10K)…1.0MPa



取扱説明書  
CADデータ

## 特長

- 弁棒がゴム弁座部を通過しない偏心構造を採用することで、ゴム弁座の局所的な摩擦や疲労が少なく、構造もシンプルに設計されているので、長期間安心して使用していただけます。
- 弁箱シート部に硬質クロムめっきを施し、弁体側にリング状のゴム弁座を取り付けた構造になっており、流体圧力によりゴム弁座が弁箱シート部に適度に押しつけられるように止水するため、ゴム弁座の摩擦や疲労が少なく、バランスのとれた止水をします。また、この構造により、高圧になればなるほど止水性が向上するようになります。
- ゴム弁座がリングタイプのため、シート部全周での抵抗も少なく、締切時の操作トルクが小さくなることで開閉を軽快に行うことができます。
- 立形、横形に対応しています。

## オプション

電動式、延長スタンド付、ハンドル車式

## 参考図

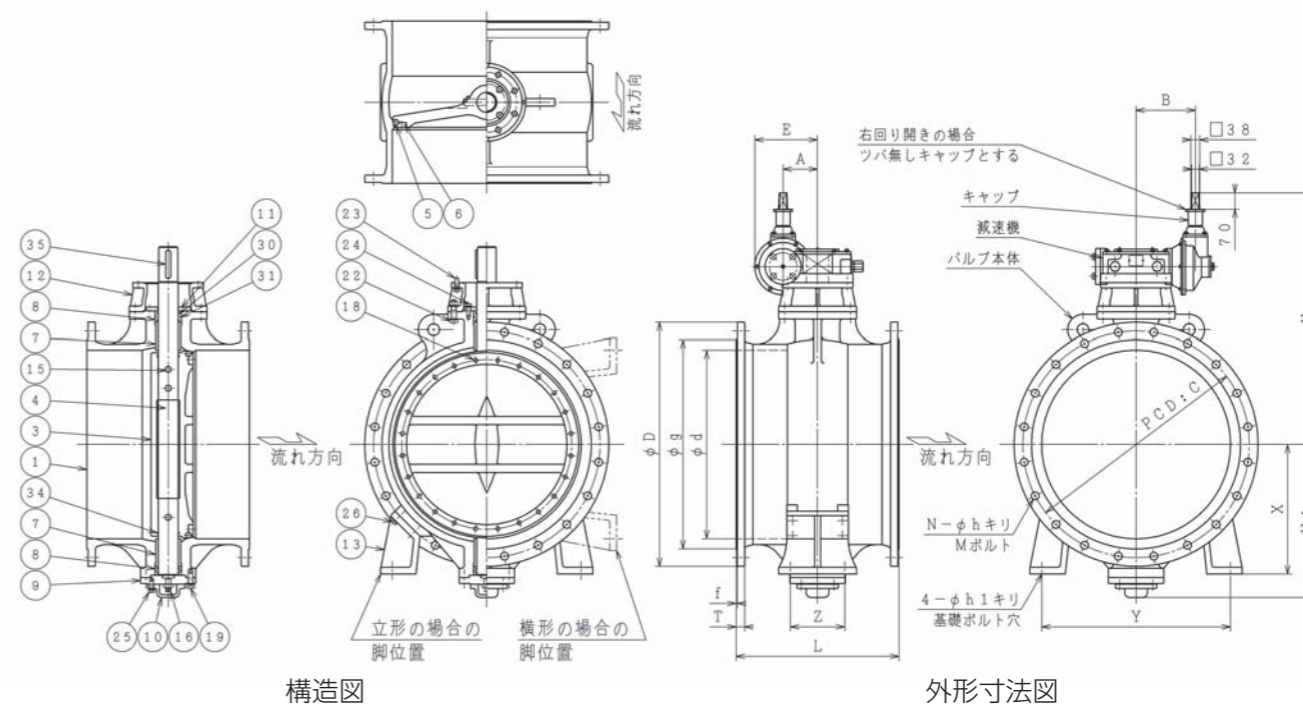

## 部品リスト

1. 弁箱	FCD450-10	16. ジャッキボルトナット	SUS420J2
3. 弁体	FCD450-10	18. 六角ボルト平座金	SUS304
4. 弁棒	SUS403	19. 六角ボルト平座金	SUS304
5. ゴム弁座	CR	22. 六角ボルトナット平座金	SUS304
6. 弁座押え	SUS304	23. 六角ボルト平座金	SUS304
7. 軸受ブッシュ	オイルレス	24. 六角ボルト	SUS304
8. リングブッシュ	CAC406	25. 六角ボルト平座金	SUS304
9. 調整フランジ	FCD450-10	26. 六角ボルト	SUS304
10. 底ふた	FCD450-10	30. オリング	NBR
11. 押え板	SS400	31. オリング	NBR
12. スタンド	FC200	34. オリング	NBR
13. 脚	FC200	35. キー	S45C
15. テーパーピン	SUS420J2		

※呼び径100、150mmは一部構造及び材質が異なります。

## 図面番号・主要寸法

※記載の無い寸法は別途図面でご確認ください。

図面番号	呼び径 mm	呼び圧力	接合用ボルト Mサイズ(本)/1台	L mm	Y mm	h1 mm	X mm	H4 mm	H mm	参考質量 kg
B01100311	100	7.5K	M16×70(8)	250	130	15	130	127	504	55
B01150411	150	7.5K	M16×75(12)	280	150	19	165	164	534	65
B01L04511	200	7.5K	M16×75(16)	300	200	19	185	220	597	115
B01L04511	250	7.5K	M20×80(16)	380	250	19	225	260	617	135
B01L04511	300	7.5K	M20×85(20)	400	300	19	250	290	627	165
B01L04511	350	7.5K	M22×90(20)	430	350	19	275	330	654	215
B01L07511	400	7.5K	M22×90(24)	470	400	19	300	360	684	265
B01L07511	450	7.5K	M24×95(24)	500	450	19	350	400	724	315
B01L07511	500	7.5K	M24×100(24)	530	500	23	400	440	784	405
B01L07511	600	7.5K	M24×100(32)	560	600	23	450	510	849	535
B01L88211	700	7.5K	M30×110(32)	610	700	23	500	570	1014	760
B01L88211	800	7.5K	M30×120(40)	690	800	23	550	650	1012	1040
B01L88211	900	7.5K	M30×120(40)	740	900	27	600	730	1117	1330
B01L88211	1000	7.5K	M30×120(48)	770	1000	27	650	790	1193	1730

※接合ボルトは相手配管のフランジ厚さや座金の有無、ガスケットの形状等により異なります。



手動式



電動式



# 電動外ねじ式ソフトシール仕切弁

準JWWA B 120 水道用ソフトシール仕切弁

# 従来タイプ(機械式)

価格表…11ページ



電動仕切弁は上下水道あるいは産業設備において遠隔操作、自動運転、自動制御用として使用されます。仕切弁本体はJWWA B 120の規格に適合したフランジ形ソフトシール仕切弁です。



## 仕様

規格：準JWWA B 120  
 呼び径：50mm~200mm  
 形式：外ねじ式  
 使用流体：上水、工水、下水  
 塗装：内外面エポキシ樹脂粉末塗装  
 種類：2種(7.5K)、3種(10K)  
 使用圧力：2種(7.5K)…0.75MPa、3種(10K)…1.0MPa  
 弁箱耐圧試験：2種(7.5K)…1.75MPa、3種(10K)…2.3MPa  
 弁座漏れ試験：2種(7.5K)…0.75MPa、3種(10K)…1.0MPa



## 特長

- 全閉・全開時にはリミットスイッチにより運転が自動的に停止します。
- バルブ開閉運転中に異物の混入などにより異常な過負荷が加わっても、トルクスイッチが作動し、自動的にモータを停止させることでバルブの破損を防ぎます。
- 停電時や手動開閉を必要とする場合、電動・手動切換レバーでワンタッチで切換ができます。またインターロックスイッチの作動により手動操作時にスイッチを入れてもモータは回転しません。電動運転中はハンドルが回らない構造になっています。

## オプション

バルコン内蔵品：セルシン発信機(シンクロ)、ポテンショメータ発信機、R/I 変換器  
 受信機：セルシン受信機(シンクロ)、ポテンショメータ受信機、自動復帰形、防爆形、ブレーキ付モータ



## 参考図

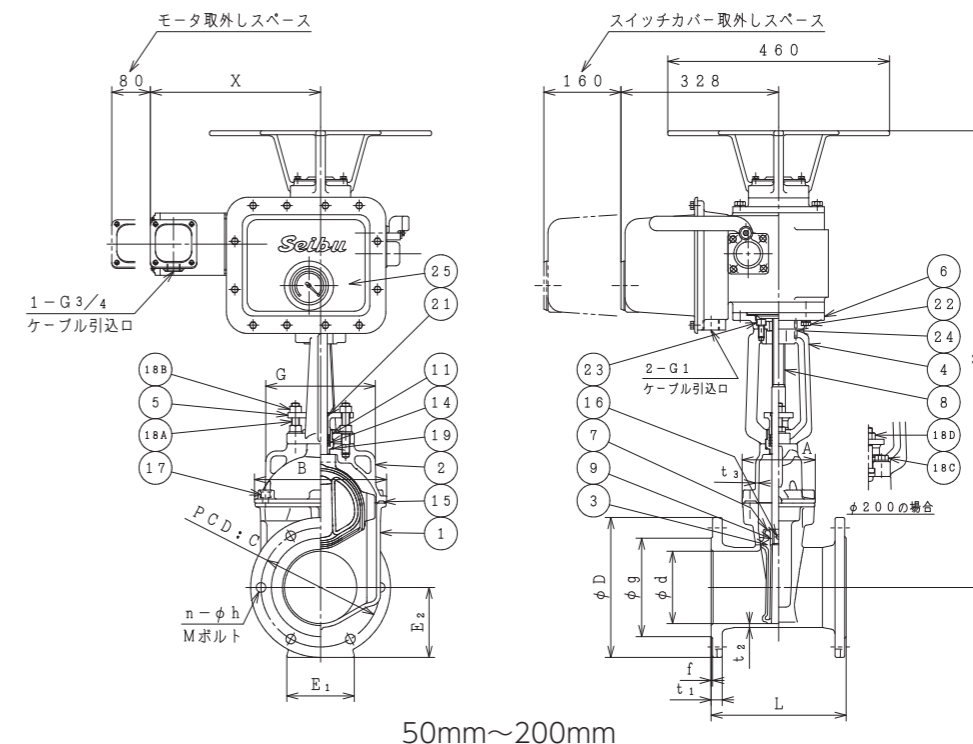

50mm~200mm  
上記は当社標準仕様の参考図です。選定したバルブごとに寸法が変わります。

## 参考部品リスト(50mm~200mm)

1. 弁箱	FCD450-10	16. 六角穴付止めねじ	SUS316
2. ふた	FCD450-10	17. 六角穴付きボルト	SUS304
3. 弁体	FCD450-10	18A. 六角ボルト平座金(φ150の場合)	SUS304
4. ヨーク	FCD560-10	18B. 六角ナット(φ150の場合)	SUS304
5. パッキン押え	SCS13	18C. 六角ボルト平座金(φ200の場合)	SUS304
6. アダプタ	FCD450-10	18D. 六角ボルトナット(φ200の場合)	SUS304
7. ゴム弁座	EPDM	19. Oリング	NBR
8. 弁棒	SUS403	21. ダストシール	NBR
9. こま	C3771	22. 六角ボルト平座金	SUS304
11. パッキンケース	SCS14	23. 六角穴付ボルト	SUS304
14. パッキン	ナイロン	24. スプリングピン	SUS304
15. ボンネットガスケット	NBR	25. バルブコントロール	—

## 参考寸法

呼び径 mm	呼び圧力	接合用ボルト Mサイズ(本)/1台	D mm	L mm	参考質量 kg
50	7.5K	M16×60(8)	155	180	73
75	7.5K	M16×70(8)	211	240	83
100	7.5K	M16×70(8)	238	250	87
125	7.5K	M16×70(12)	263	260	100
150	7.5K	M16×75(12)	290	280	124
200	7.5K	M16×75(16)	342	300	164
250	7.5K	M20×85(16)	410	380	255
300	7.5K	M20×90(20)	464	400	286

※接合ボルトは相手配管のフランジ厚さや座金の有無、ガスケットの形状等により異なります。



# ステンレス製弁体収納式地下式消火栓 SUSCAMEL SFA-S形

準JWWA B 103 水道用地下式消火栓

価格表…14ページ

本体をステンレスにし、耐久性と耐食性を向上させた、弁体収納式地下式消火栓です。弁体をふたに収納するデザインを採用したことで、製品の小型化とスムーズな流路を確保します。口金とキャップに80mmの段差を設けたことで消火の際の安全性・操作性を最大限確保しました。

## 仕様

- 規格：準JWWA B 103
- 呼び径：75mm
- 形式：リフト式(内ねじタイプ)
- 使用流体：上水
- 塗装：無塗装
- 種類：7.5K
- 使用圧力：0.75MPa
- 弁箱耐圧試験：1.75MPa
- 弁座漏れ試験：1.3MPa
- キャップ回転数：約4.5回転



取扱説明書  
技術資料  
CADデータ

## 特長

- 本体・ふたをはじめとした主要部品にステンレスを採用し、無塗装のため、経年劣化による塗装剥がれ・塗装落ちがありません。
- 口金とキャップに80mmの段差を設けたことでスタンドパイプ利用時でもより安全でスムーズな作業を可能としました。
- フランジ接続ボルトが上部から目視できる為、取付け・取外しが容易です。
- 少量排気（圧力下排気）のみを行う排気弁は、ステンレス製で逆流防止機能付です。
- 急速空気弁はJWWA B 137規格の性能をクリアするエアライト急速空気弁(ステンレス製)です。ボールコックは操作がしやすいロングレバータイプです。

## オプション

ステンレス製水抜き栓(凍結防止用)、ステンレス製口金ふた・チェーン、排気弁用保護カバー、簡易脱着圧力計、ロング口金



単口



排気弁付



急速空気弁付

## 参考図

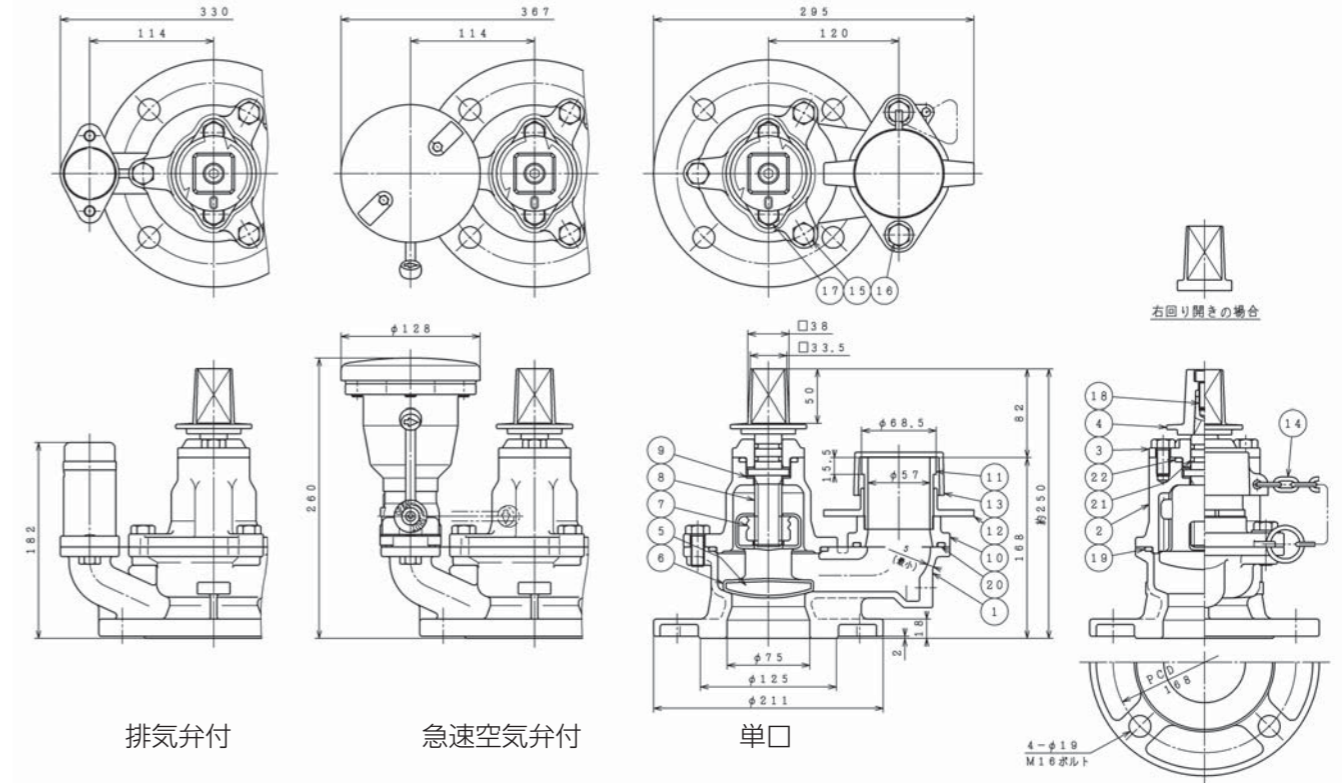

## 部品リスト(単口)

1. 弁箱	SCS13	12. 押し輪(口金)	SCS13
2. ふた	SCS13	13. 口金ふた	合成樹脂
3. グランド	SCS13	14. チェーン	合成樹脂
4. キャップ	SCS13	15. 六角ボルト	SUS304
5. 弁体	FCD500-7	16. 六角ボルト平座金	SUS304
6. 弁体弁座	EPDM(耐塩素性)	17. 六角ボルト	SUS304
7. めねじこま	C3771B	18. 六角穴付ボルト	SUS304
8. 弁棒	SUS304	19. Oリング	NBR
9. スラストワッシャ	合成樹脂	20. Oリング	NBR
10. 口金フランジ	SCS13	21. Oリング	NBR
11. 差し金具(口金)	SUS304又はSCS13	22. Oリング	NBR

## 図面番号・主要寸法

タイプ	図面番号	呼び径 mm	呼び圧力	接合用ボルト Mサイズ(本)	幅 mm	高さ mm	参考質量 kg
単口	F78075241	75	7.5K	M16×65(4)	295	250	12
排気弁付	F79075431	75	7.5K	M16×65(4)	330	250	14
急速空気弁付	F79075381	75	7.5K	M16×65(4)	367	260	16

※接合ボルトは相手配管のフランジ厚さや座金の有無、ガスケットの形状等により異なります。

## オプション



ステンレス製水抜き栓  
(凍結防止用)



ステンレス製  
口金ふた・チェーン



ロング口金



# 弁体収納式地下式消火栓 キャメル®

準JWWA B 103 水道用地下式消火栓

## SFA形

価格表…14ページ

弁体をふたに収納するデザインを採用したことで、製品の小型化とスムーズな流路を確保します。口金とキャップに80mmの段差を設けたことで消火の際の安全性・操作性を最大限確保しました。口金フランジ、グランド、キャップ、弁棒、ボルトにステンレスを採用し、高い耐久性と耐食性を実現しました。

### 仕様

- 規格：準JWWA B 103
- 呼び径：75mm(単口、排気弁付、空気弁付)、100mm(2弁式双口)
- 形式：リフト式(内ねじタイプ)
- 使用流体：上水
- 塗装：内外面エポキシ樹脂粉体塗装
- 種類：7.5K
- 使用圧力：0.75MPa
- 弁箱耐圧試験：1.75MPa
- 弁座漏れ試験：1.3MPa
- キャップ回転数：約4.5回転



取扱説明書  
技術資料  
CADデータ

### 特長

- 口金とキャップに80mmの段差を設けたことでスタンドパイプ利用時でもより安全でスムーズな作業を可能としました。
- 本体に内外面粉体塗装を施すと共に、主要部品である口金フランジ、グランド、キャップ、弁棒、ボルトにステンレスを採用することで、高い耐久性と耐食性を実現しました。
- フランジ接続ボルトが上部から目視できる為、取付け・取外しが容易です。
- 少量排気（圧力下排気）のみを行う排気弁は、ステンレス製で逆流防止機能付です。
- 急速空気弁はJWWA B 137規格の性能をクリアするエアライト急速空気弁(ステンレス製)です。

### オプション

ステンレス製水抜き栓(凍結防止用)、ステンレス製口金ふた・チェーン、空気弁ボールコック用ロングレバー、排気弁用保護カバー、ロング口金



単口



排気弁付



急速空気弁付(ボールコック無)



急速空気弁付(ボールコック付)



2弁式双口

### 参考図

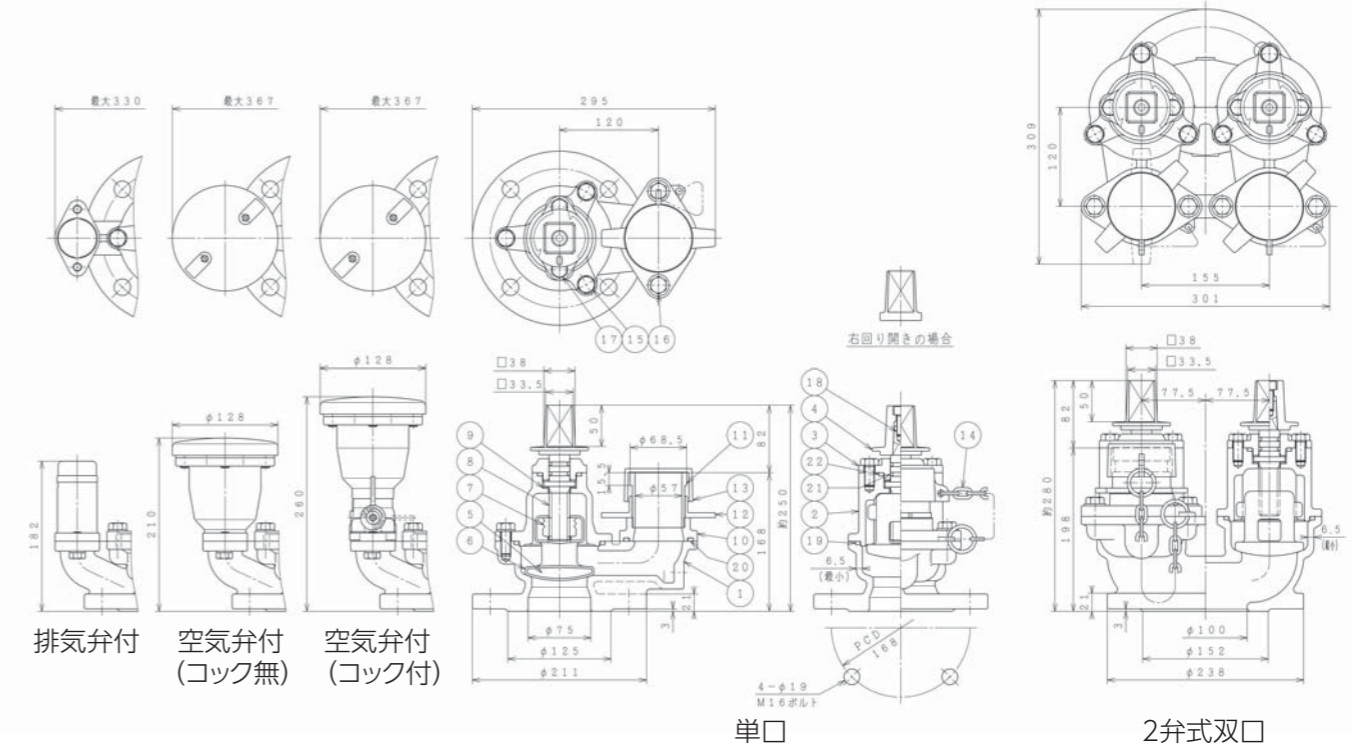

### 部品リスト(単口)

1. 弁箱	FCD450-10	12. 押し輪(口金)	SCS13
2. ふた	FCD450-10	13. 口金ふた	合成樹脂
3. グランド	SCS13	14. チェーン	合成樹脂
4. キャップ	SCS13	15. 六角ボルト平座金	SUS304
5. 弁体	FCD500-7	16. 六角ボルト平座金	SUS304
6. 弁体弁座	EPDM(耐塩素性)	17. 六角ボルト	SUS304
7. めねじこま	C3771B	18. 六角穴付ボルト	SUS304
8. 弁棒	SUS304	19. オリング	NBR
9. スラストワッシャ	合成樹脂	20. オリング	NBR
10. 口金フランジ	SCS13	21. オリング	NBR
11. 差し金具(口金)	SUS304又はSCS13	22. オリング	NBR

### 図面番号・主要寸法

※記載の無い寸法は別途図面でご確認ください。

タイプ	図面番号	呼び径 mm	呼び圧力	接合用ボルト Mサイズ(本)	幅 mm	高さ mm	参考質量 kg
単口	F74075241	75	7.5K	M16×70(4)	295	250	14
排気弁付	F75075431	75	7.5K	M16×70(4)	330	250	16
急速空気弁付(ボ-ルコック無)	F75075321	75	7.5K	M16×70(4)	367	250	17
急速空気弁付(ボ-ルコック付)	F75075371	75	7.5K	M16×70(4)	367	260	18
2弁式双口	F80100101	100	7.5K	M16×70(4)	301	280	26

※接合ボルトは相手配管のフランジ厚さや座金の有無、ガスケットの形状等により異なります。

### オプション





# B103NX 地下式消火栓

JWWA B 103 水道用地下式消火栓

# SFJ形

価格表…15ページ

単口は組立ボルトからナットを無くしたことにより、ねじ部が砂などから保護されるとともに、T形レンチ1本での分解が可能です。弁体、弁棒、口金フランジにステンレスを採用しております。弁座押さえ部にハードロックナットを採用することで、弁座交換時の作業性が向上しました。

## 仕様

規格：JWWA B 103 (単口、双口) ※排気弁付、空気弁付は準拠品  
呼び径：75mm (単口、排気弁付、空気弁付)、100mm (双口)  
形式：リフト式  
使用流体：上水  
塗装：内外面エポキシ樹脂粉体塗装  
種類：7.5K  
使用圧力：0.75MPa  
弁箱耐圧試験：1.75MPa  
弁座漏れ試験：1.3MPa  
キャップ回転数：約4回転 (単口、排気弁付、空気弁付)、約5回転 (双口)



取扱説明書  
技術資料  
CADデータ

## 特長

75mm

- ・ ナットレス構造により、ねじ部が砂などから保護されるとともにT形レンチ1本での分解が可能です。ステンレスボルトのかじりの心配が無く、安心してメンテナンスを行えます。
- ・ 口金フランジ、差し金具、押し輪、弁体、弁棒、組立ボルトにステンレスを採用することで、高い耐久性と耐食性を実現しました。弁座押さえ部にハードロックナットを採用することで弁座交換時の作業性が向上しました。
- ・ 少量排気 (圧力下排気) のみを行う排気弁は、ステンレス製で逆流防止機能付です。
- ・ 急速空気弁はJWWA B 137規格の性能をクリアするエアライト急速空気弁(ステンレス製)です。

## 共通

- ・ 内外面ともエポキシ樹脂粉体塗装を施していますので、美観に優れ、赤水対策に最適です。
- ・ 単口と双口は、リフト式(弁棒上昇式)のJWWA B 103規格消火栓です。

## オプション

ステンレス製水抜き栓(凍結防止用)、ステンレス製口金ふた・チェーン、ロング形、10K



単口



排気弁付



空気弁付



双口



弁座押さえ部にハードロックナットを採用することで弁座交換時の作業性が向上しました。(75mmのみ)

## 参考図

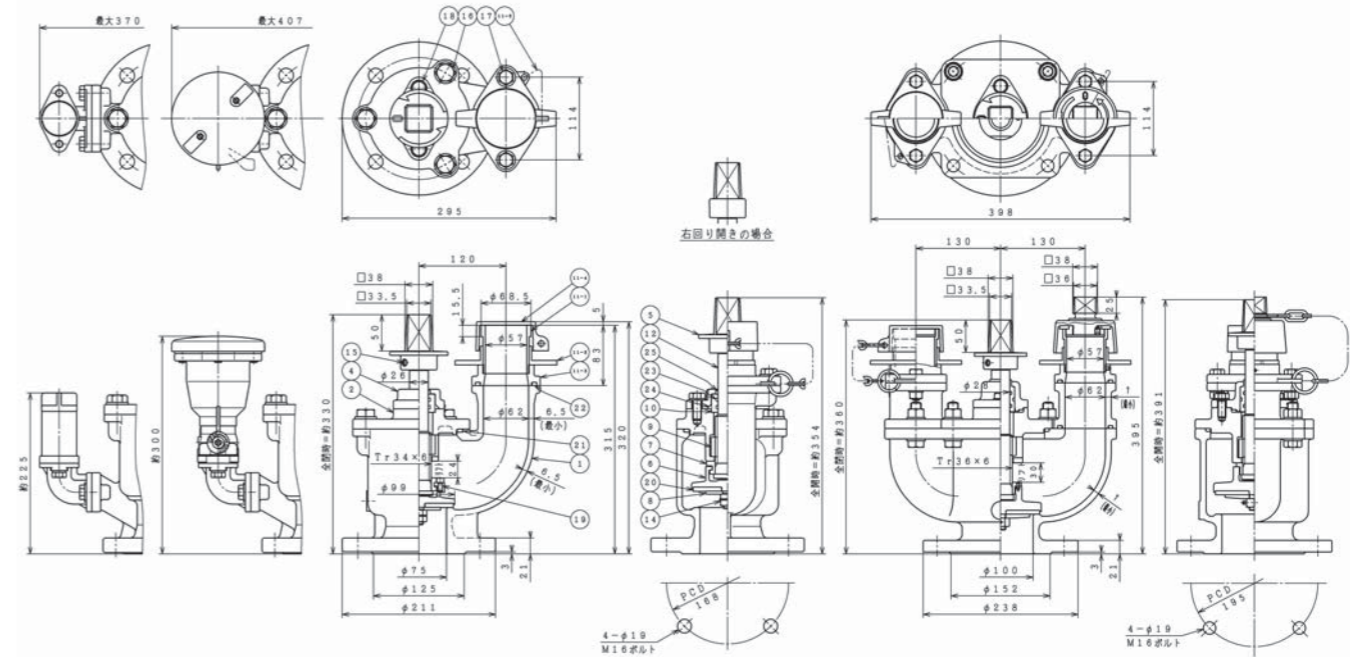

排気弁付 空気弁付

単口

双口

## 部品リスト(単口)

1. 弁箱	FCD450-10	12. 弁棒	SUS403
2. 弁箱蓋	FCD450-10	14. ハードロックナット	SUS304
4. パッキン箱	FCD450-10	15. 六角穴付止めねじ	SCM435
5. キャップ	FCD450-10	16. 六角ボルト平座金	SUS304
6. 弁体	SCS13	17. 六角ボルト平座金	SUS304
7. 弁押さえ	SCS13	18. 六角ボルト平座金	SUS304
8. 弁座押さえ	SUS304	19. 六角穴付ボルト	SUS304
9. めねじこま	CAC406	20. 弁座	SBR
10. Oリングケース	合成樹脂	21. Oリング	NBR
11-1. 差し金具	SUS304又はSCS13	22. Oリング	NBR
11-2. 押し輪	SCS13	23. Oリング	NBR
11-3. フランジ	SCS13	24. Oリング	NBR
11-4. 口金蓋	合成樹脂	25. ダストシール	NBR
11-5. 口金蓋チェーン	合成樹脂		

## 図面番号・主要寸法

※記載の無い寸法は別途図面でご確認ください。

タイプ	図面番号	呼び径 mm	呼び圧力	接合用ボルト Mサイズ(本)	幅 mm	高さ(全閉時) mm	高さ(全開時) mm	参考質量 kg
単口	F64075421	75	7.5K	M16×70(4)	295	330	354	20
排気弁付	F65075301	75	7.5K	M16×70(4)	370	350	374	21
空気弁付	F65075111	75	7.5K	M16×70(4)	407	350	374	23
双口	F61100501	100	7.5K	M16×70(4)	398	395	395	37

※接合ボルトは相手配管のフランジ厚さや座金の有無、ガスケットの形状等により異なります。

## オプション



ステンレス製水抜き栓  
(凍結防止用)



ステンレス製  
口金ふた・チェーン



単口 ロング形



空気弁付 ロング形



# ウォーターボール消火栓

## JWWA B 135 水道用ボール式単口消火栓

**SFB形**

価格表…15ページ

ウォーターボール消火栓は、浅層埋設に対応することを目的に弁体をボールにすることで高さを抑え、コンパクトかつ軽量化された消火栓です。  
ボール式弁体により水の流れがストレートになり、流量損失が抑えられます。

### 仕様

規格：JWWA B 135  
呼び径：75mm  
形式：ボール式  
使用流体：上水  
塗装：内外面エポキシ樹脂粉体塗装  
種類：7.5K  
使用圧力：0.75MPa  
弁箱耐圧試験：1.75MPa  
弁座漏れ試験：1.3MPa  
キャップ回転数：約2.5回転



取扱説明書  
技術資料  
CADデータ

### 特長

- ・ JWWA B 135規格の形式試験に合格した消火栓です。
- ・ リフト式消火栓と比べ高さ寸法が低い為、浅層埋設に最適で、軽量でコンパクトです。
- ・ 減速機、口金フランジ、差し金具、押し輪、ボール弁体、組立ボルトにステンレスを採用することで、高い耐久性と耐食性を実現しました。
- ・ JWWA B 103消火栓と同じ口金フランジを採用することで、万一、口金部が破損した場合でもボルトを外すだけで簡単に口金一式を交換できます。
- ・ 噴流防止機能付です。

### オプション

ステンレス製口金ふた・チェーン

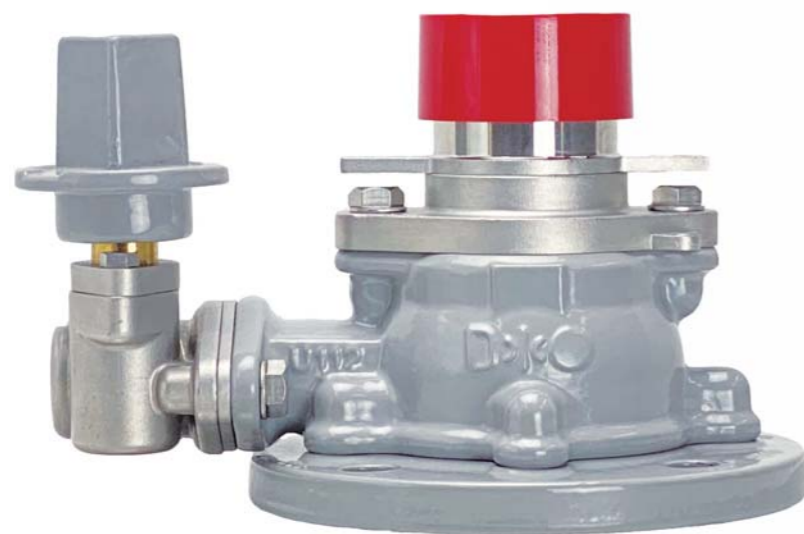

ステンレス製口金フランジ  
でメンテナンスも安心です。

### 参考図

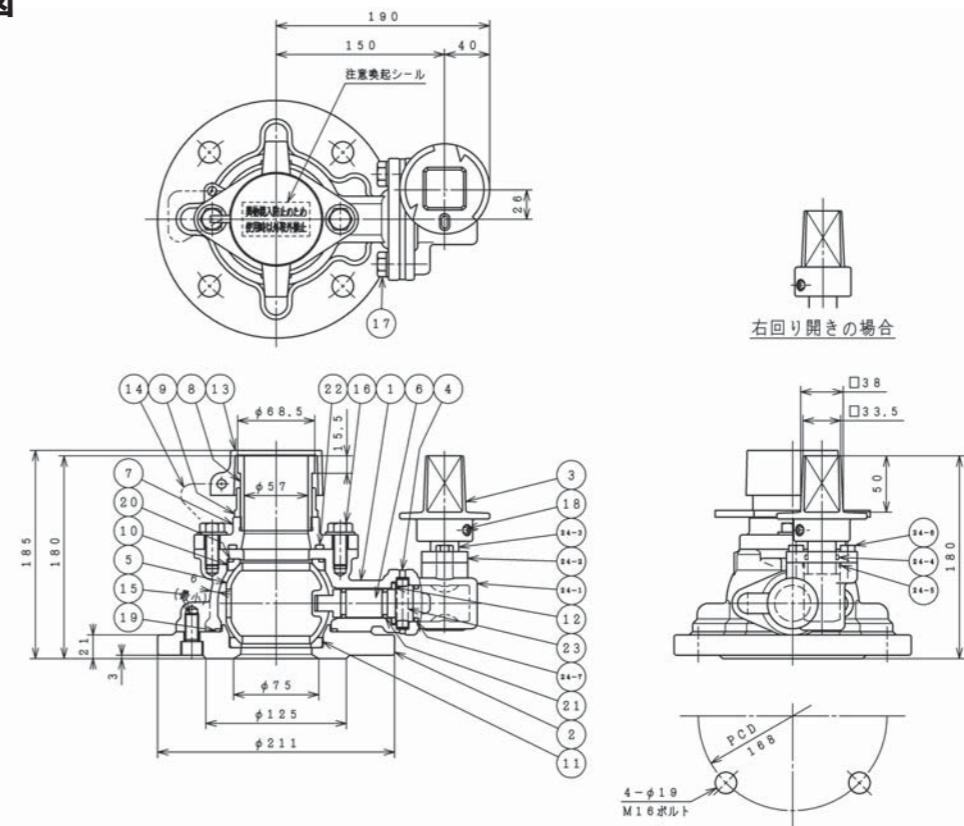

### 部品リスト

1. 弁箱	FCD450-10	16. 六角ボルト平座金	SUS304
2. 副弁箱	FCD450-10	17. 六角ボルト平座金	SUS304
3. キャップ	FCD450-10	18. 六角穴付止めねじ	SUS304
4. グランド	SCS13	19. Oリング	NBR
5. 弁体	SCS13	20. Oリング	NBR
6. 弁棒	C6782B	21. Oリング	NBR
7. 口金フランジ	SCS13	22. Oリング	NBR
8. 差し金具	SCS13	23. ストッパーピン	SUS304
9. 押し輪	SCS13	24-1. ギアボックス	SCS13
10. 弁座(上)	PTFE	24-2. 押えフランジ	SCS13
11. 弁座(下)	CR/PTFE	24-3. キャップ軸	C6782B
12. スラストワッシャ	合成樹脂	24-4. Oリング	NBR
13. 口金ふた	合成樹脂	24-5. Oリング	NBR
14. チェーン	合成樹脂	24-6. 六角ボルト	SUS304
15. 六角穴付ボルト	SUS304	24-7. Oリング	NBR

### 図面番号・主要寸法

※記載の無い寸法は別途図面でご確認ください。

図面番号	呼び径	呼び圧力 mm	接合用ボルト Mサイズ(本)	幅 mm	高さ mm	参考質量 kg
F40075101	75	7.5K	M16×70(4)	295.5	185	13

※接合ボルトは相手配管のフランジ厚さや座金の有無、ガスケットの形状等により異なります。

### オプション



ステンレス製  
口金ふた・チェーン



# 弁体収納式地下式排水栓 キャメル 50

## SFA形

価格表…16ページ

50mm配管用の排水栓で、消火栓・給水栓としても利用可能です。  
弁体をふたに収納するデザインを採用したことで、製品の小型化とスムーズな流路を確保します。  
口金とキャップに80mmの段差を設けたことで排水・消火の際の安全性・操作性を最大限確保しました。

### 仕様

呼び径：50mm  
形式：リフト式(内ねじタイプ)  
使用流体：上水  
塗装：内外面エポキシ樹脂粉体塗装  
種類：7.5K  
使用圧力：0.75MPa  
弁箱耐圧試験：1.75MPa  
弁座漏れ試験：1.3MPa  
キャップ回転数：約4.5回転



CADデータ

### 特長

- 50mm配管用の排水栓で、地下式消火栓・給水栓としても利用可能です。  
※消火栓としてご使用の際は、放水量にご注意ください。
- 口金とキャップに80mmの段差を設けたことでスタンドパイプ利用時でもより安全でスムーズな作業が可能となりました。
- キャップにステンレスを採用することで耐食性が向上しており、錆の発生を抑えます。
- 本体に内外面粉体塗装を施すと共に、主要部品である口金フランジ、グランド、キャップ、弁棒、ボルトにステンレスを採用することで、高い耐久性と耐食性を実現しました。
- 横浜市水道局の排水栓仕様書に適合しています。

### オプション

ステンレス製水抜き栓(凍結防止用)、ステンレス製口金ふた・チェーン



### 参考図

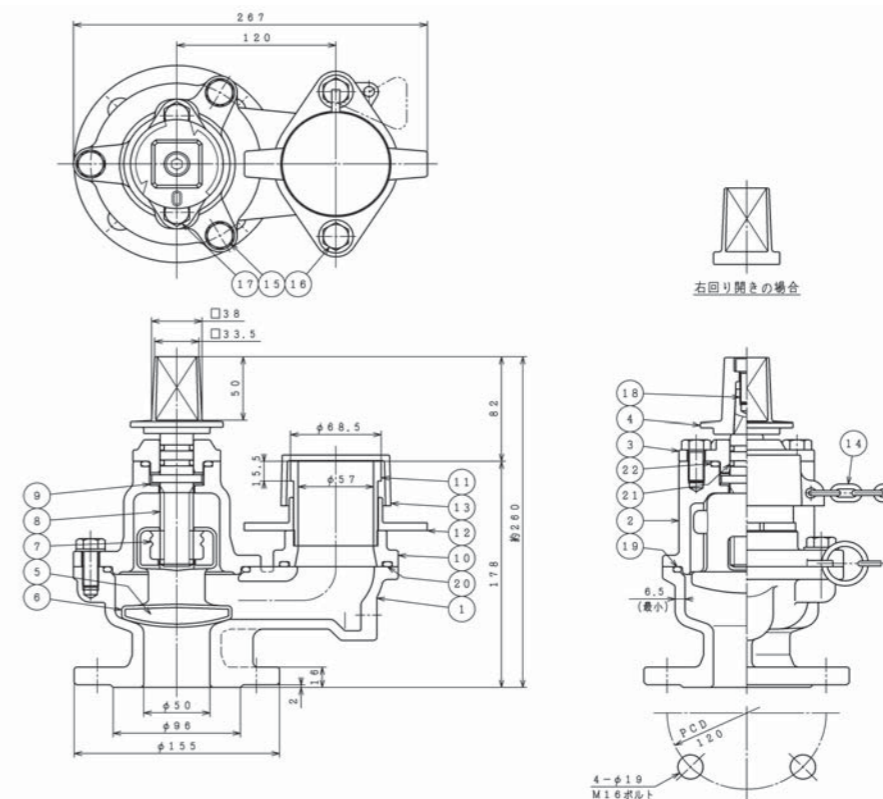

### 部品リスト

1. 弁箱	FCD450-10	12. 押し輪(口金)	SCS13
2. ふた	FCD450-10	13. 口金ふた	合成樹脂
3. グランド	SCS13	14. チェーン	合成樹脂
4. キャップ	SCS13	15. 六角ボルト平座金	SUS304
5. 弁体	FCD500-7	16. 六角ボルト平座金	SUS304
6. 弁体弁座	EPDM(耐塩素性)	17. 六角ボルト	SUS304
7. めねじこま	C3771B	18. 六角穴付ボルト	SUS304
8. 弁棒	SUS304	19. Oリング	NBR
9. スラストワッシャ	合成樹脂	20. Oリング	NBR
10. 口金フランジ	SCS13	21. Oリング	NBR
11. 差し金具(口金)	SUS304又はSCS13	22. Oリング	NBR

### 図面番号・主要寸法

※記載の無い寸法は別途図面でご確認ください。

図面番号	呼び径 mm	呼び圧力	接合用ボルト Mサイズ(本)	幅 mm	高さ mm	参考質量 kg
F74050231	50	7.5K	M16×65(4)	267	260	12

※接合ボルトは相手配管のフランジ厚さや座金の有無、ガスケットの形状等により異なります。

### オプション



ステンレス製水抜き栓  
(凍結防止用)



ステンレス製  
口金ふた・チェーン



# 消火訓練用機器 トレーニングキャメル

準JWWA B 103 水道用地下式消火栓

価格表…18ページ



地下式消火栓を使った消火訓練に最適な消火訓練用機器です。  
学校の運動場や公園等で、実際に地域で設置されている水道用地下式消火栓を用いた消火訓練が可能になります。



## 仕様

規格：準JWWA B 103  
呼び径：75mm  
形式：リフト式(内ねじタイプ)  
使用流体：上水、河川水  
塗装：内外面エポキシ樹脂粉体塗装  
種類：7.5K  
使用圧力：0.75MPa  
弁箱耐圧試験：1.75MPa  
弁座漏れ試験：1.3MPa  
キャップ回転数：約4.5回転



取扱説明書

## 特長

- ・実際の地下式消火栓を用い、学校のグラウンドや公園等で消火訓練を行うための消火訓練用機器です。
- ・町野式の接続口を備え、実際の消火栓やポンプ車から水を送り使用することができます。
- ・地下式消火栓は当社の各消火栓を自由に選択可能です。  
※写真、図面は弁体収納式地下式消火栓キャメル(標準仕様)
- ・急速空気弁(町野式)や急速空気弁75mmを用い、各水道事業所において消火栓や空気弁等の講習会にもご使用いただけます。
- ・30日レンタル契約も行っております。

## オプション

メッセージボード、消火栓部を他機種へ変更可能



側面にスローガン等が表示できる便利なメッセージボードです。  
(オプション)

## 参考図

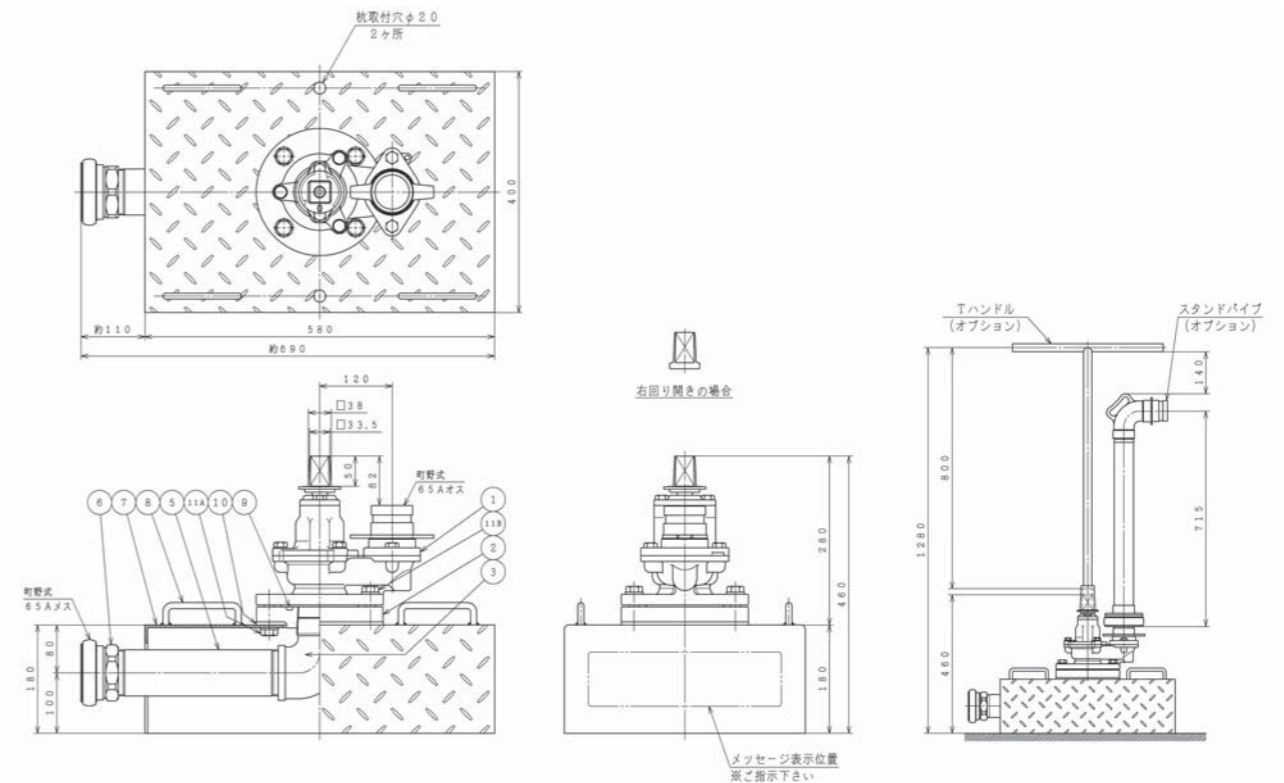

## 部品リスト

1. 地下式消火栓(呼び径75mm)	FCD450-10	8. 取っ手	SS400
2. ねじ込みフランジ	FCD600-3	9. GF形ガスケット	SBR
3. エルボ	FCMB	10. パッキン	NBR
5. 長ニップル	SGP	11A. 六角ボルト平座金	SUS304
6. 媒介金具	CAC406	11B. 六角ボルト平座金	SUS304
7. 台座	SS400	13. メッセージボード(オプション)	合成樹脂

## 図面番号・主要寸法

※記載の無い寸法は別途図面でご確認ください。

図面番号	流入口接続 (台座側面)	排出口接続 (消火栓)	幅 mm	奥行 mm	高さ mm	参考質量 kg
F93075141	町野式65Aメス	町野式65Aオス	約690	400	460	50

## オプション

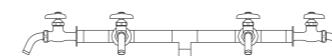

応急給水栓  
(町野式65Aメス付)



急速空気弁  
(町野式65Aメス付)



# エアライト®急速空気弁 (ステンレス製)

準JWWA B 137 水道用急速空気弁 SCS13/SCS14製

# SAS形

価格表…21ページ

ステンレス製で耐久性と耐食性を高めた、管路の長寿命化に貢献する急速空気弁です。高耐食性ステンレスを使用した「SCS14製」は塩害対策にも最適です。軽量でコンパクトなため、施工やメンテナンスを容易に行うことが可能です。

## 仕様

規格：準JWWA B 137  
 呼び径：25mm、75mm、100mm、150mm  
 形式：急速  
 使用流体：上水、工水、農水、海水(SCS14製)、その他  
 塗装：無塗装  
 種類：2種(7.5K)、3種(10K)、4種(16K)、5種(20K) ※4種・5種は25、75mmのみ  
 使用圧力：2種(7.5K)…0.75MPa、3種(10K)…1.0MPa、4種(16K)…1.6MPa、5種(20K)…2.0MPa  
 弁箱耐圧試験：2種(7.5K)…1.75MPa、3種(10K)…2.3MPa、4種(16K)…2.4MPa、5種(20K)…3.0MPa  
 弁座漏れ試験：2種(7.5K)…0.75MPa、3種(10K)…1.0MPa、4種(16K)…1.76MPa、5種(20K)…2.2MPa



取扱説明書  
技術資料  
CADデータ

## 特長

- 「SCS14製」は弁箱・ふたをはじめとした主要部品はもちろん、ボルトに至るまで高耐食性ステンレスを採用することにより錆や腐食の発生がより一層抑制され、耐久性も優れています。
- 軽量でコンパクトなため、施工やメンテナンスを容易に行うことが可能です。
- ボールコックはステンレス製で凍結破損防止機能付きです。操作が容易なロングレバータイプもございます。
- 排気性能はJWWA B 137水道用急速空気弁の規格値を満たしております。
- ふたに配管取付用ねじを標準で付けており、いつでも配管を取付可能です。配管を取り付けることで多量排気後に発生する噴流が飛散することを防止し、本管の腐食を防ぎます。  
※75mmのみオプションとなります。
- オプションの専用の応急町野口金(65A)を取り付けることで、応急給水等の使用が可能になります。

## オプション

保護カバー、ロングレバーボールコック(13-25mm)、ねじ込み形13mm(接続ねじR3/4)、20mm(接続ねじR1) 圧力開放弁、応急町野口金(65A)、配管取付用ねじ(75mm)、低圧仕様(約0.1MPa程度)



配管取付用ねじを標準採用しております。75mmのみオプション。



応急町野口金で応急給水柱としても利用できます。

## 参考図

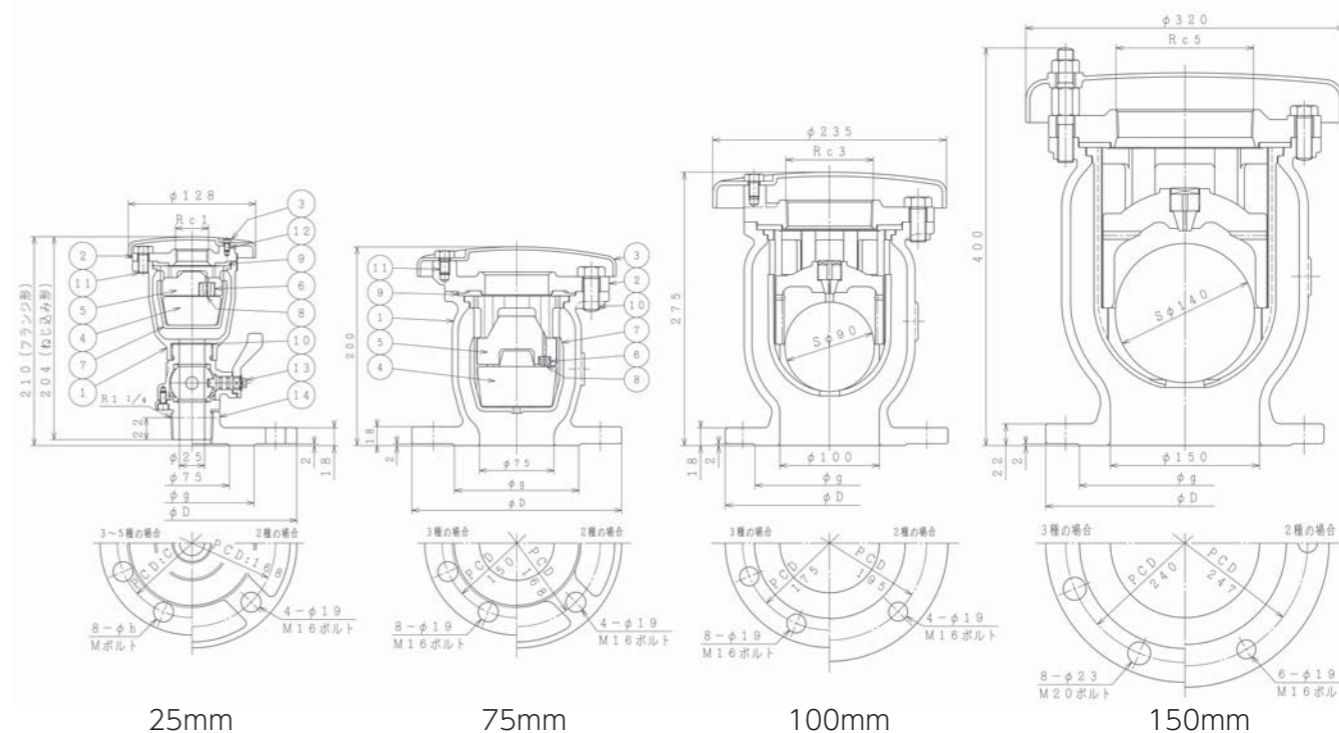

## 部品リスト(呼び径25mmフランジ形) (SCS13/SCS14製)

1. 弁箱	SCS13/SCS14	8. 小空気孔弁座	SBR
2. ふた	SCS13/SCS14	9. 大空気孔弁座	SBR
3. カバー	SCS13/SCS14	10. ガasket	SBR
4. フロート弁体	発泡エポナイト	11. 六角ボルト	SUS304/SUS316
5. 遊動弁体	合成樹脂	12. 六角アプセットボルト	SUS304/SUS316
6. 小空気孔弁座押え	合成樹脂	13. ボールコック(凍結破損防止機能付)	SCS13/SCS14
7. フロート弁体案内	合成樹脂	14. フランジ	SCS13/SCS14

## 図面番号・主要寸法

※記載の無い寸法は別途図面でご確認ください。

図面番号	接続方式	呼び径	呼び圧力	接続ねじ/	高さ	幅	参考質量	配管用	
SCS13製	SCS14製	mm	mm	接続用ボルトMサイズ(本)	mm	mm	kg	取付ねじ	
A22025521	A22025522	ねじ込み形	25	7.5K	R1 1/4	204	128	3	Rc1
A22025521	A22025522	ねじ込み形	25	10K	R1 1/4	204	128	3	Rc1
A22025521	A22025522	ねじ込み形	25	16K	R1 1/4	204	128	3	Rc1
A22025521	A22025522	ねじ込み形	25	20K	R1 1/4	204	128	3	Rc1
A22025521	A22025522	フランジ形	25	7.5K	M16×65(4)	210	211	7	Rc1
A22025521	A22025522	フランジ形	25	10K	M16×65(8)	210	185	7	Rc1
A22025521	A22025522	フランジ形	25	16K	M20×70(8)	210	200	8	Rc1
A22025521	A22025522	フランジ形	25	20K	M20×70(8)	210	200	8	Rc1
A72075103	A72075104	フランジ形	75	7.5K	M16×65(4)	200	211	11	Rc2★
A72075103	A72075104	フランジ形	75	10K	M16×90(8)☆	200	200	10	Rc2★
A80100111	A80100112	フランジ形	100	7.5K	M16×65(4)	275	238	19	Rc3
A80100111	A80100112	フランジ形	100	10K	M16×90(8)☆	275	235	18	Rc3
A80150111	A80150112	フランジ形	150	7.5K	M16×70(6)	400	320	48	Rc5
A80150111	A80150112	フランジ形	150	10K	M20×105(8)☆	400	320	47	Rc5

※接続ボルトは相手配管のフランジ厚さや座金の有無、ガスケットの形状等により異なります。

☆両ねじボルトで接続して下さい。

★オプションになります。

## SCS13製用オプション



保護カバー (13~25mm用) (75mm用)

ロングレバーボールコック (13~25mm用)

応急町野口金(65A) (25mm用)

応急町野口金(65A) (75~150mm用)



# 凍結破損防止 RS-3形急速空気弁(ステンレス製) SAR形

準JWWA B 137 水道用急速空気弁

価格表…22ページ

凍結時の水の膨張を、皿ばねにより吸収し空気弁の破損を防止する、安心のステンレス製小型急速空気弁です。JWWA B137水道用急速空気弁と同等の性能を有し、軽量でコンパクトのため、施工やメンテナンスを容易に行うことが可能です。

## 仕様

規格：準JWWA B 137  
 呼び径：25mm  
 形式：急速・凍結破損防止RS-3形  
 使用流体：上水、工水、農水、その他  
 塗装：無塗装  
 種類：2種(7.5K)、3種(10K)  
 使用圧力：2種(7.5K)…0.75MPa、3種(10K)…1.0MPa  
 弁箱耐圧試験：2種(7.5K)…1.75MPa、3種(10K)…2.3MPa  
 弁座漏れ試験：2種(7.5K)…0.75MPa、3種(10K)…1.0MPa



取扱説明書  
技術資料  
CADデータ

## 特長

- ・ふたに内蔵した皿ばねにより凍結時の水の膨張分を吸収することでバルブの破損を防止します。
- ・主要部品がステンレス製のため美観に優れ、また耐久性と耐食性に優れており、安心して長期間ご使用いただけます。
- ・狭い場所での設置、メンテナンス時の分解・組立を容易に行うことができます。
- ・ボールコックはステンレス製で凍結破損防止機能付きです。操作が容易なロングレバータイプもございます。
- ・オプションの専用の応急町野口金(65A)を取り付けることで、応急給水等の使用が可能になります。

## オプション

保護カバー、ロングレバーボールコック、応急町野口金(65A)、ねじ込み形13mm(接続ねじ R3/4)、20mm(接続ねじ R1)



応急町野口金で応急給水栓としても利用できます。

## 参考図

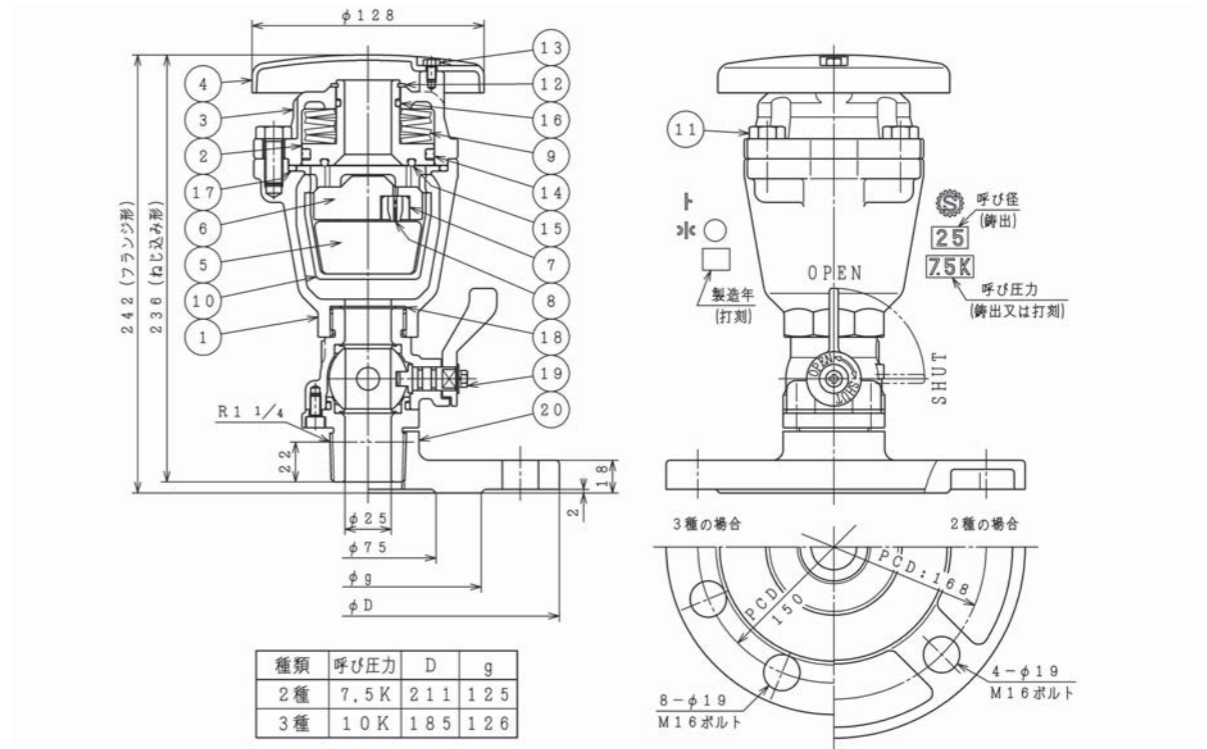

## 部品リスト

1. 弁箱	SCS13	11. 六角ボルト	SUS304
2. 内ふた	SCS13	12. C形止め輪	SUS304
3. ふた	SCS13	13. 六角アプセットボルト	SUS304
4. カバー	SCS13	14. Xリング	NBR
5. フロート弁体	発泡エポナイト	15. 大空気孔弁座	NBR
6. 遊動弁体	合成樹脂	16. Oリング	NBR
7. 小空気孔弁座押え	合成樹脂	17. Oリング	NBR
8. 小空気孔弁座	SBR	18. ガasket	SBR
9. 皿ばね	SUP10	19. ボールコック(凍結破損防止機能付)	SCS13
10. フロート弁体案内	SCS13	20. フランジ	SCS13

## 図面番号・主要寸法

※記載の無い寸法は別途図面でご確認ください。

図面番号	接続方式	呼び径 mm	呼び圧力	接続ねじ/ 接合用ボルトMサイズ(本)	高さ mm	幅 mm	参考質量 kg
A18025411	ねじ込み形	25	7.5K	R1 1/4	236	128	5
A18025411	ねじ込み形	25	10K	R1 1/4	236	128	5
A18025411	フランジ形	25	7.5K	M16×65(4)	242	211	9
A18025411	フランジ形	25	10K	M16×65(8)	242	185	9

※接合ボルトは相手配管のフランジ厚さや座金の有無、ガスケットの形状等により異なります。

## オプション



保護カバー (13~25mm用)

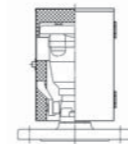

ロングレバーボールコック (13~25mm用)



応急町野口金(65A) (25mm用)





# エアエルフ空気弁(ステンレス製不凍結形)

準JWWA B 137 水道用急速空気弁 SCS13/SUS316製

## SAE形

価格表…22ページ

本管の流れ(流水エネルギー)を利用した凍結しにくい急速空気弁です。副弁機能を有しているため、断水せずメンテナンスを行うことができます。主要部品がステンレス製のため、耐久性と耐食性に優れています。

### 仕様

規格：準JWWA B 137  
 呼び径：25mm(フランジ75mm)  
 形式：急速  
 使用流体：上水、工水、農水、その他  
 塗装：無塗装  
 種類：2種(7.5K)、3種(10K)、4種(16K)  
 使用圧力：2種(7.5K)…0.75MPa、3種(10K)…1.0MPa、4種(16K)…1.6MPa  
 弁箱耐圧試験：2種(7.5K)…1.75MPa、3種(10K)…2.3MPa、4種(16K)…2.4MPa  
 弁座漏れ試験：2種(7.5K)…0.75MPa、3種(10K)…1.0MPa、4種(16K)…1.76MPa



取扱説明書  
技術資料  
CADデータ

### 特長

- ・主要部品がステンレス製のため美観に優れ、また耐久性と耐食性に優れており、安心して長期間ご使用いただけます。
- ・本管の流れ(流水エネルギー)により接水部は常に対流しているため、凍結しにくい構造になっています。
- ・簡単な操作で開閉可能な副弁機能を有しているため、断水せず分解・点検することができます。
- ・副弁の弁座は、ステンレス製でメタルタッチのため、低トルクで止水が可能です。
- ・フランジ面からの高さ寸法が75mmと低く抑えることができるため、橋梁添架などの高さ制限があるような場所や浅層埋設が必要な場所でも設置が可能です。

### オプション

SUS316製、排水用ニップル(ねじ R1)付※カバーは付属しません。



カバーを取り外した状態

### 参考図

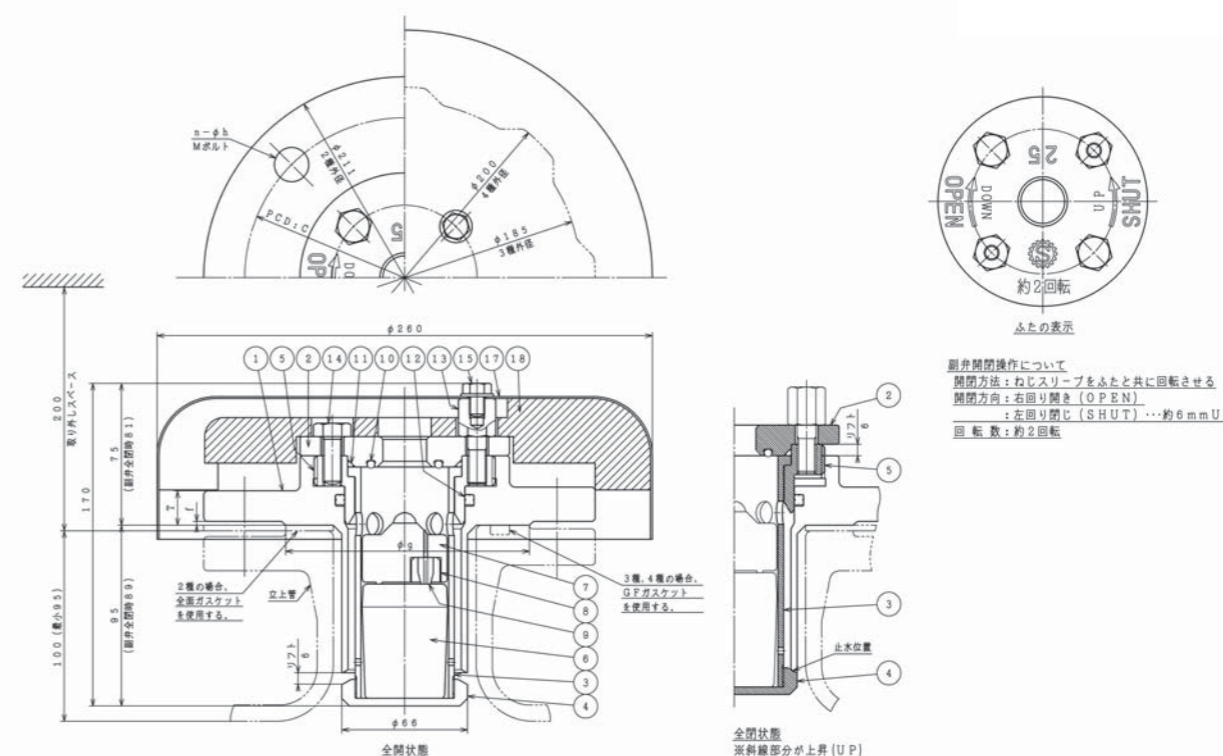

### 部品リスト

1. 本体	SCS13/SUS316	10. 大空気孔弁座	NBR
2. ふた	SCS13/SUS316	11. Oリング	NBR
3. 弁体案内	SUS304/SUS316	12. Xリング	NBR
4. 副弁弁体	SCS13/SUS316	13. ふたボルト	SUS304/SUS316
5. ねじスリーブ	CAC406	14. 六角ボルト	SUS304/SUS316
6. フロート弁体	合成樹脂	15. 六角ボルト平座金	SUS304/SUS316
7. 遊動弁体	合成樹脂	17. カバー	SUS304
8. 小空気孔弁座押え	合成樹脂	18. 断熱材	発泡スチロール
9. 小空気孔弁座	SBR		

### 図面番号・主要寸法

※記載の無い寸法は別途図面でご確認ください。

図面番号	呼び径	呼び圧力	接合用ボルト	入り込み深さ	高さ	幅	参考質量	
SCS13製	SUS316製	mm	Mサイズ(本)	mm	mm	mm	kg	
A31025361	A31025121	25	7.5K	M16×65(4)	95	75	260	8
A31025361	A31025171	25	10K	M16×65(8)	95	75	260	7
A31025361	A31025221	25	16K	M20×70(8)	95	75	260	8

※接合ボルトは相手配管のフランジ厚さや座金の有無、ガスケットの形状等により異なります。

### オプション



排水用ニップル付タイプ (R1)



# ラクラク(簡易分解式急速空気弁)口金内蔵タイプ GAR形

準JWWA B 137 水道用急速空気弁

価格表…23ページ

独自の構造で、分解(圧抜き弁を開ける～フロート弁体案内を抜くまで)は約15秒!  
コンパクトな設計構造により軽量化を実現した取り扱いもラクな急速空気弁です。  
カバーを取り外すことで洗管、臨時給水口、水圧測定など幅広い用途に使うことができます。

## 仕様

規格：準JWWA B 137  
呼び径：25mm  
形式：急速(フランジ一体型)  
使用流体：上水、工水、農水、その他  
塗装：内外面エポキシ樹脂粉体塗装  
種類：2種(7.5K)、3種(10K)、4種(16K)  
使用圧力：2種(7.5K)…0.75MPa、3種(10K)…1.0MPa、4種(16K)…1.6MPa  
弁箱耐圧試験：2種(7.5K)…1.75MPa、3種(10K)…2.3MPa、4種(16K)…2.4MPa  
弁座漏れ試験：2種(7.5K)…0.75MPa、3種(10K)…1.0MPa、4種(16K)…1.76MPa



## 特長

- 位置決めピンによるアームピストンの組付け間違い防止、正しい組付け位置表示など、安心して分解や組み立てが行えます。
- カバーを取り外し内部部品を取り出すことで洗管、臨時給水口、水圧測定など幅広い用途に使うことができます。
- 弁箱下部の落下防止用突起によって、フロート弁体、遊動弁体などの内部部品の本管内への落下を防止します。
- 内外面ともエポキシ樹脂粉体塗装を施し、錆の発生を抑えます。
- ボルト類はステンレス製で長期使用も安心です。

## オプション

保護カバー



カット見本

## 参考図

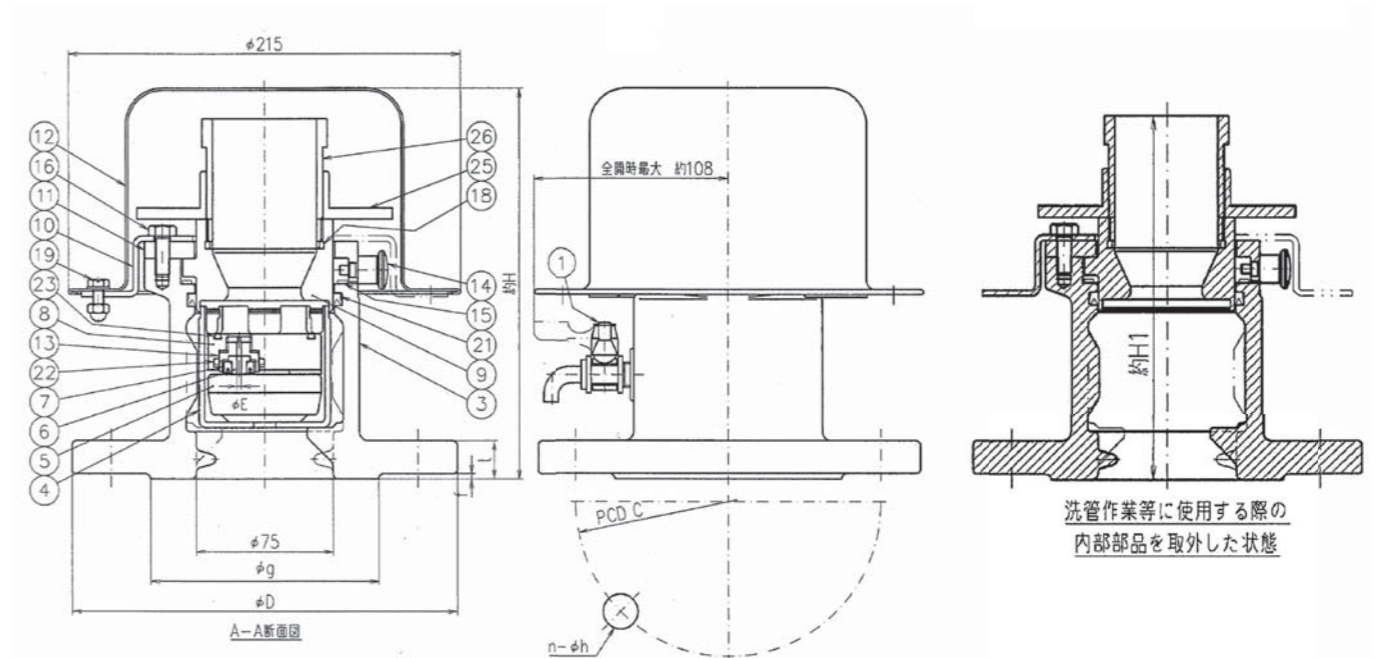

## 部品リスト

1. 圧抜き弁	黄銅製(クロムメッキ)	13. 小空気孔弁座調整ボルト	合成樹脂
3. 弁箱	FCD450-10	14. ロックピン	—
4. フロート弁体案内	合成樹脂	15. スラストリング	PTFE
5. フロート弁体	合成樹脂	16. 六角ボルト	SUS304
6. 小空気孔弁座	水道用ゴム	18. Oリング	NBR
7. ねじこま	合成樹脂	19. プラマイフランジ付六角ねじ六角袋ナット	SUS304
8. 遊動弁体	合成樹脂	21. Uパッキン	NBR
9. 弁座付口金アームピストン	CAC406	22. Oリング	NBR
10. ブラケット	SUS304	23. 大空気穴弁座(Oリング)	NBR
11. ふた	SCS13/SUS304	25. 押し輪	SCS13
12. カバー	SUS304	26. 口金	SUS304TKA

## 図面番号・主要寸法

※記載の無い寸法は別途図面でご確認ください。

図面番号	形式	呼び径 mm	呼び圧力	接合用ボルト Mサイズ(本)	高さ mm	幅 mm	参考質量 kg
A41025211	□金内蔵	25	7.5K	M16×70(4)	212	215	11
A41025211	□金内蔵	25	10K	M16×65(8)	209	215	10
A41025211	□金内蔵	25	16K	M20×70(8)	211	215	11

※接合ボルトは相手配管のフランジ厚さや座金の有無、ガスケットの形状等により異なります。  
※4種(16K)の圧抜き弁はステンレス製です。



# 急速空気弁(圧力開放弁付、玉押器対応型)

準JWWA B 137 水道用急速空気弁

# SAT形

価格表…23ページ

圧力開放弁付の水道用急速空気弁です。玉押器の取付けに対応しており、玉押器を取付けることで、強制排気、管路の洗浄、給水作業などにご利用頂けます。

## 仕様

規格：準JWWA B 137  
 呼び径：75mm~200mm  
 ※200mmは基本性能が150mm同等で、フランジのみ200mmです。  
 形式：急速  
 使用流体：上水、工水、農水  
 塗装：内外面エポキシ樹脂粉体塗装  
 種類：2種(7.5K)、3種(10K)  
 使用圧力：2種(7.5K)…0.75MPa、3種(10K)…1.0MPa  
 弁箱耐圧試験：2種(7.5K)…1.75MPa、3種(10K)…2.3MPa  
 弁座漏れ試験：2種(7.5K)…0.75MPa、3種(10K)…1.0MPa



取扱説明書  
CADデータ

## 特長

- ・ 圧力開放弁付水道用急速空気弁です。玉押器の取付けがスムーズに行えます。
- ・ 玉押器本体を取り付けることにより、空気弁からの強制排気、管路の洗浄、給水作業等様々な用途に空気弁をお使いいただけます。
- ・ 圧力開放弁が設けられていますので、残留圧力を抜いて安全に空気弁の分解・メンテナンスを行うことができます。また圧力開放弁を利用した取水や水圧測定が行えます。
- ・ 内外面ともエポキシ樹脂粉体塗装を施し、錆の発生を抑えます。
- ・ 東京都水道局水道用配管材料仕様書に適合しています。



玉押器接続例  
※玉押器本体の取扱いは  
ございません。

## 参考図

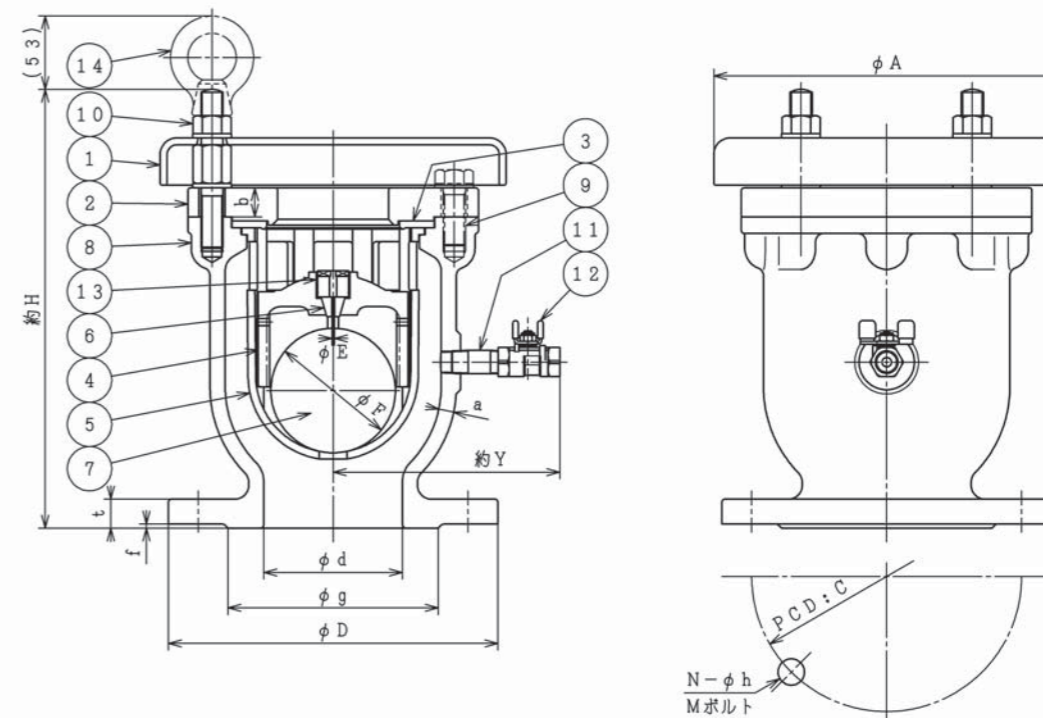

## 部品リスト

1. カバー	FCD450-10	8. 弁箱	FCD450-10
2. ふた	FCD450-10	9. ふた取付用ボルト平座金	SUS304(10K及び150mm以上)
3. 大空気孔弁座	SBR	10. 特殊ボルトナット平座金	SUS304
4. 遊動弁体	合成樹脂	11. 両ネジニップル	SUS304
5. フロート弁体案内	合成樹脂/SCS13(150mm以上)	12. ボールバルブ	SCS13A(Rc3/8)
6. 小空気孔弁座	SBR	13. 弁座押え	合成樹脂
7. フロート弁体	発泡エポナイト	14. アイナット	SUS304(150mm以上)

## 図面番号・主要寸法

※記載の無い寸法は別途図面でご確認ください。

図面番号	呼び径 mm	呼び圧力	接合用ボルト Mサイズ(本)	高さ mm	幅A mm	幅Y mm	参考質量 kg
A61L19111	75	7.5K	M16×90(4)☆	315	228	160	21
A61L19161	75	10K	M16×90(8)☆	315	228	160	20
A61L19111	100	7.5K	M16×70(4)	320	250	165	25
A61L19161	100	10K	M16×90(8)☆	320	250	165	24
A61L19111	150	7.5K	M16×75(6)	435	350	205	63
A61L19161	150	10K	M20×105(8)☆	435	350	205	62
A61L19111	200	7.5K	M16×75(8)	435	350	205	64
A61L19161	200	10K	M20×75(12)	435	350	205	63

※接合ボルトは相手配管のフランジ厚さや座金の有無、ガスケットの形状等により異なります。  
☆両ねじボルトで接続して下さい。



# エアライト®急速空気弁(ステンレス製)町野式接続タイプ SAS形

準JWWA B 137 水道用急速空気弁

価格表…23ページ

地下式消火栓の立ち上がり管に溜まった空気を抜くことができるステンレス製急速空気弁です。接続部は町野式メス65A金具となっている為、地下式消火栓の口金部に簡単に取り付け、取り外すことができます。

## 仕様

- 規格：準JWWA B 137
- 呼び径：25mm
- 形式：急速
- 使用流体：上水、工水、農水、その他
- 塗装：無塗装
- 種類：2種(7.5K)
- 使用圧力：0.75MPa
- 弁箱耐圧試験：1.75MPa
- 弁座漏れ試験：0.75MPa



CADデータ

## 特長

- ・主要部品にステンレス材を使用していますので美観に優れ、長期間安心して使用して頂けます。
- ・接続部は差込式媒介金具(町野式メス65A)となっているため、地下式消火栓の口金部(町野式オス65A)との接続が可能です。  
初期通水時に残留している気泡が消火栓の立ち上がり管に溜まりやすいため、その空気を抜くための短期的な使用に最適な空気弁です。
- ・圧力開放弁が付いていますので、残留圧力を抜いて安全に空気弁を取り外すことができます。
- ・排気性能はJWWA B 137水道用急速空気弁の規格を満たしています。



操作が簡単な圧力開放弁です。

## 参考図

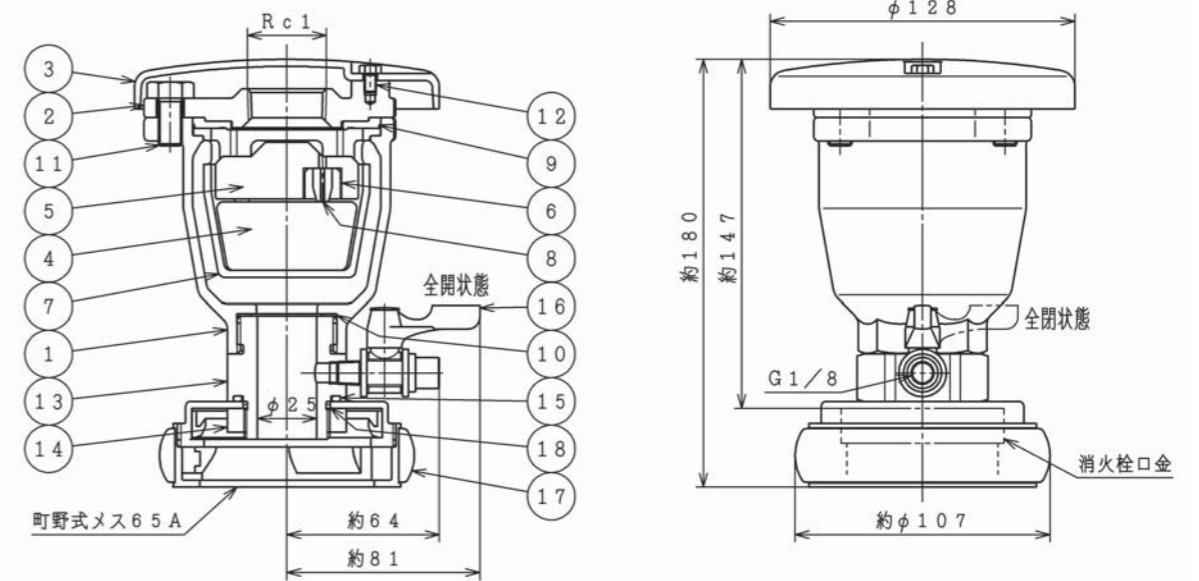

## 部品リスト

1. 弁箱	SCS13	10. ガasket	SBR
2. ふた	SCS13	11. 六角ボルト	SUS304
3. カバー	SCS13	12. 六角アプセットボルト	SUS304
4. フロート弁体	発泡エポナイト	13. 特殊ニップル	C3771B
5. 遊動弁体	合成樹脂	14. ナット	C3771B
6. 小空気孔弁座押え	合成樹脂	15. Oリング	NBR
7. フロート弁体案内	合成樹脂	16. 圧力開放弁	C3771BE
8. 小空気孔弁座	SBR	17. 差込式媒介金具	黄銅他
9. 大空気孔弁座	SBR	18. Oリング	NBR

## 図面番号・主要寸法

※記載の無い寸法は別途図面でご確認ください。

図面番号	呼び径 mm	呼び圧力	接続方式	高さ mm	幅 mm	参考質量 kg
A22025523	25	7.5K	町野式メス65A	180	145	4



# 急速空気弁

JWWA B 137 水道用急速空気弁

# SAJ/SAT形

価格表…24ページ

日本水道協会JWWA B 137規格に適合した水道用急速空気弁です。  
呼び径25~75mmは浅層埋設に対応しています。  
ダクタイル鋳鉄(FCD450-10)製で内外面エポキシ樹脂粉体塗装品です。

## 仕様

規格：JWWA B 137 ※4種(16K)75mmは準拠品  
呼び径：25mm~200mm  
形式：急速  
使用流体：上水、工水、農水、その他  
塗装：内外面エポキシ樹脂粉体塗装  
種類：2種(7.5K)、3種(10K)、4種(16K)  
使用圧力：2種(7.5K)…0.75MPa、3種(10K)…1.0MPa、4種(16K)…1.6MPa  
弁箱耐圧試験：2種(7.5K)…1.75MPa、3種(10K)…2.3MPa、4種(16K)…2.4MPa  
弁座漏れ試験：2種(7.5K)…0.75MPa、3種(10K)…1.0MPa、4種(16K)…1.76MPa



取扱説明書  
技術資料  
CADデータ

## 特長

- コンパクトな設計構造で呼び径25~75mmは浅層埋設に最適です。
- 内外面ともエポキシ樹脂粉体塗装を施し、錆の発生を抑えます。
- ボルト類はステンレス製で長期使用も安心です。
- ボールコックはステンレス製で凍結破損防止機能付です。  
操作が容易なロングレバータイプもございます。

## オプション

保護カバー(13-75mm)、ロングレバーボールコック(13-25mm)、圧力開放弁(25mmのみ)、ねじ込み形13mm(R3/4)、20mm(R1)、4種(16K)(25mm)、5種(20K)(13-75mmのみ)、低圧仕様(約0.1MPa程度)



25mm



75mm

## 参考図

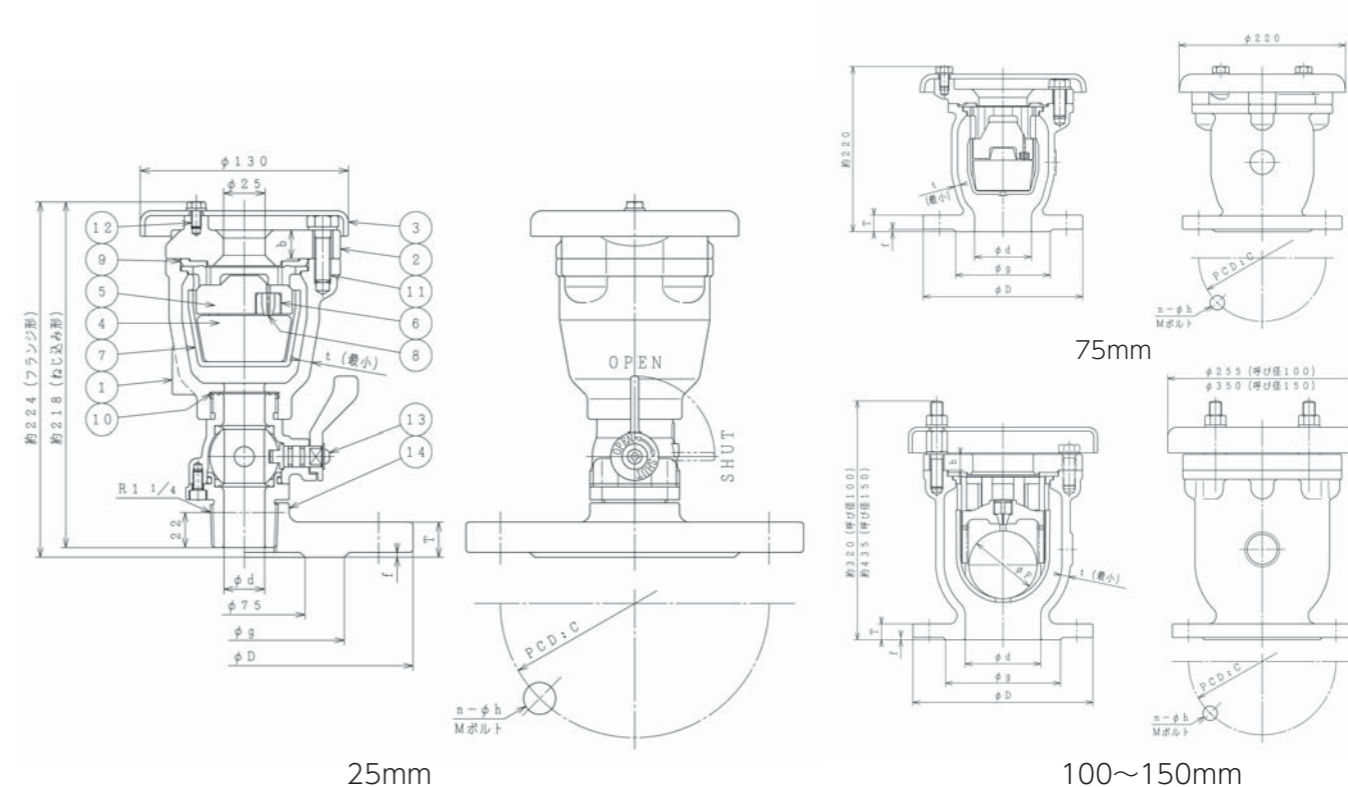

## 部品リスト(呼び径25mm)

1. 弁箱	FCD450-10	8. 小空気孔弁座	SBR
2. ふた	FCD450-10	9. 大空気孔弁座	SBR
3. カバー	FCD450-10	10. ガasket	SBR
4. フロート弁体	発泡エポナイト	11. 六角ボルト平座金	SUS304
5. 遊動弁体	合成樹脂	12. 六角ボルト平座金	SUS304
6. 小空気孔弁座押え	合成樹脂	13. ボールコック(凍結破損防止機能付)	SCS13
7. フロート弁体案内	合成樹脂	14. フランジ	FCD450-10

## 図面番号・主要寸法 ※記載の無い寸法は別途図面でご確認ください。

図面番号	接続方式	呼び径 mm	呼び圧力	接続ねじ/ 接合用ボルトMサイズ(本)	高さ mm	幅 mm	参考質量 kg
A20025835	ねじ込み形	25	7.5K	R1 1/4	218	130	5
A20025835	ねじ込み形	25	10K	R1 1/4	218	130	5
A20025835	フランジ形	25	7.5K	M16×70(4)	224	211	10
A20025835	フランジ形	25	10K	M16×65(8)	224	185	9
A62075101	フランジ形	75	7.5K	M16×70(4)	220	220	14
A62075101	フランジ形	75	10K	M16×90(8)☆	220	220	13
A61100121	フランジ形	100	7.5K	M16×70(4)	320	255	25
A61100161	フランジ形	100	10K	M16×90(8)☆	320	255	24
A61150121	フランジ形	150	7.5K	M16×75(6)	435	350	63
A61150161	フランジ形	150	10K	M20×105(8)☆	435	350	62
A71200111	フランジ形	200	7.5K	M16×100(8)☆	620	470	120
A71200161	フランジ形	200	10K	M20×105(12)☆	635	470	120

※接合ボルトは相手配管のフランジ厚さや座金の有無、ガスケットの形状等により異なります。  
☆両ねじボルトで接続して下さい。

## オプション

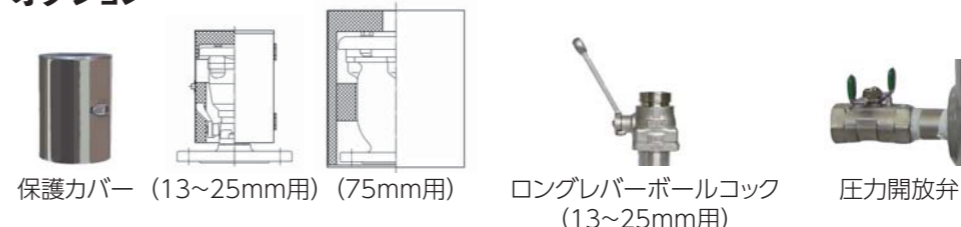



# 下水・原水・農水・雨水用空気弁スペースエア

ステンレス製/ナイロン樹脂製

## D25形

価格表…25ページ



異物が混ざった下水や原水が流れる下水道管、導水管、農業用水配管に最適な空気弁です。ステンレス製、ナイロン樹脂製からお選びいただけます。弁内にできる空気層で止水部への異物の付着を防ぎます。



### 仕様

ねじ込み形：接続ねじR2  
 フランジ形：接続径50mm、75mm、100mm  
 形式：ねじ込み形(R2)、7.5K・10K兼用マルチフランジ形  
 使用流体：下水、原水、農水、雨水、海水、その他  
 塗装：ステンレス製…ポリエステル塗装(本体部分のみ)、ナイロン樹脂製…無塗装  
 使用圧力：0.05MPa~1.0MPa  
 弁箱耐圧試験：1.6MPa  
 弁座漏れ試験：1.0MPa  
 対応流体温度：最大60℃(断続的であれば最大90℃)



取扱説明書  
技術資料  
CADデータ

### 特長

- ・異物を含んだ流体が流れる配管での使用を想定して設計された急速空気弁です。
- ・低位置のフロートと円すい型弁箱により生まれる空気層がごみや異物をブロックし、止水不良、作動不良を防止します。
- ・独自のローリングシール構造で弁座の固着を防ぎます。
- ・排気だけでなく、吸気にも対応し、管路が真空になるのを防ぎます。
- ・ウォーターハンマー防止オプションで吸気性能を維持したまま、排気量を抑えることで空気弁と管路を保護します。
- ・ステンレス製の本体部分は内外面ポリエステル塗装になります。フランジ部は無塗装です。

### オプション

ウォーターハンマー防止オプション、消臭フィルター、16K



ステンレス製



ナイロン樹脂製



ウォーターハンマー防止オプション:  
排気時のみ排気量を抑制し、水撃を防止します。

### 参考図

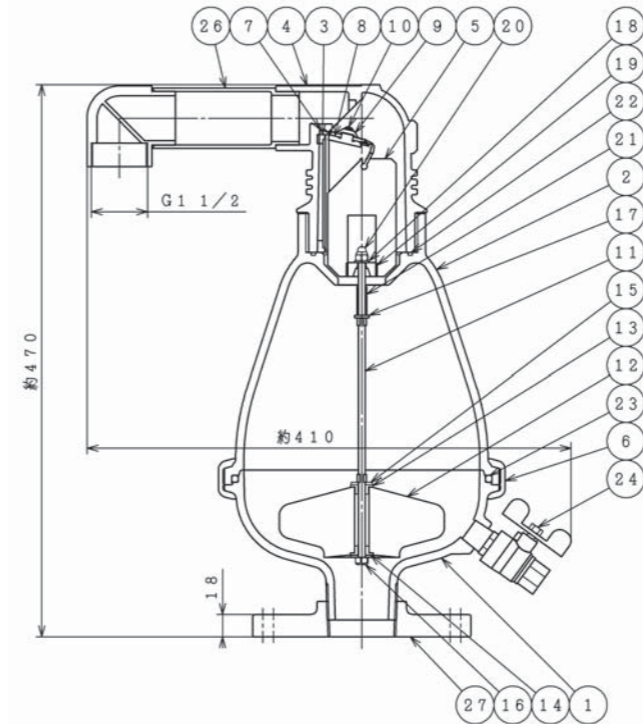

75mm 7.5K,10K兼用マルチフランジ形(ステンレス製)

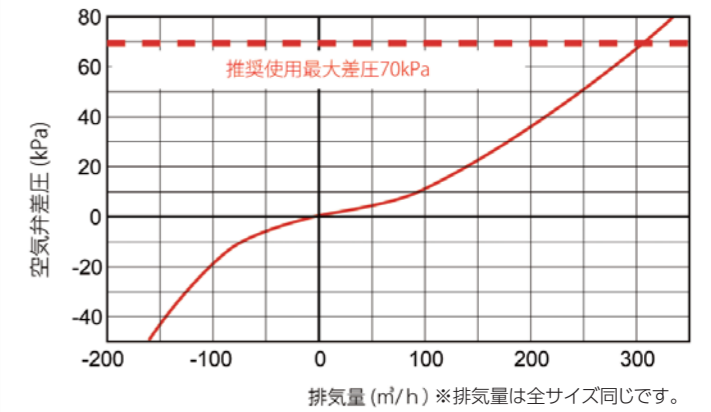

### 部品リスト(ステンレス製)

1. 本体A	SCS14A/SUS316	14. 下部ブシュ	ポリプロピレン
2. 本体B	SCS14A/SUS316	15. 座金	SUS316
3. 弁体案内	強化樹脂	16. ロックナット	SUS316
4. 本体C	強化樹脂	17. 座金	SUS316
5. 上部フロート弁体	発泡ポリプロピレン	18. 座金	SUS316
6. バンドー式	SCS14A/SUS316	19. フロートストッパー	ポリプロピレン
7. ローリングシール	EPDM	20. 袋ナット	SUS304
8. プラグ	強化樹脂	21. ばね	SUS316
9. プラグカバー	強化樹脂	22. Oリング	NBR
10. ボルト	SUS316	23. Oリング	NBR
11. フロート軸	SUS316	24. ボールコック	SUS316
12. 下部フロート弁体	ポリプロピレン	26. 排気口	ポリプロピレン
13. 上部ブシュ	ポリプロピレン	27. マルチフランジ	SCS14/SUS316

※ねじ込み形の場合、SCS14ブッシング付

### 主要寸法

※記載の無い寸法は別途図面でご確認ください。

材質	接続方式	接続ねじ/ 接続径mm	フランジ	接合用ボルト Mサイズ(本)	高さ mm	幅 mm	接続ねじ (排気口)	参考質量 kg
ステンレス製	ねじ込み形	R2	—	—	505	410	G1 1/2	15
	フランジ形	50	7.5K,10Kマルチ	M16×80(4)☆	465	410	G1 1/2	17
	フランジ形	75	7.5K,10Kマルチ	7.5K:M16×65(4)	470	410	G1 1/2	19
	フランジ形	75	7.5K,10Kマルチ	10K:M16×90(8)☆	470	410	G1 1/2	19
ナイロン樹脂製	フランジ形	100	7.5K,10Kマルチ	7.5K:M16×65(4)	470	410	G1 1/2	20
	フランジ形	100	7.5K,10Kマルチ	10K:M16×90(8)☆	470	410	G1 1/2	20
	ねじ込み形	R2	—	—	505	360	G1 1/2	4
	フランジ形	50	7.5K,10Kマルチ	M16×80(4)☆	465	360	G1 1/2	6
ナイロン樹脂製	フランジ形	75	7.5K,10Kマルチ	7.5K:M16×65(4)	470	360	G1 1/2	8
	フランジ形	75	7.5K,10Kマルチ	10K:M16×90(8)☆	470	360	G1 1/2	8
	フランジ形	100	7.5K,10Kマルチ	7.5K:M16×65(4)	470	360	G1 1/2	9
	フランジ形	100	7.5K,10Kマルチ	10K:M16×90(8)☆	470	360	G1 1/2	9

※接合ボルトは相手配管のフランジ厚さや座金の有無、ガスケットの形状等により異なります。☆両ねじボルトで接続して下さい。

空気弁



# 下水・原水・農水・雨水用空気弁スペースエア

多量吸排気タイプ ステンレス製/ナイロン樹脂製

## D26形

価格表…25ページ



異物が混ざった下水や原水が流れる下水道管、導水管、農業用水配管に最適な空気弁です。急速タイプで中・大口径のパイプラインに最適です。ステンレス製、ナイロン樹脂製からお選びいただけます。適切な空気弁の設置で、管路の送水エネルギーの削減をサポートします。



### 仕様

ねじ込み形: 接続ねじR2(ナイロン樹脂製)  
 フランジ形: 接続径50mm(ナイロン樹脂製)、75mm(ステンレス製、ナイロン樹脂製)  
 100mm~200mm(ステンレス製)  
 形式: ねじ込み形(R2)、フランジ形10K  
 使用流体: 下水、原水、農水、雨水、海水、その他  
 塗装: ステンレス製…ポリエステル塗装(本体部分のみ)、ナイロン樹脂製…無塗装  
 使用圧力: 0.05MPa~1.0MPa  
 弁箱耐圧試験: 1.6MPa  
 弁座漏れ試験: 1.0MPa  
 対応流体温度: 最大60℃(断続的であれば最大90℃)



取扱説明書  
技術資料  
CADデータ

### 特長

- ・異物を含んだ流体が流れる中・大口径配管での使用を想定して設計された急速空気弁です。
- ・低位置のフロートと円すい型弁箱により生まれる空気層がごみや異物をブロックし、止水不良、作動不良を防止します。
- ・排気だけでなく、吸気にも対応し、管路が真空になるのを防ぎます。
- ・シンプルな構造でメンテナンスも安心です。
- ・ウォーターハンマー防止オプションで吸気性能を維持したまま、排気量を抑えることで空気弁と管路を保護します。
- ・ステンレス製の本体部分は内外面ポリエステル塗装になります。フランジ部は無塗装です。

### オプション

ウォーターハンマー防止オプション、消臭フィルター、接続ねじR3



ナイロン樹脂製



ステンレス製

### 参考図

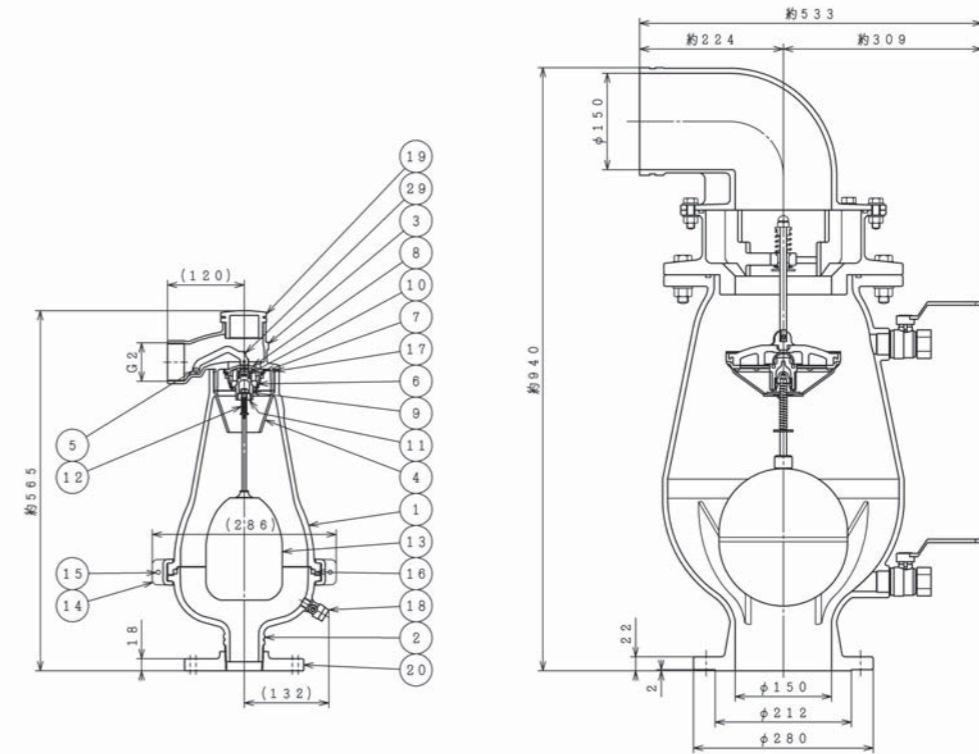

ナイロン樹脂製75mm

ステンレス製150mm

### 部品リスト(ナイロン樹脂製 接続径75mm)

1. 本体B	強化樹脂	12. ばね	SUS316
2. 本体A	強化樹脂	13. フロート一式	ポリプロピレン+SUS316
3. ふた	SCS14A又はSUS316	14. バンド	SCS14A又はSUS316
4. しびきガード	ポリプロピレン	15. ボルトナット座金	SUS316
5. プッシュ	アセタール	16. Oリング	NBR
6. 弁体カバー	強化樹脂	17. Oリング	NBR
7. 大空気孔弁座	EPDM	18. ボールコック	SUS316
8. 弁体	強化樹脂	19. プラグ	ポリプロピレン
9. フラップ	強化樹脂	20. マルチフランジ	SCS14又はSUS316
10. 小空気孔弁座	EPDM	29. アーム	SCS14A又はSUS316
11. フロートストッパー	強化樹脂		

### 主要寸法

※記載の無い寸法は別途図面でご確認ください。

材質	接続ねじ/ 接続径mm	フランジ	排気口 (接続ねじ/フランジ)	接合用ボルト Mサイズ(本)	高さ mm	幅 mm	参考質量 kg
ステンレス製	75	JIS10K	G3	M16×90(8)☆	555	450	25
	100	JIS10K	G4	M16×65(8)	825	410	45
	150	JIS10K	150mmグリーブジョイント	M20×75(8)	940	533	106
	200	JIS10K	200mmグリーブジョイント	M20×75(12)	1236	646	164
ナイロン樹脂製	R2	—	G2	—	600	286	9
	50	7.5K,10Kマルチ	G2	M16×80(4)☆	560	286	10
	75	7.5K,10Kマルチ	G2	M16×90(8)☆	565	286	12

※接合ボルトは相手配管のフランジ厚さや座金の有無、ガスケットの形状等により異なります。

☆両ねじボルトで接続して下さい。



# 水撃防止形空気弁ダイナミックエア

ナイロン樹脂製

## D70P形

価格表…26ページ



通水時には多量排気を行い、水が弁に到着した後、緩やかに、かつ静かにダイヤフラム構造の弁体が閉じることによって、急激な遮断が起こらず、ウォーターハンマーを抑制します。



### 仕様

- ねじ込み形：接続ねじR2、R3
- フランジ形：接続径50mm、75mm
- 形式：ねじ込み形、7.5K・10K兼用マルチフランジ形、フランジ形16K
- 使用流体：農水、工水、その他
- 塗装：無塗装
- 使用圧力：0.05MPa～1.6MPa
- 弁箱耐圧試験：2.5MPa
- 弁座漏れ試験：1.6MPa
- 対応流体温度：最大60℃(断続的であれば最大90℃)



### 特長

- ダイヤフラム構造の弁体で緩やかに、かつ静かに弁が作動し、多量排気・多量吸気に対応するとともに、急激な遮断による、圧力の急激な上昇を防ぎます。
- 上部の空気弁が圧力下排気を行います。
- 管路に水が無い場合でも弁は閉じている為、昆虫や異物の管路への侵入を防ぎます。
- ローリングシール構造により長期間の安定した作動と止水性を実現します。
- 強制排水仕様(ボールバルブ付)にすることで、ボールバルブの操作のみでG2(50mm)のドレイン口から排水することが出来ます。

### オプション

フランジ各種、強制排水仕様



R2 ねじ込み形



50mm フランジ形

### 参考図

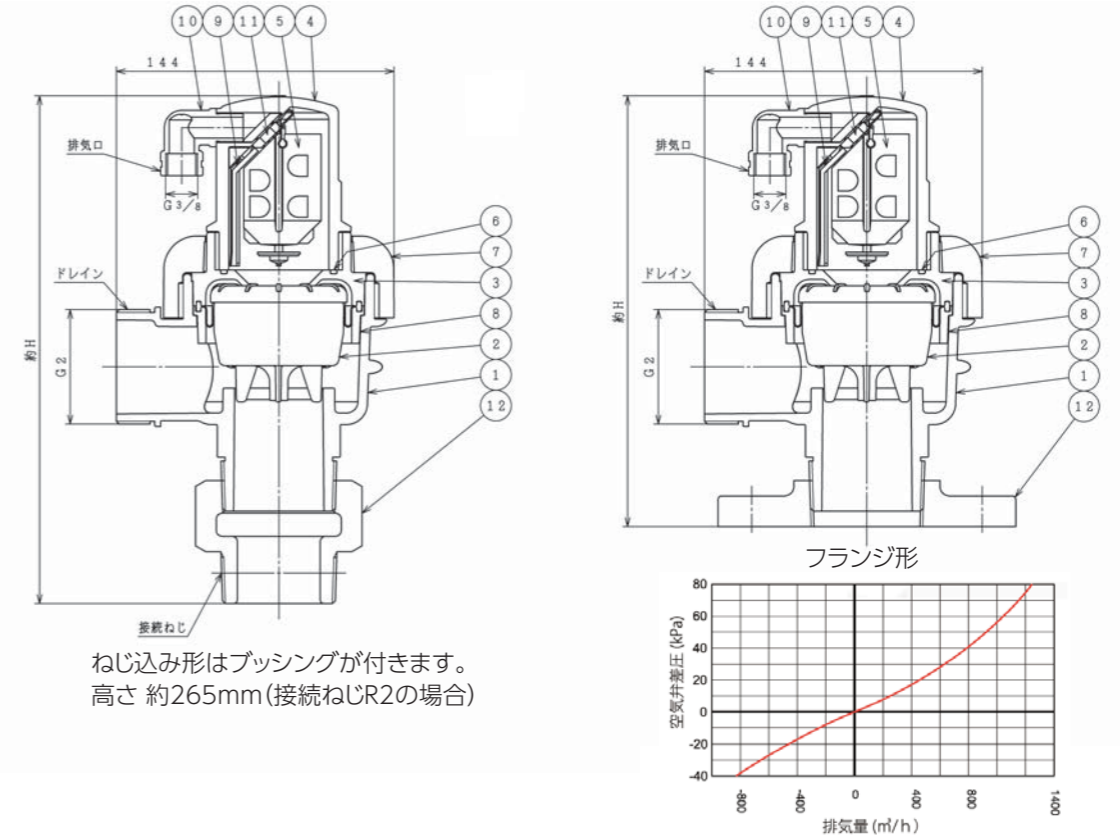

### 部品リスト

1. 本体A	強化樹脂	7. ロック式ナット	強化樹脂
2. 弁体	強化樹脂	8. サポートリング	強化樹脂
3. 本体アダプタ	強化樹脂	9. 弁体案内	強化樹脂
4. 本体B	強化樹脂	10. 排気口	ポリプロピレン
5. フロート弁体	発泡ポリプロピレン	11. ローリングシール	EPDM
6. Oリング	NBR	12. プッシング又はフランジ	SCS14

### 主要寸法

※記載の無い寸法は別途図面でご確認ください。

呼び圧力	接続ねじ/ 接続径mm	形式	フランジ	高さ mm	幅 mm	接続ねじ (排気口)	接続ねじ (ドレイン)	参考質量 kg
16K	R2	ねじ込み形	—	265	144	G3/8	G2	3
16K	R3	ねじ込み形	—	245	144	G3/8	G2	3
10K	50	フランジ形	7.5K,10Kマルチ	225	162	G3/8	G2	4
16K	50	フランジ形	JIS16K	225	162	G3/8	G2	4
10K	75	フランジ形	7.5K,10Kマルチ	230	211	G3/8	G2	6
16K	75	フランジ形	JIS16K	230	200	G3/8	G2	7

### オプション



強制排水仕様

ボールコックの操作により内部の空圧で弁が開き、ドレイン口から水が排出されます。排泥弁としてご利用いただけます。



# ナイロン樹脂製空気弁エアスポット

## DG10/D40形

価格表…26ページ

農業用水、雨水、その他配管全般に最適なナイロン樹脂製空気弁です。配管の空気を空気弁で適切にコントロールすることで、安定した送水量の確保と送水エネルギーの削減をサポートします。

### 仕様

- 接続ねじ：R3/4、R1、R2
- 形式：ねじ込み形
- 使用流体：農水、工水、その他
- 塗装：無塗装
- 使用圧力：R3/4：0.05MPa～1.0MPa、R1、R2：0.05MPa～1.6MPa
- 弁箱耐圧試験：R3/4：1.6MPa、R1、R2：2.5MPa
- 弁座漏れ試験：R3/4：1.0MPa、R1、R2：1.6MPa
- 対応流体温度：最大60℃(断続的であれば最大90℃)



取扱説明書  
技術資料  
CADデータ

### 空気弁を管路に付けるメリット

適切な排気により、

- ・ 流量損失が低下し、ポンプの稼働率・出力の低下に貢献します。(エネルギー削減)
- ・ 管路の腐食やキャビテーションを抑制し、管路を保護します。
- ・ 圧縮空気による瞬間的な圧力上昇、大幅な圧力変動を防ぎます。
- ・ 白濁水を防止します。
- ・ 空気によるメーターの誤計測・誤作動を防ぎます。

### 特長

- ・ ローリングシール構造により長期間の安定した作動と止水性を実現します。
- ・ シンプルな構造でメンテナンスが容易に行えます。
- ・ 強化ナイロン樹脂を採用し、軽量コンパクトです。

### オプション

ウォーターハンマー防止オプション(接続ねじR2のみ)、フランジ各種、

### 参考図

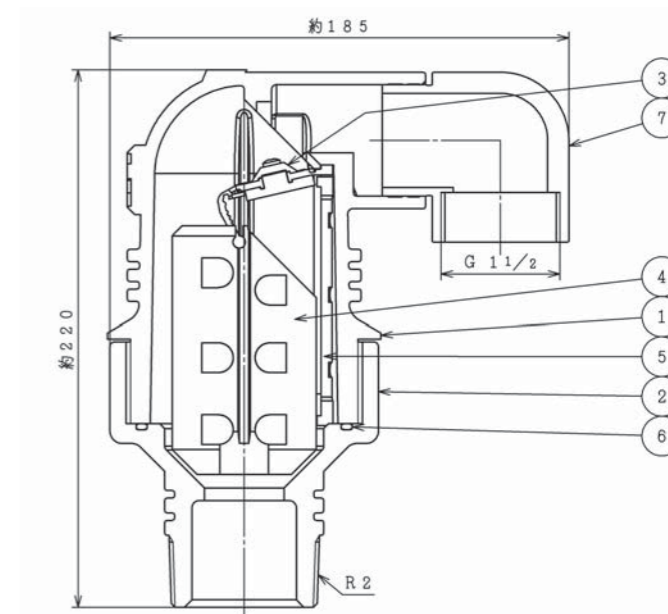
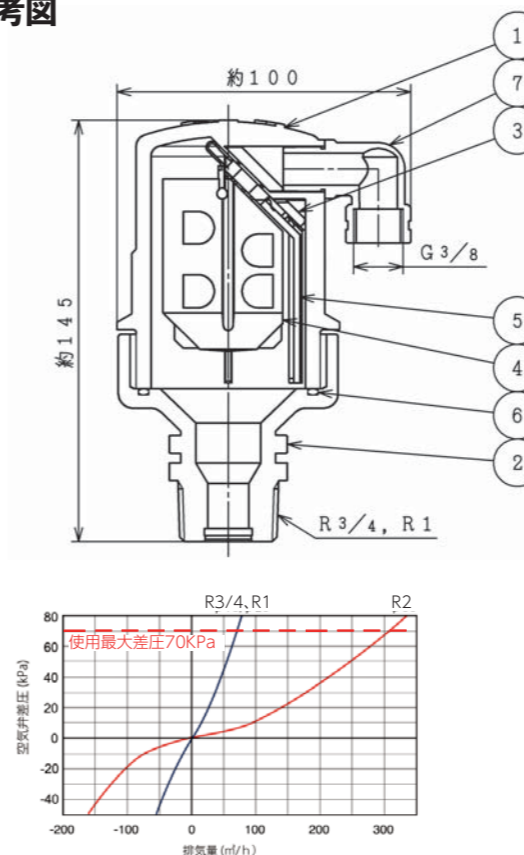

### 部品リスト(R3/4、R1)

1. 本体A	強化樹脂	5. 弁体案内	強化樹脂
2. 本体B	強化樹脂	6. Oリング	NBR
3. ローリングシール	EPDM	7. 排気口	ポリプロピレン
4. フロート弁体	発泡ポリプロピレン		

### 主要寸法

 ※記載の無い寸法は別途図面でご確認ください。

形式	呼び圧力	接続ねじ	高さ mm	幅 mm	接続ねじ (排気口)	参考質量 kg
DG10	10K	R3/4	145	100	G3/8	0.5
D40	16K	R1	145	100	G3/8	0.5
D40	16K	R2	220	185	G1 1/2	1



ウォーターハンマー防止オプション(接続ねじR2のみ): 排気時のみ排気量を抑制し、水撃を防止します。



# 原水・農水用空気弁スペースアミニ

ナイロン樹脂製

## D21形

価格表…26ページ



異物が混ざった農業用水、再生水等に最適なナイロン樹脂製空気弁です。弁内にできる空気層で止水部への異物の付着を防ぎます。適切な排気で管路の保護と送水エネルギーの削減をサポートします。



### 仕様

ねじ込み形: 接続ねじR1 1/4、R2  
 フランジ形: 接続径50mm、75mm  
 形式: ねじ込み形(R1 1/4、R2)、7.5K・10K兼用マルチフランジ形  
 使用流体: 原水、農水、再生水、工水、その他  
 塗装: 無塗装  
 使用圧力: 0.05MPa~1.0MPa  
 弁箱耐圧試験: 1.6MPa  
 弁座漏れ試験: 1.0MPa  
 対応流体温度: 最大60℃(断続的であれば最大90℃)



CADデータ

### 空気弁を管路に付けるメリット

適切な排気により、

- ・ 流量損失が低下し、ポンプの稼働率・出力の低下に貢献します。(エネルギー削減)
- ・ 管路の腐食やキャビテーションを抑制し、管路を保護します。
- ・ 圧縮空気による瞬間的な圧力上昇、大幅な圧力変動を防ぎます。
- ・ 白濁水を防止します。
- ・ 空気によるメーターの誤計測・誤作動を防ぎます。

### 特長

- ・ 低位置のフロートと円すい型弁箱により生まれる空気層がごみや異物をブロックし、止水不良、作動不良を防止します。
- ・ 独自のローリングシール構造で弁座の固着を防ぎます。

### オプション

フランジ各種

### 参考図

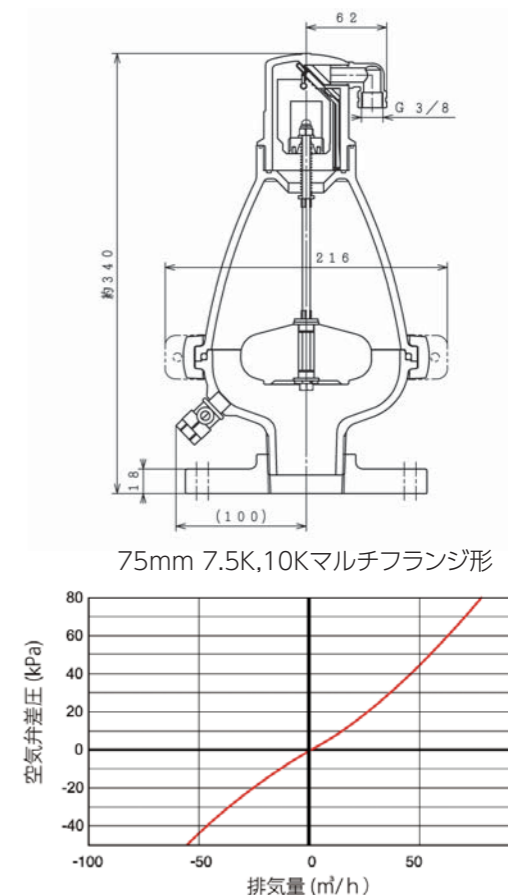
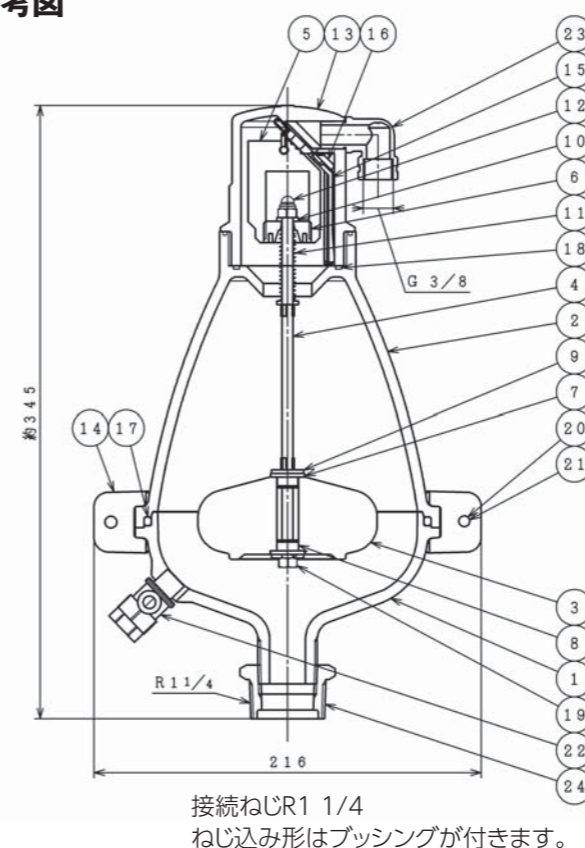

### 部品リスト

1. 本体A	強化樹脂	14. バンド	強化樹脂
2. 本体B	強化樹脂	15. 弁体案内	強化樹脂
3. 下部フロート弁体	発泡ポリプロピレン	16. ローリングシール	EPDM
4. フロート軸	SUS316	17. Oリング	NBR
5. 上部フロート弁体	発泡ポリプロピレン	18. Oリング	NBR
6. フロートストッパー	ポリプロピレン	19. ナット	SUS304
7. 上部プッシュ	ポリプロピレン	20. ボルト	SUS304
8. 下部プッシュ	ポリプロピレン	21. 座金	SUS316
9. 座金	SUS316	22. ボールコック	青銅
10. 座金	SUS316	23. 排気口	ポリプロピレン
11. ばね	SUS316	24. プッシング	SUS304/SCS13
12. 袋ナット	SUS304	25. フランジ	SUS304/SCS13
13. 本体C	強化樹脂		

### 主要寸法

※記載の無い寸法は別途図面でご確認ください。

呼び圧力	接続ねじ/ 接続径mm	形式	フランジ	接合用ボルト Mサイズ(本)	高さ mm	幅 mm	接続ねじ (排気口)	参考質量 kg
10K	R1 1/4	ねじ込み形	—	—	345	216	G3/8	2
10K	R2	ねじ込み形	—	—	375	216	G3/8	3
7.5K	50	フランジ形	7.5K,10Kマルチ	M16×60(4)	335	216	G3/8	4
10K	50	フランジ形	7.5K,10Kマルチ	M16×60(4)	335	216	G3/8	4
7.5K	75	フランジ形	7.5K,10Kマルチ	M16×65(4)	340	216	G3/8	6
10K	75	フランジ形	7.5K,10Kマルチ	M16×65(8)	340	216	G3/8	6



ねじ込み形



フランジ形



# 高圧(40K)用空気弁ハイプレッシャー

## S15形

価格表…26ページ



高圧の工業用水、その他水配管に使用できる鋳鉄製空気弁です。配管の空気を空気弁で適切に排気することで、安定した送水量の確保と送水エネルギーの削減をサポートします。



### 仕様

- 接続ねじ：R1
- 形式：ねじ込み形
- 使用流体：工水、その他
- 塗装：エポキシ樹脂粉体塗装
- 使用圧力：0.05MPa～4.0MPa
- 弁箱耐圧試験：6.0MPa
- 弁座漏れ試験：4.0MPa
- 対応流体温度：最大60℃(断続的であれば最大90℃)



取扱説明書  
技術資料  
CADデータ

### 空気弁を管路に付けるメリット

- 適切な排気により、
- ・流量損失が低下し、ポンプの稼働率・出力の低下に貢献します。(エネルギー削減)
  - ・管路の腐食やキャビテーションを抑制し、管路を保護します。
  - ・圧縮空気による瞬間的な圧力上昇、大幅な圧力変動を防ぎます。
  - ・白濁水を防止します。
  - ・空気によるメーターの誤計測・誤作動を防ぎます。

### 特長

- ・4.0MPaまでの高圧配管に最適な鋳鉄製空気弁です(圧力下排気のみ対応)。
- ・ローリングシール構造により長期間の安定した作動と止水性を実現します。
- ・シンプルな構造でメンテナンスが容易に行えます。

### オプション

63K(使用圧力0.05MPa～6.3MPa)、PN100(使用圧力0.05MPa～10MPa)



### 参考図

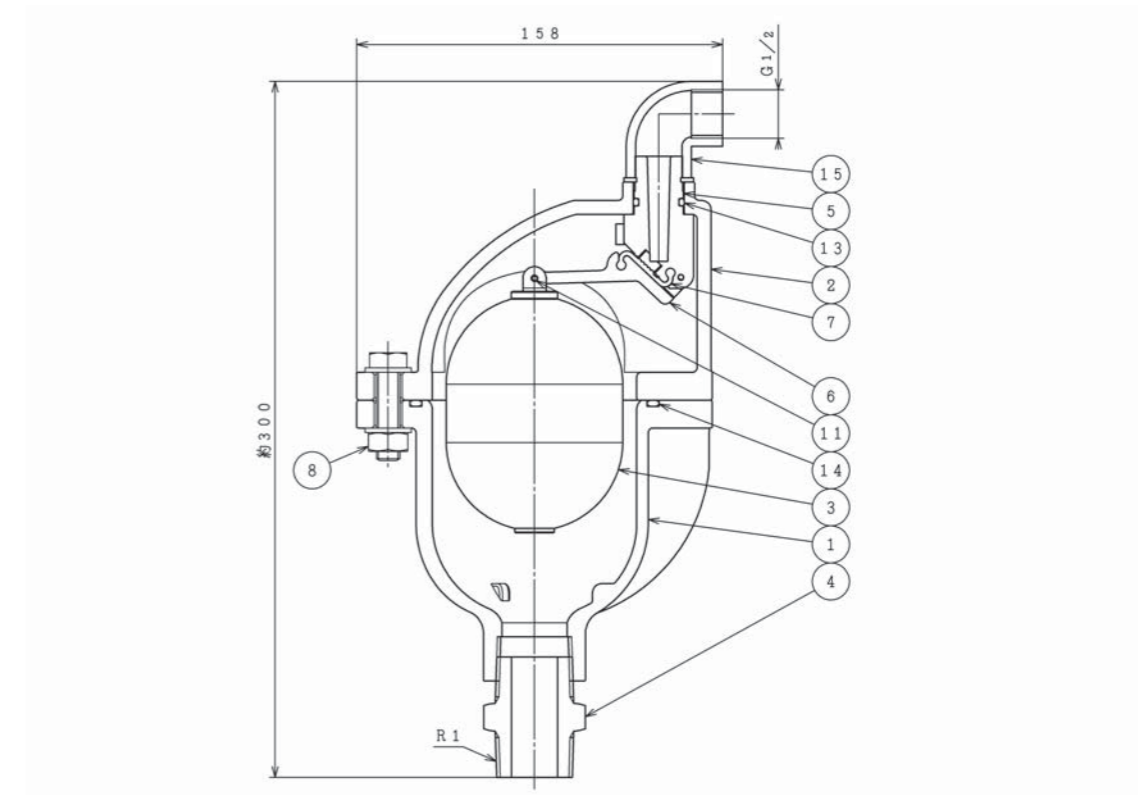

### 部品リスト

1. 本体	FCD400-18	7. ローリングシール	EPDM
2. ふた	FCD400-18	8. ボルトナット平座金	SUS316
3. フロート弁体	ポリプロピレン	11. ロールピン	SUS316
4. 六角ニップル	SUS316	13. Oリング	EPDM
5. ノズル	強化樹脂	14. Oリング	EPDM
6. レバーシール	強化樹脂	15. 排気口	塩ビ樹脂

### 主要寸法

※記載の無い寸法は別途図面でご確認ください。

呼び圧力	接続ねじ	高さ mm	幅 mm	接続ねじ (排気口)	参考質量 kg
40K	R1	300	158	G1/2	6



# ステンレス製補修弁サSTOP(耐震上面GF仕様) SDS形

準JWWA B 126水道用補修弁 SCS13製

価格表...27ページ

地震時の曲げ荷重に耐えるよう設計されたステンレス製補修弁です。弁箱と副弁箱間の組立にハイテンションボルトを採用し、上面GF仕様になっております。弁箱、弁体をはじめとした主要部品がステンレス製のため、耐久性と耐食性に優れています。

## 仕様

規格：準JWWA B 126  
 呼び径：75mm(100L、150L、200L)  
 形式：ボール弁形、レバー式、キャップ式  
 使用流体：上水、工水、農水  
 塗装：無塗装  
 種類：2種(7.5K) ...75mm×100~200L  
           3種(10K) ...75mm×200L  
 使用圧力：2種(7.5K) ...0.75MPa、3種(10K) ...1.0MPa  
 弁箱耐圧試験：2種(7.5K) ...1.75MPa、3種(10K) ...2.3MPa  
 弁座漏れ試験：2種(7.5K) ...0.75MPa、3種(10K) ...1.0MPa



## 特長

- ・弁箱と副弁箱間の組立に採用したハイテンションボルトと、上面GF仕様で地震時の曲げ荷重に耐えます。
- ・ステンレス製弁体SUS BALLは弁体に小さな穴が空いており、外側からの凍結の膨張圧力を内側へ逃がし、凍結による弁体の破損を防止します。
- ・弁箱、弁体をはじめとした主要部品がステンレス製のため、耐久性と耐食性に優れており、安心して長期間ご使用いただけます。

## 注意事項

- ・75mm×100Lは六角ボルトで配管できない場合がございます。その際は、両ねじボルトナット(M16×80L)をご使用ください。
- ・75mm×150Lの下面フランジには接合用植込ボルトナットが付属しています。

## オプション

クワガタ(ホック)レバー(SCS13製)

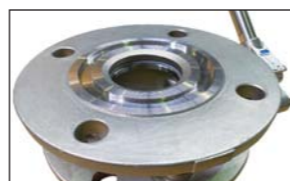

標準の上面GF仕様。



レバー式 75mm×200L



キャップ式 75mm×200L

## 参考図

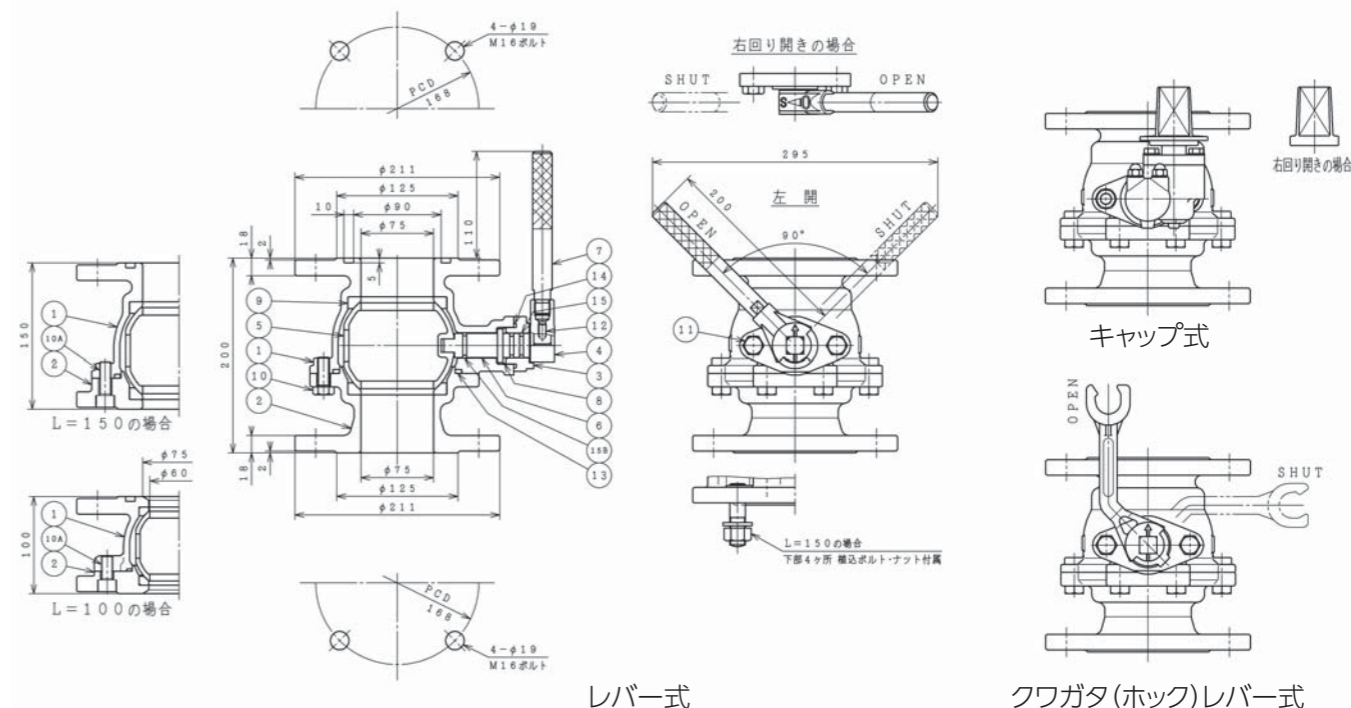

## 部品リスト(レバー式)

1. 弁箱	SCS13	9. 弁座	CR/PTFE
2. 副弁箱	SCS13	10. 六角ボルト	SUS304
3. グランド	SCS13	11. 六角ボルト	SUS304
4. ストッパー	SCS13	12. 六角穴付止めねじ	SUS304
5. 弁体	SCS13	13. Oリング	NBR
6. 弁棒	SUS304	14. Oリング	NBR
7. レバーハンドル	SUS304	15. Oリング	NBR
8. スラストワッシャ	合成樹脂	15B. Oリング	NBR

## 図面番号・主要寸法

※記載の無い寸法は別途図面でご確認ください。

タイプ	図面番号	呼び径×面間 mm	呼び圧力	接合用ボルト Mサイズ(本/1面)	最長幅 mm	参考質量 kg
レバー式	D45075351	75×100	7.5K	M16×65(4)	295	13
	D46075451	75×150	7.5K	M16×65(4)☆	295	15
	D46075551	75×200	7.5K	M16×65(4)	295	17
	D46075651	75×200	10K	M16×65(8)	295	15
キャップ式	D48075251	75×100	7.5K	M16×65(4)	317	15
	D49075451	75×150	7.5K	M16×65(4)☆	327	17
	D49075251	75×200	7.5K	M16×65(4)	327	19
	D49075351	75×200	10K	M16×65(8)	314	17

※接合ボルトは相手配管のフランジ厚さや座金の有無、ガスケットの形状等により異なります。  
 ※JIS及びJWWA規格において7.5KはRF形-RF形又はRF形-GF形、10K~20KはRF形-GF形の組み合わせで使用するとされています。(社)日本水道協会が発行する水道施設耐震工法指針・解説では、耐震性の面から水密性に優れたRF形-GF形の組み合わせが望ましいとされています。  
 ☆75mm×150L 7.5Kは、製品の下面フランジに接合用植込ボルトナットが付属しています。

補修弁

補修弁



# ステンレス製補修弁サSTOP

準JWWA B 126水道用補修弁 SCS13/SCS14製

## SDS形

価格表…28ページ

JWWA B 126水道用補修弁の構造をベースに、弁箱、弁体をはじめとした主要部品にステンレスを採用し、耐久性と耐食性を高めたハイグレード補修弁。管路の長寿命化に貢献します。SUSCAMEL消火栓・エアライト急速空気弁等と併せてご使用ください。

### 仕様

規格：準JWWA B 126  
 呼び径：SCS13製…75mm(100L、150L、200L)、100mm(200L)  
 SCS14製…75mm(200L)、100mm(200L)  
 形式：ボール弁形、レバー式、キャップ式  
 使用流体：上水、工水、農水、下水・海水(SCS14製)  
 塗装：無塗装  
 種類：2種(7.5K)…75mm×100～200L、100mm×200L  
 3種(10K)…75mm×200L、100mm×200L  
 4種(16K)…75mm×200L  
 使用圧力：2種(7.5K)…0.75MPa、3種(10K)…1.0MPa、4種(16K)…1.6MPa  
 弁箱耐圧試験：2種(7.5K)…1.75MPa、3種(10K)…2.3MPa、4種(16K)…2.4MPa  
 弁座漏れ試験：2種(7.5K)…0.75MPa、3種(10K)…1.0MPa、4種(16K)…1.76MPa



取扱説明書  
技術資料  
CADデータ

### 特長

- ・「SCS14製」は弁箱、弁体をはじめとした主要部品はもちろん、ボルト類に至るまで高耐食性ステンレスを採用することにより、錆や腐食の発生がより一層抑制され、高い耐久性と耐食性が実現しました。
- ・無塗装のため、内外面粉体塗装で起こりうる割れ、欠けの心配が無く、補修塗装等の必要がありません。
- ・弁座に摩擦係数の極めて少ないPTFEを使用しているため、低い操作トルクで高い止水性を発揮します。

### 注意事項

- ・75mm×100Lは六角ボルトで配管できない場合がございます。その際は、両ねじボルトナット(M16×80L)をご使用ください。
- ・75mm×150Lの下面フランジには接合用植込ボルトナットが付属しています。

### オプション

5種(20K)(75mm×200Lのみ)、クワガタ(ホック)レバー(SCS13製)



レバー式 75mm×200L



キャップ式 75mm×200L

### 参考図

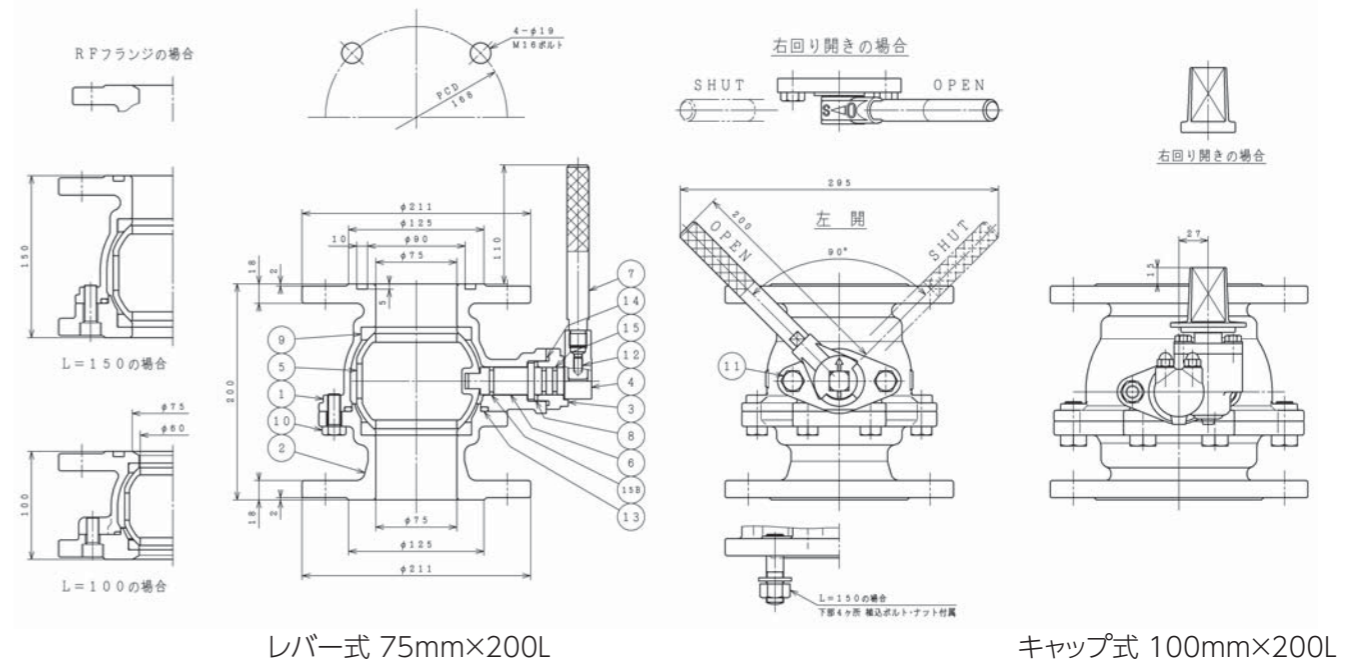

### 部品リスト(レバー式 SCS13製/SCS14製)

1. 弁箱	SCS13/SCS14	9. 弁座	CR/PTFE
2. 副弁箱	SCS13/SCS14	10. 六角ボルト	SUS304/SUS316
3. グランド	SCS13/SCS14	11. 六角ボルト	SUS304/SUS316
4. ストッパー	SCS13/SCS14	12. 六角穴付止めねじ	SUS304/SUS316
5. 弁体	SCS13/SCS14	13. Oリング	NBR
6. 弁棒	SUS304/SUS316	14. Oリング	NBR
7. レバーハンドル	SUS304/SUS316	15. Oリング	NBR
8. スラストワッシャ	合成樹脂	15B. Oリング	NBR

### 図面番号・主要寸法 ※記載の無い寸法は別途図面でご確認ください。

タイプ	図面番号	呼び径×面間 mm	呼び圧力	接合用ボルト Mサイズ(本/1面)	最長幅 mm	参考質量 kg
レバー式	SCS13製 D45075311	—	75×100	7.5K	M16×65(4)	295 13
	D46075411	—	75×150	7.5K	M16×65(4)☆	295 15
	D46075511	D46075513	75×200	7.5K	M16×65(4)	295 17
	D46075611	D46075613	75×200	10K	M16×65(8)	295 15
	—	D47075111	75×200	16K	M20×65(8)	295 17
	D46100311	D46100313	100×200	7.5K	M16×65(4)	301 23
	D46100411	D46100413	100×200	10K	M16×65(8)	298 20
	キャップ式	D48075241	—	75×100	7.5K	M16×65(4)
D49075421		—	75×150	7.5K	M16×65(4)☆	327 17
D49075231		D49075232	75×200	7.5K	M16×65(4)	327 19
D49075321		D49075322	75×200	10K	M16×65(8)	314 17
—		D49075501	75×200	16K	M20×65(8)	321 19
D49100111		D49100112	100×200	7.5K	M16×65(4)	358 25
D49100211		D49100212	100×200	10K	M16×65(8)	354 22

※接合ボルトは相手配管のフランジ厚さや座金の有無、ガスケットの形状等により異なります。  
 ※JIS及びJWWA規格において7.5KはRF形-RF形又はRF形-GF形、10K～20KはRF形-GF形の組み合わせで使用されています。(社)日本水道協会が発行する水道施設耐震工法指針・解説では、耐震性の面から水密性に優れたRF形-GF形の組み合わせが望ましいとされています。  
 ☆75mm×150L 7.5Kは、製品の下面フランジに接合用植込ボルトナットが付属しています。



# クワガタ(ホック)レバー式補修弁(ステンレス製)

## SDS形

準JWWA B 126水道用補修弁

価格表...27-28ページ



マンホール開栓器具に対応した、ホックタイプのレバー式ステンレス製補修弁です。マンホール内の補修弁を地上から操作することが可能になります。開時はレバーが垂直に、閉時はレバーが水平になり、矢印・O-S表示とレバーの向きにより、開閉状態が一目瞭然です。

### 仕様

- 規格：準JWWA B 126
- 呼び径：75mm(100L、150L、200L)、100mm(200L)
- 形式：ボール弁形、レバー式
- 使用流体：上水、工水、農水
- 塗装：無塗装
- 種類：2種(7.5K)・・・75mm×100～200L、100mm×200L  
3種(10K)・・・75mm×200L、100mm×200L
- 使用圧力：2種(7.5K)・・・0.75MPa、3種(10K)・・・1.0MPa
- 弁箱耐圧試験：2種(7.5K)・・・1.75MPa、3種(10K)・・・2.3MPa
- 弁座漏れ試験：2種(7.5K)・・・0.75MPa、3種(10K)・・・1.0MPa



CADデータ

### 特長

- マンホール開栓器具で地上からの操作に対応したホックタイプのレバー式補修弁です。開時はレバーが垂直に、閉時はレバーが水平になり、矢印・O-S表示とレバーの向きにより、開閉状態が一目瞭然です。
- シンプルなレバー式であること、弁箱、弁体をはじめとした主要部品にステンレスを採用することにより、錆や腐食の発生が抑えられ、高い耐久性と耐食性を実現しました。
- グランドストッパーの形状が同一の既設の補修弁において、標準レバーからの仕様変更が可能です。

### 注意事項

- 一部のマンホール開栓器具に対応していない場合がございます。また、弁室の状況により操作できない場合がございます。
- 75mm×100Lは六角ボルトで配管できない場合がございます。その際は、両ねじボルトナット(M16×80L)をご使用ください。
- 75mm×150Lの下面フランジには接合用植込ボルトナットが付属しています。

### 参考図

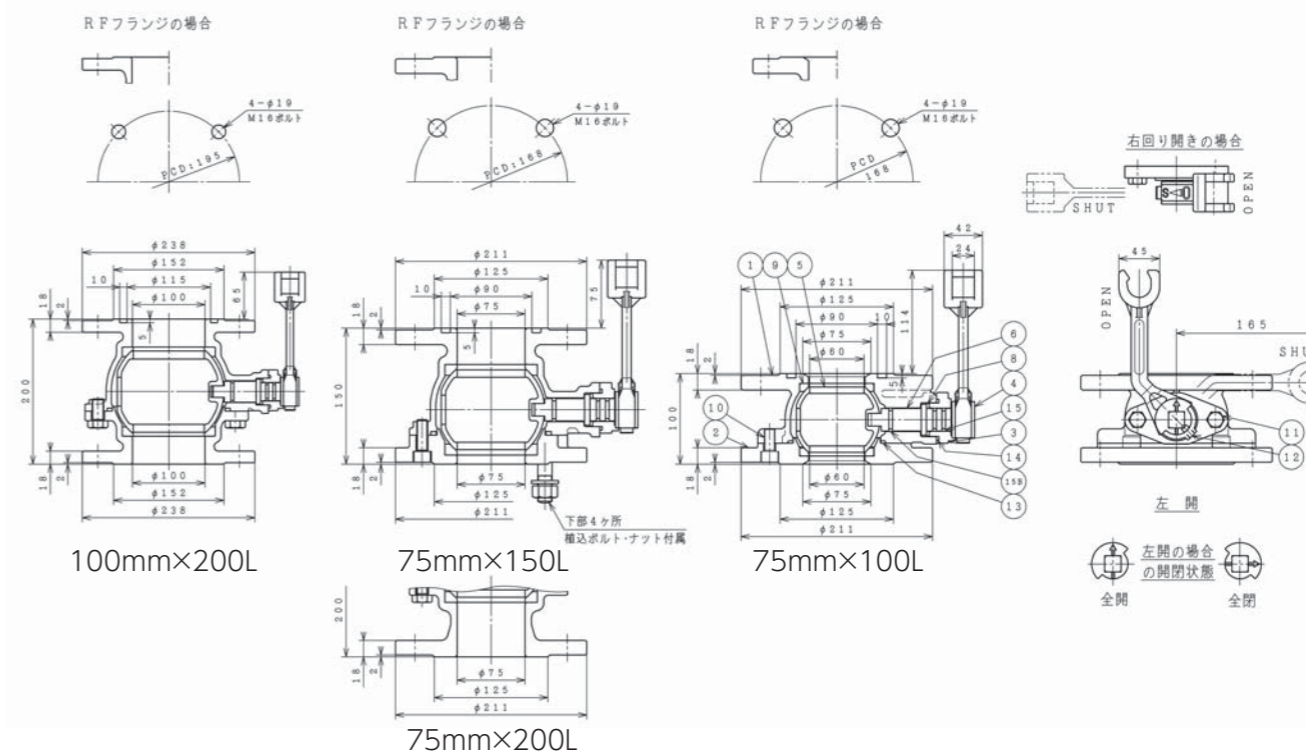

### 部品リスト(呼び径75mm×100L)

1. 弁箱	SCS13	10. 六角穴付ボルト	SUS304
2. 副弁箱	SCS13	11. 六角ボルト	SUS304
3. グランド	SCS13	12. 六角穴付止めねじ	SUS304
4. クワガタレバー	SCS13	13. Oリング	NBR
5. 弁体	SCS13	14. Oリング	NBR
6. 弁棒	SUS304	15. Oリング	NBR
8. スラストワッシャ	合成樹脂	15B. Oリング	NBR
9. 弁座	CR/PTFE		

### 図面番号・主要寸法

図面番号	呼び径×面間 mm	呼び圧力	接合用ボルト Mサイズ(本/1面)	最長幅 mm	参考質量 kg
D45075312	75×100	7.5K	M16×65(4)	271	13
D46075412	75×150	7.5K	M16×65(4)☆	276	15
D46075512	75×200	7.5K	M16×65(4)	276	17
D46075612	75×200	10K	M16×65(8)	263	15
D46100312	100×200	7.5K	M16×65(4)	307	23
D46100412	100×200	10K	M16×65(8)	304	20

※接合ボルトは相手配管のフランジ厚さや座金の有無、ガスケットの形状等により異なります。  
 ※JIS及びJWWA規格において7.5KはRF形-RF形又はRF形-GF形、10K～20KはRF形-GF形の組み合わせで使用するとされています。(社)日本水道協会が発行する水道施設耐震工法指針・解説では、耐震性の面から水密性に優れたRF形-GF形の組み合わせが望ましいとされています。  
 ☆75mm×150L 7.5Kは、製品の下面フランジに接合用植込ボルトナットが付属しています。



オリジナルのレバー先端形状で開栓器具の先端を引っ掛けて操作します。



マンホール開栓器具での操作イメージ



# 下水道用補修弁

準JWWA B 126水道用補修弁 SCS14/FCD製

価格表…28ページ

JWWA B 126水道用補修弁の構造をベースに、弁体と弁棒に下水から発生する硫化水素の腐食に強いSCS14製(SUS316)ステンレスを採用した下水配管用の補修弁です。「SCS14製」は弁箱にもSCS14製ステンレスを採用しています。管路の長寿命化に最適です。下水用空気弁と併せてご使用ください。

## 仕様

規格：準JWWA B 126  
 呼び径：75mm(150L:FCD製、200L:SCS14製、FCD製)  
 100mm(200L:SCS14製、250L:FCD製)  
 形式：ボール弁形、キャップ式  
 使用流体：下水  
 塗装：無塗装(SCS14製)/内外面エポキシ樹脂粉体塗装(FCD製)  
 種類：2種(7.5K)、3種(10K)、4種(16K)  
 使用圧力：2種(7.5K)…0.75MPa、3種(10K)…1.0MPa、4種(16K)…1.6MPa  
 弁箱耐圧試験：2種(7.5K)…1.75MPa、3種(10K)…2.3MPa、4種(16K)…2.4MPa  
 弁座漏れ試験：2種(7.5K)…0.75MPa、3種(10K)…1.0MPa、4種(16K)…1.76MPa



CADデータ

## 特長

### 共通

- SCS14製ボール弁体を採用することにより、下水から発生する硫化水素による腐食を最小限に抑え、弁体の砂噛み等によるキズの発生も抑えます。
- 弁体、弁棒、グラウンド、ボルトがステンレス製のため、耐久性と耐食性に優れており、安心して長期間ご使用いただけます。
- 弁座に摩擦係数の極めて少ないPTFEを使用しているため、低い操作トルクで高い止水性を発揮します。
- フルポートで各種不断水穿孔工事に対応しています。

### SCS14製

- 弁箱、弁体をはじめとした主要部品にステンレス(SCS14)を採用することにより、下水から発生する硫化水素による腐食が最小限に抑えられ、錆の発生も抑制でき、耐久性も優れており長期間安心して使用して頂けます。

### FCD製

- 内外ともエポキシ樹脂粉体塗装を施し、錆の発生を抑えます。

### 注意事項

- 耐震性向上、ウォーターハンマーによるパッキン飛び出し防止の為、上面GFタイプを標準としています。

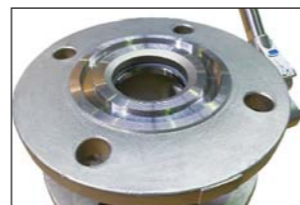

標準の上面GF仕様。



SCS14製 75mm×200L

FCD製 75mm×200L

## 参考図

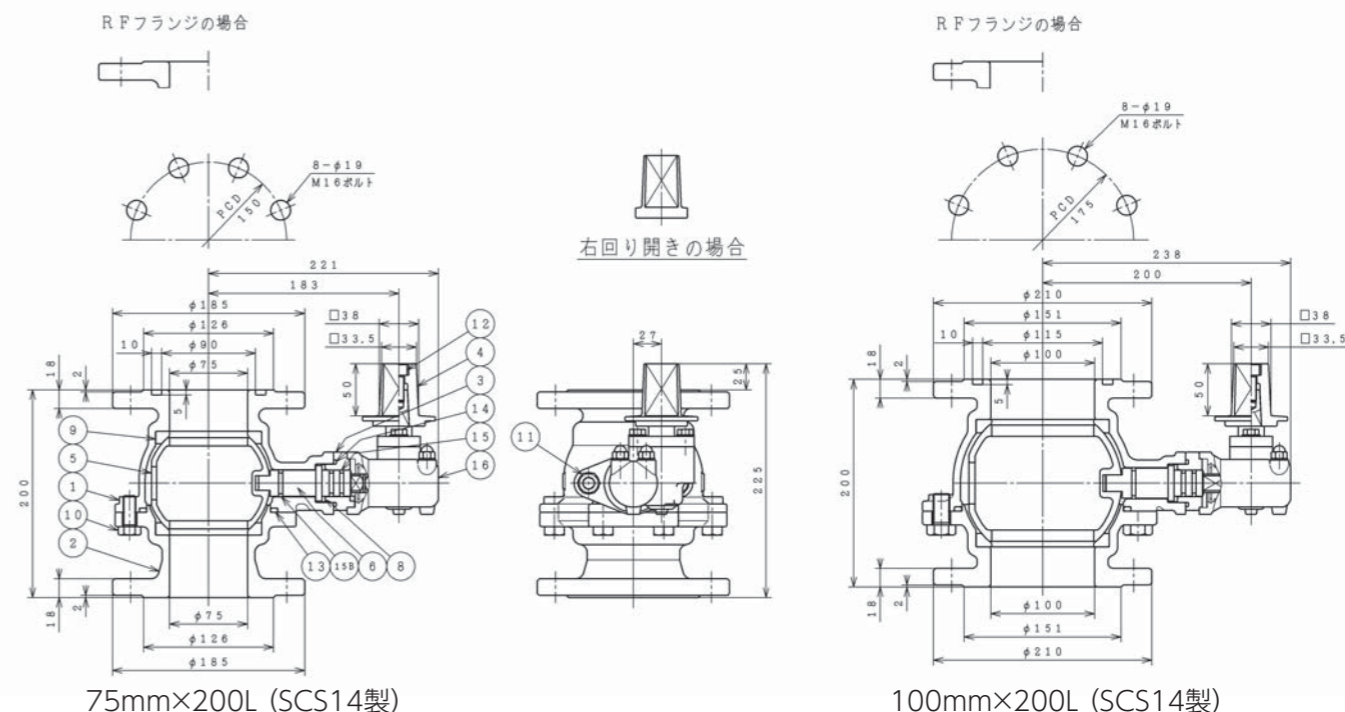

## 部品リスト(呼び径75mm×200L SCS14製/FCD製)

1. 弁箱	SCS14/FCD450-10	10. 六角ボルト	SUS316/SUS304
2. 副弁箱	SCS14/FCD450-10	11. 植込ボルトナット平座金	SUS316/SUS304
3. グラウンド	SCS14	12. 六角穴付ボルト/六角穴付止めねじ	SUS304/SCM435
4. キャップ	SCS13/FCD450-10	13. Oリング	NBR
5. 弁体	SCS14	14. Oリング	NBR
6. 弁棒	SUS316	15. Oリング	NBR
8. スラストワッシャ	合成樹脂	15B. Oリング	NBR
9. 弁座	CR/PTFE	16. 減速機	—

## 図面番号・主要寸法

※記載の無い寸法は別途図面でご確認ください。

図面番号	本体	呼び径×面間 mm	呼び圧力	接合用ボルト Mサイズ(本/1面)	最長幅 mm	参考重量 kg
D49075232	SCS14製	75×200	7.5K	M16×65(4)	327	19
D49075322	SCS14製	75×200	10K	M16×65(8)	314	17
D49075501	SCS14製	75×200	16K	M20×65(8)	321	19
D49100112	SCS14製	100×200	7.5K	M16×65(4)	358	25
D49100212	SCS14製	100×200	10K	M16×65(8)	354	22
D76075153	FCD製	75×150	7.5K	M16×70(4)	329	18
D76075153	FCD製	75×200	7.5K	M16×70(4)	329	20
D83075223	FCD製	75×200	10K	M16×70(8)	321	17
D73075323	FCD製	75×200	16K	M20×70(8)	326	20
D76100142	FCD製	100×250	7.5K	M16×70(4)	359	30
D77100132	FCD製	100×250	10K	M16×70(8)	358	26
D73100322	FCD製	100×250	16K	M20×70(8)	354	30

※接合ボルトは相手配管のフランジ厚さや座金の有無、ガスケットの形状等により異なります。  
 ※JIS及びJWWA規格において7.5KはRF形-RF形又はRF形-GF形、10K～20KはRF形-GF形の組み合わせで使用するとされています。(社)日本水道協会が発行する水道施設耐震工法指針・解説では、耐震性の面から水密性に優れたRF形-GF形の組み合わせが望ましいとされています。



# SUS BALL 補修弁(耐震上面GF仕様)

JWWA B 126水道用補修弁

# SDJ形

価格表…29ページ

地震時の曲げ荷重に耐えるよう設計されたステンレス弁体の補修弁です。弁箱と副弁箱間の組立にハイテンションボルトを採用し、上面GF仕様になっております。弁体、弁棒、グラウンド、ストッパー、レバー、ボルトがステンレス製のため、耐久性に優れています。

## 仕様

規格：JWWA B 126  
呼び径：75mm(100~400L)、100mm(180~200L)  
形式：ボール弁形、レバー式、キャップ式  
使用流体：上水、工水、農水  
塗装：内外面エポキシ樹脂粉体塗装  
種類：2種(7.5K)、3種(10K)  
使用圧力：2種(7.5K)…0.75MPa、3種(10K)…1.0MPa  
弁箱耐圧試験：2種(7.5K)…1.75MPa、3種(10K)…2.3MPa  
弁座漏れ試験：2種(7.5K)…0.75MPa、3種(10K)…1.0MPa



## 特長

- ・弁箱と副弁箱間の組立に採用したハイテンションボルトと、上面GF仕様で地震時の曲げ荷重に耐えます。
- ・ステンレス製弁体SUS BALLは弁体に小さな穴が空いており、外側からの凍結の膨張力を内側へ逃がし、凍結による弁体の破損を防止します。
- ・弁体、弁棒、グラウンド、ストッパー、レバー、ボルトがステンレス製のため、耐久性に優れており、安心して長期間ご使用いただけます。
- ・弁棒の両サイドにあるOリングが軸部への水の浸入を防ぐことにより、軸部での錆や腐食を抑えます。
- ・75mm×150L~、100mmはフルポートで各種断水穿孔工事に対応しています。

## 注意事項

- ・75mm×100L 7.5Kは六角ボルトで配管できない場合がございます。その際は、両ねじボルトナット(M16×85L)をご使用ください。
- ・75mm×100L 10K、75mm×250L、100mm×180LはJWWA B 126準拠品です。

## オプション

クワガタ(ホック)レバー(SCS13製)



弁棒・グラウンド・ストッパー・レバー・ボルトにもステンレスを採用しています。

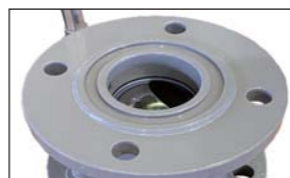

標準の上面GF仕様。



レバー式



キャップ式

## 参考図

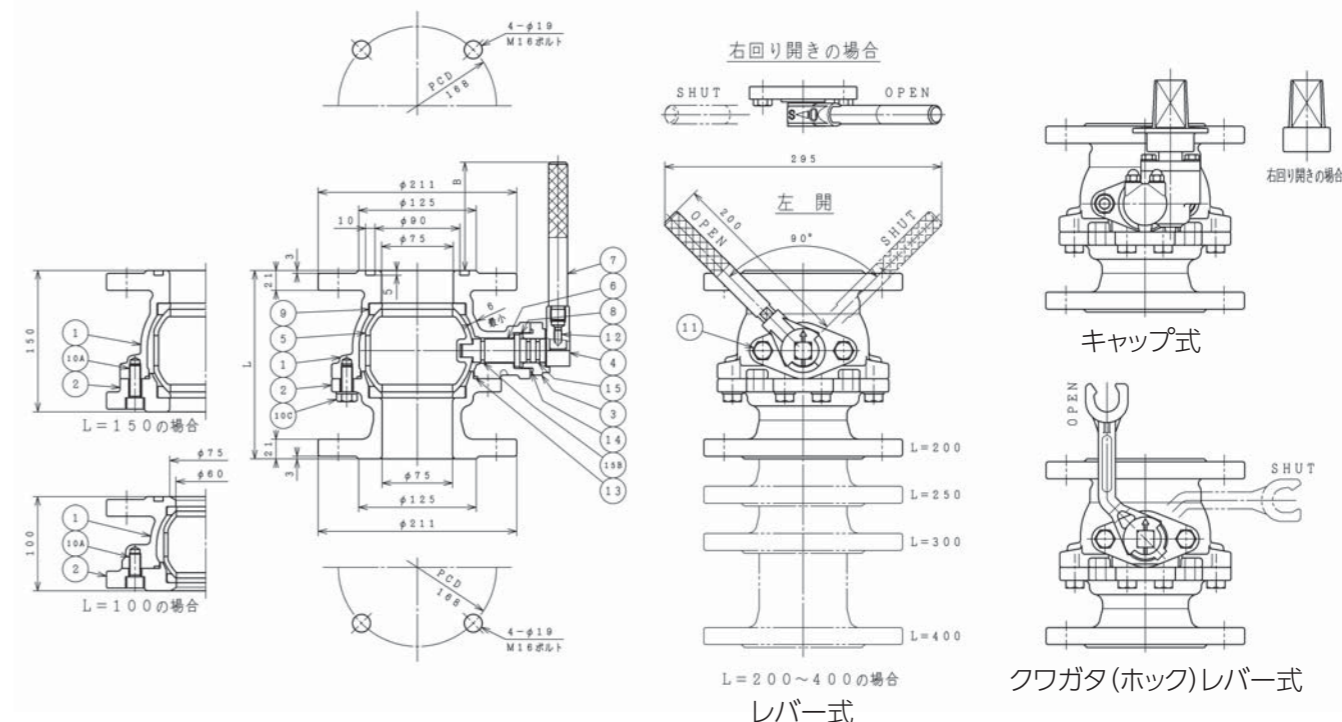

## 部品リスト(レバー式 呼び径75mm)

1. 弁箱	FCD450-10	10A. 六角穴付ボルト	SUS304
2. 副弁箱	FCD450-10	10C. 六角ボルト平座金	SUS304
3. グラウンド	SCS13	11. 六角ボルト	SUS304
4. ストッパー	SCS13	12. 六角穴付止めねじ	SUS304
5. 弁体	SCS13	13. Oリング	NBR
6. 弁棒	SUS304	14. Oリング	NBR
7. レバーハンドル	SUS304	15. Oリング	NBR
8. スラストワッシャ	合成樹脂	15B. Oリング	NBR
9. 弁座	CR/PTFE		

## 図面番号・主要寸法

※記載の無い寸法は別途図面でご確認ください。

図面番号	呼び径×面間 mm	呼び圧力	接合用ボルト Mサイズ(本/1面)	最長幅mm	参考質量kg	最長幅mm	参考質量kg
レバー式	キャップ式			レバー式	レバー式	キャップ式	キャップ式
D66075301	D76075201	75×100	7.5K	M16×70(4)	295	14	319
D23075752	D24075351	75×100	10K	一☆	295	16	306
D66075301	D76075201	75×150	7.5K	M16×70(4)	295	16	329
D66075301	D76075201	75×200	7.5K	M16×70(4)	295	18	329
D62075451	D72075351	75×200	10K	M16×70(8)	295	17	316
D66075301	D76075201	75×250	7.5K	M16×70(4)	295	19	329
D66075301	D76075201	75×300	7.5K	M16×70(4)	295	20	329
D66075301	D76075201	75×400	7.5K	M16×70(4)	295	22	329
D66100251	D76100151	100×180	7.5K	M16×70(4)	301	25	359
D66100251	D76100151	100×200	7.5K	M16×70(4)	301	26	359

※接合ボルトは相手配管のフランジ厚さや座金の有無、ガスケットの形状等により異なります。  
 ※JIS及びJWWA規格において7.5KはRF形-RF形又はRF形-GF形、10K~20KはRF形-GF形の組み合わせで使用するとされています。(社)日本水道協会が発行する水道施設耐震工法指針・解説では、耐震性の面から水密性に優れたRF形-GF形の組み合わせが望ましいとされています。  
 ☆75mm×100L 10Kは、製品の上・下面フランジに接合用植込ボルトナットが付属しています。



# SUS BALL 補修弁

JWWA B 126水道用補修弁

# SDJ形

価格表…30ページ

補修弁の要のボール弁体にキズに強いステンレス(SCS13)を採用したワンランク上の規格補修弁です。ステンレス製弁体のため、弁体の凍結破損を防止します。弁体、弁棒、グランド、ストッパー、レバー、ボルトがステンレス製のため、耐久性に優れています。

## 仕様

規格：JWWA B 126  
 呼び径：75mm(100~400L)、100mm(180~400L)  
 形式：ボール弁形、レバー式、キャップ式  
 使用流体：上水、工水、農水  
 塗装：内外面エポキシ樹脂粉体塗装  
 種類：2種(7.5K)、3種(10K)、4種(16K)  
 使用圧力：2種(7.5K)…0.75MPa、3種(10K)…1.0MPa、4種(16K)…1.6MPa  
 弁箱耐圧試験：2種(7.5K)…1.75MPa、3種(10K)…2.3MPa、4種(16K)…2.4MPa  
 弁座漏れ試験：2種(7.5K)…0.75MPa、3種(10K)…1.0MPa、4種(16K)…1.76MPa



取扱説明書  
 技術資料  
 CADデータ

## 特長

- ・ステンレス(SCS13製)ボール弁体は凍結による弁体の破損を防止し、より安全に安心してご使用いただけます。また、弁体の砂噛み等によるキズの発生を抑え、弁座の漏れに対する抵抗力を高めています。
- ・弁体、弁棒、グランド、ストッパー、レバー、ボルトがステンレス製のため、耐久性に優れており、安心して長期間ご使用いただけます。
- ・弁棒の両サイドにあるリングが軸部への水の浸入を防ぐことにより、軸部での錆や腐食を抑えます。
- ・75mm×150L~、100mmはフルポートで各種不断水穿孔工事に対応しています。

## 注意事項

- ・ご注文の際は、製品名又はステンレス製ボール弁体のご指示をお願いします。
- ・75mm×100L 7.5Kは六角ボルトで配管できない場合がございます。その際は、両ねじボルトナット(M16×85L)をご使用ください。
- ・耐震性向上、ウォーターハンマーによるパッキン飛び出し防止の為、上面GFタイプを標準としています。
- ・75mm×100L 10K・16K、75mm×180L・250L、100mm×180LはJWWA B 126準拠品です。

## オプション

クワガタ(ホック)レバー(SCS13製)、5種(20K)(75mm×100L、75mm×200L、100mm×250L)



弁棒・グランド・ストッパー・レバー・ボルトにもステンレスを採用しています。



標準の上面GF仕様。



レバー式



キャップ式

## 参考図

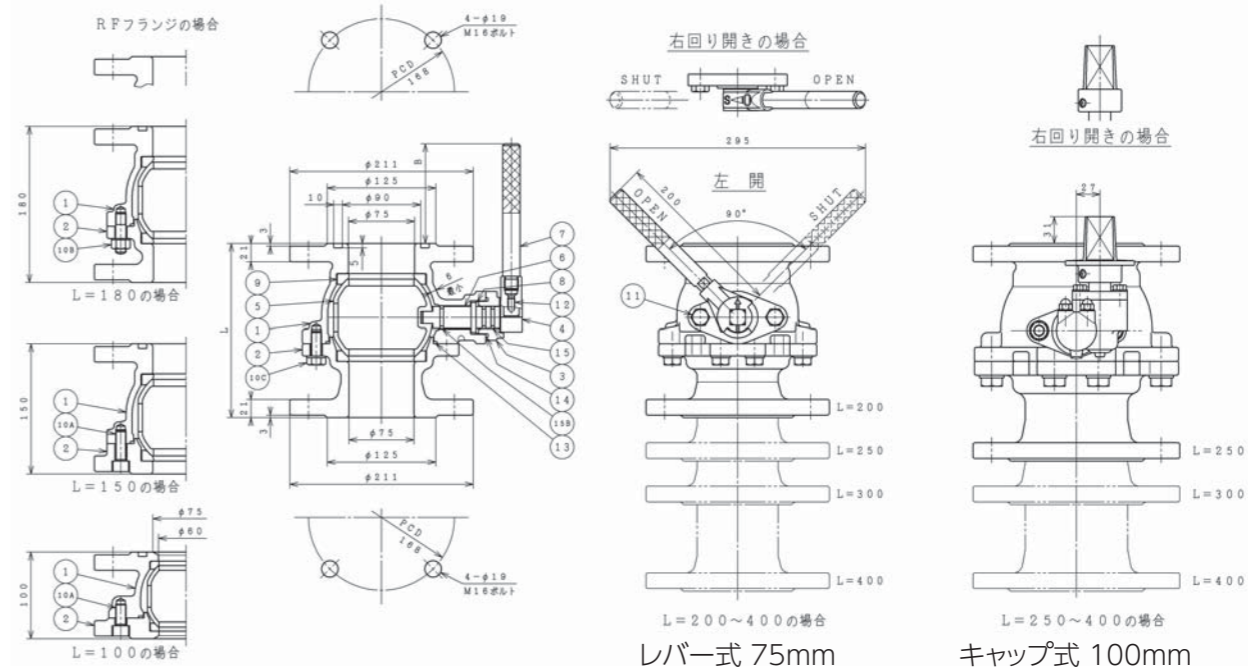

## 部品リスト(レバー式 呼び径75mm)

1. 弁箱	FCD450-10	10A. 六角穴付ボルト	SUS304
2. 副弁箱	FCD450-10	10B. 植込ボルトナット平座金	SUS304
3. グランド	SCS13	10C. 六角ボルト平座金	SUS304
4. ストッパー	SCS13	11. 六角ボルト	SUS304
5. 弁体	SCS13	12. 六角穴付止めねじ	SUS304
6. 弁棒	SUS304	13. Oリング	NBR
7. レバーハンドル	SUS304	14. Oリング	NBR
8. スラストワッシャ	合成樹脂	15. Oリング	NBR
9. 弁座	CR/PTFE	15B. Oリング	NBR

## 図面番号・主要寸法

※記載の無い寸法は別途図面でご確認ください。

図面番号	呼び径×面間	呼び圧力	接合用ボルト	最長幅mm	参考質量kg	最長幅mm	参考質量kg
レバー式	mm		Mサイズ(本/1面)	レバー式	レバー式	キャップ式	キャップ式
D66075232	D76075152	75×100	7.5K	M16×70(4)	295	14	319
D23075712	D24075342	75×100	10K	一☆	295	16	306
D23075812	D24075432	75×100	16K	一☆	295	17	313
D66075232	D76075152	75×150	7.5K	M16×70(4)	295	16	329
D66075232	D76075152	75×180	7.5K	M16×70(4)	295	17	329
D66075232	D76075152	75×200	7.5K	M16×70(4)	295	18	329
D62075422	D72075322	75×200	10K	M16×70(8)	295	17	316
D63075422	D73075322	75×200	16K	M20×70(8)	295	18	326
D66075232	D76075152	75×250	7.5K	M16×70(4)	295	19	329
D66075232	D76075152	75×300	7.5K	M16×70(4)	295	20	329
D66075232	D76075152	75×400	7.5K	M16×70(4)	295	22	329
D66100221	D76100141	100×180	7.5K	M16×70(4)	301	25	359
D66100221	D76100141	100×200	7.5K	M16×70(4)	301	26	359
D66100221	D76100141	100×250	7.5K	M16×70(4)	301	28	359
D67100221	D77100131	100×250	10K	M16×70(8)	300	24	358
D63100411	D73100321	100×250	16K	M20×70(8)	296	28	354
D66100221	D76100141	100×300	7.5K	M16×70(4)	301	30	359
D66100221	D76100141	100×400	7.5K	M16×70(4)	301	32	359

※接合ボルトは相手配管のフランジ厚さや座金の有無、ガスケットの形状等により異なります。  
 ※JIS及びJWWA規格において7.5KはRF形-RF形又はRF形-GF形、10K~20KはRF形-GF形の組み合わせで使用するとされています。(社)日本水道協会が発行する水道施設耐震工法指針・解説では、耐震性の面から水密性に優れたRF形-GF形の組み合わせが望ましいとされています。  
 ☆75mm×100L 10K・16Kは、製品の上・下面フランジに接合用植込ボルトナットが付属しています。



# SUS BALL 補修弁 呼び径150-200mm

準JWWA B 126水道用補修弁

# SDT形

価格表…30ページ

補修弁の要のボール弁体にキズに強いステンレス(SCS13)を採用した呼び径150mm、200mmの補修弁です。ステンレス製弁体のため、弁体の凍結破損を防止します。弁体、弁棒、グランド、ストッパー、レバー、ボルトがステンレス製のため、耐久性に優れています。

## 仕様

規格：準JWWA B 126  
呼び径：150mm(300L)、200mm(360L)  
形式：ボール弁形、レバー式、キャップ式  
使用流体：上水、工水、農水  
塗装：内外面エポキシ樹脂粉体塗装  
種類：2種(7.5K)、3種(10K)  
使用圧力：2種(7.5K)…0.75MPa、3種(10K)…1.0MPa  
弁箱耐圧試験：2種(7.5K)…1.75MPa、3種(10K)…2.3MPa  
弁座漏れ試験：2種(7.5K)…0.75MPa、3種(10K)…1.0MPa



取扱説明書  
技術資料  
CADデータ

## 特長

- 150mm、200mmの急速空気弁の補修弁として使用でき、空気弁室の小型化が可能です。
- ステンレス(SCS13製)ボール弁体は凍結による弁体の破損を防止し、より安全に安心してご使用いただけます。また、弁体の砂噛み等によるキズの発生を抑え、弁座の漏れに対する抵抗力を高めています。
- 弁体、弁棒、グランド、ストッパー、レバー、ボルトがステンレス製のため、耐久性に優れており、安心して長期間ご使用いただけます。
- 弁棒の両サイドにあるOリングが軸部への水の浸入を防ぐことにより、軸部での錆や腐食を抑えます。
- 東京都水道局仕様書に対応しています。

## 参考図

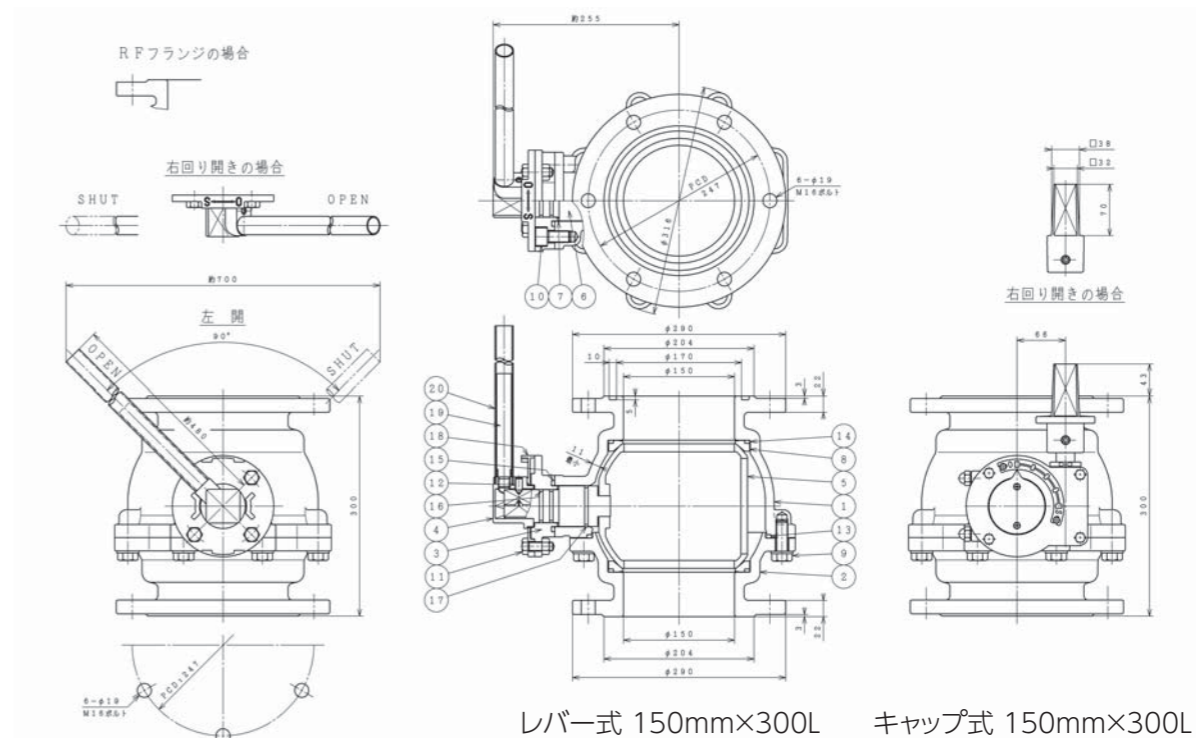

## 部品リスト(レバー式)

1. 弁箱	FCD450-10	11. 六角ボルトナット	SUS304
2. 副弁箱	FCD450-10	12. 六角穴付止めねじ	SUS304
3. グランド	SCS13	13. Oリング	NBR
4. ストッパー	SCS13	14. Oリング	NBR
5. 弁体	SCS13	15. Oリング	NBR
6. 弁棒	SUS304	16. Oリング	NBR
7. スラストワッシャ	合成樹脂	17. Oリング	NBR
8. 弁座	PTFE	18. O-Sプレート	SCS13
9. 六角ボルト平座金	SUS304	19. ハンドル元	SUS304
10. 六角穴付ボルト	SUS304	20. 脱着レバーハンドル	SUS304

## 図面番号・主要寸法

※記載の無い寸法は別途図面でご確認ください。

図面番号	タイプ	呼び径×面間 mm	呼び圧力	接合用ボルト Mサイズ(本/1面)	最長幅 mm	参考質量 kg
D66150211	レバー式	150×300	7.5K	M16×75(6)	700	52
D67150211	レバー式	150×300	10K	M20×75(8)	700	51
D66200121	レバー式	200×360	7.5K	M16×75(8)	925	94
D67200121	レバー式	200×360	10K	M20×75(12)	925	91
D76150201	キャップ式	150×300	7.5K	M16×75(6)	438	57
D77150211	キャップ式	150×300	10K	M20×75(8)	438	56
D76200122	キャップ式	200×360	7.5K	M16×75(8)	522	99
D77200122	キャップ式	200×360	10K	M20×75(12)	522	96

※接合ボルトは相手配管のフランジ厚さや座金の有無、ガスケットの形状等により異なります。  
 ※JIS及びJWWA規格において7.5KはRF形-RF形又はRF形-GF形、10K～20KはRF形-GF形の組み合わせで使用するとされています。(社)日本水道協会が発行する水道施設耐震工法指針・解説では、耐震性の面から水密性に優れたRF形-GF形の組み合わせが望ましいとされています。



レバー式 150mm



キャップ式 200mm



# 補修弁

JWWA B 126水道用補修弁

# SDJ形

価格表…30ページ

JWWA B 126規格に適合した水道用補修弁です。  
弁棒、グランド、ストッパー、レバー、ボルトがステンレス製のため、耐久性に優れています。

## 仕様

規格：JWWA B 126  
 呼び径：75mm(100~400L)  
 形式：ボール弁形、レバー式、キャップ式  
 使用流体：上水、工水、農水  
 塗装：内外面エポキシ樹脂粉体塗装  
 種類：2種(7.5K)、3種(10K)、4種(16K)  
 使用圧力：2種(7.5K)…0.75MPa、3種(10K)…1.0MPa、4種(16K)…1.6MPa  
 弁箱耐圧試験：2種(7.5K)…1.75MPa、3種(10K)…2.3MPa、4種(16K)…2.4MPa  
 弁座漏れ試験：2種(7.5K)…0.75MPa、3種(10K)…1.0MPa、4種(16K)…1.76MPa



取扱説明書  
技術資料  
CADデータ

## 特長

- ・ 弁棒、グランド、ストッパー、レバー、ボルトがステンレス製のため、耐久性に優れています。
- ・ 弁棒の両サイドにあるリングが軸部への水の浸入を防ぐことにより、軸部での錆や腐食を抑えます。
- ・ 幅広い面間のラインアップで様々な埋設高さに対応します。
- ・ 75mm×150L~400Lはフルポートで各種断水穿孔工事に対応しています。

## 注意事項

- ・ 75mm×100L 7.5Kは六角ボルトで配管できない場合がございます。  
その際は、両ねじボルトナット(M16×85L)をご使用ください。
- ・ 耐震性向上、ウォーターハンマーによるパッキン飛び出し防止の為、上面GFタイプを標準としています。
- ・ 75mm×100L 10K・16K、75mm×180L・250LはJWWA B 126準拠品です。

## オプション

クワガタ(ホック)レバー(SCS13製)、5種(20K)(75mm×100L、75mm×200L)



弁棒・グランド・ストッパー・  
レバー・ボルトにもステン  
レスを採用しています。

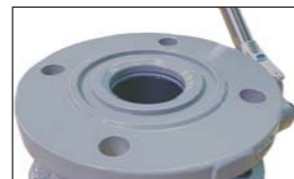

標準の上面GF仕様。



レバー式



キャップ式

## 参考図

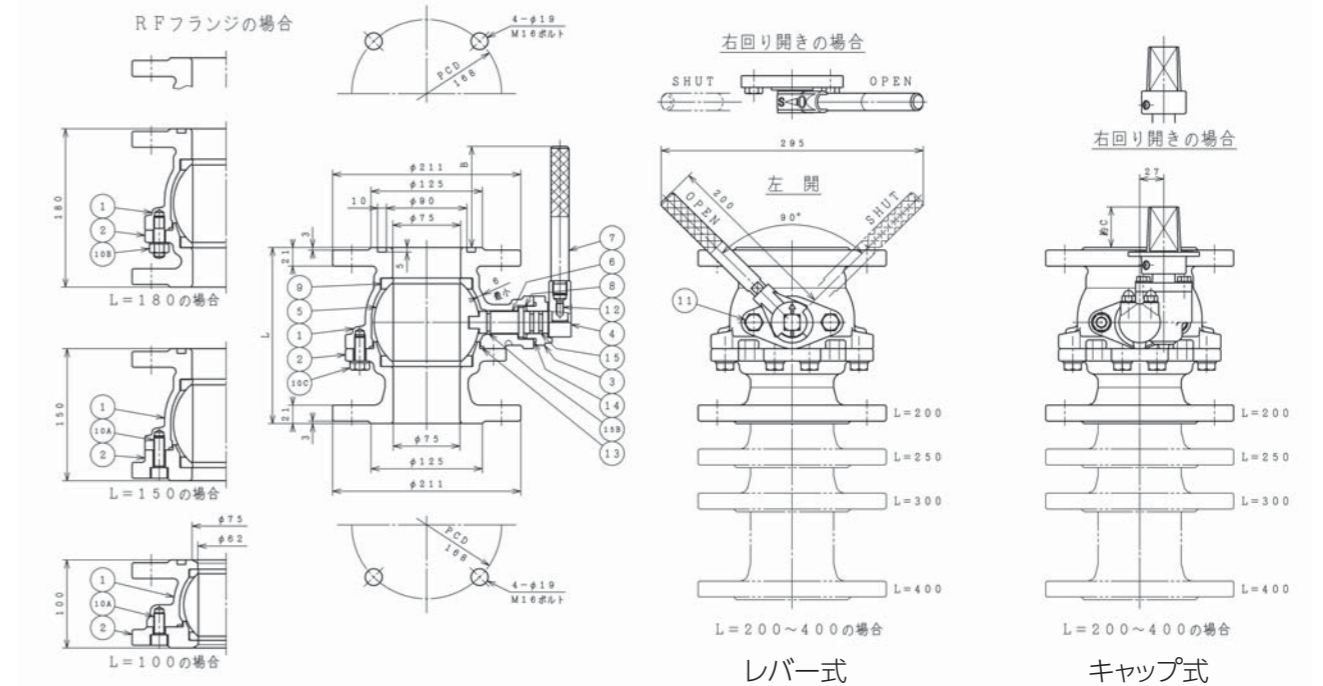

## 部品リスト(レバー式)

1. 弁箱	FCD450-10	10A. 六角穴付ボルト	SUS304
2. 副弁箱	FCD450-10	10B. 植込ボルトナット平座金	SUS304
3. グランド	SCS13	10C. 六角ボルト平座金	SUS304
4. ストッパー	SCS13	11. 六角ボルト	SUS304
5. 弁体	ABS樹脂	12. 六角穴付止めねじ	SUS304
6. 弁棒	SUS304	13. Oリング	NBR
7. レバーハンドル	SUS304	14. Oリング	NBR
8. スラストワッシャ	合成樹脂	15. Oリング	NBR
9. 弁座	CR/PTFE	15B. Oリング	NBR

## 図面番号・主要寸法

※記載の無い寸法は別途図面でご確認ください。

レバー式	図面番号	呼び径×面間 mm	呼び圧力	接合用ボルト Mサイズ(本/1面)	最長幅mm レバー式	参考質量kg レバー式	最長幅mm キャップ式	参考質量kg キャップ式
	D66075231	75×100	7.5K	M16×70(4)	295	14	319	16
	D23075711	75×100	10K	一☆	295	16	306	18
	D23075811	75×100	16K	一☆	295	17	313	19
	D66075231	75×150	7.5K	M16×70(4)	295	16	329	18
	D66075231	75×180	7.5K	M16×70(4)	295	17	329	19
	D66075231	75×200	7.5K	M16×70(4)	295	18	329	20
	D62075421	75×200	10K	M16×70(8)	295	17	316	19
	D63075421	75×200	16K	M20×70(8)	295	18	326	20
	D66075231	75×250	7.5K	M16×70(4)	295	19	329	21
	D66075231	75×300	7.5K	M16×70(4)	295	20	329	22
	D66075231	75×400	7.5K	M16×70(4)	295	22	329	24

※接合ボルトは相手配管のフランジ厚さや座金の有無、ガスケットの形状等により異なります。  
 ※JIS及びJWWA規格において7.5KはRF形-RF形又はRF形-GF形、10K~20KはRF形-GF形の組み合わせで使用するとされています。(社)日本水道協会が発行する水道施設耐震工法指針・解説では、耐震性の面から水密性に優れたRF形-GF形の組み合わせが望ましいとされています。  
 ☆75mm×100L 10K・16Kは、製品の上・下面フランジに接合用植込ボルトナットが付属しています。



# 異径補修弁ステップ

準JWWA B 126水道用補修弁

# SDJ形

価格表…31ページ

上面フランジが呼び径75mm、下面フランジが呼び径100mmで、100mmの立上管に75mmの消火栓や空気弁を設置するのに最適な異径補修弁です。

## 仕様

- 規格：準JWWA B 126
- 呼び径：75mm(フランジ上面75mm×下面100mm×150L)
- 形式：ボール弁形、レバー式、キャップ式
- 使用流体：上水、工水、農水
- 塗装：内外面エポキシ樹脂粉体塗装
- 種類：2種(7.5K)
- 使用圧力：0.75MPa
- 弁箱耐圧試験：1.75MPa
- 弁座漏れ試験：0.75MPa



CADデータ

## 特長

- JWWA B 126規格に準拠した安心の補修弁です。
- 上面フランジが75mm、下面フランジが100mmとなっており、既設の双口消火栓を単口消火栓に変更したい時、双口空気弁100mmを急速空気弁75mmに変更したい時に最適です。
- ステンレス(SCS13)製ボール弁体を採用することにより、弁体の砂噛み等によるキズの発生を抑え、弁座の漏れに対する抵抗力を高めています。
- 弁体、弁棒、グランド、ストッパー、レバー、ボルトがステンレス製のため、耐久性に優れており、安心して長期間ご使用いただけます。
- 内外ともエポキシ樹脂粉体塗装を施し、錆の発生を抑えます。

## 注意事項

- 耐震性向上、ウォーターハンマーによるパッキン飛び出し防止の為、上面GFタイプを標準としています。

## オプション

クワガタ(ホック)レバー(SCS13製)、ABS樹脂製弁体



弁棒・グランド・ストッパー・レバー・ボルトにもステンレスを採用しています。



安心のステンレス製ボール弁体。標準の上面GFタイプ。



レバー式

## 参考図

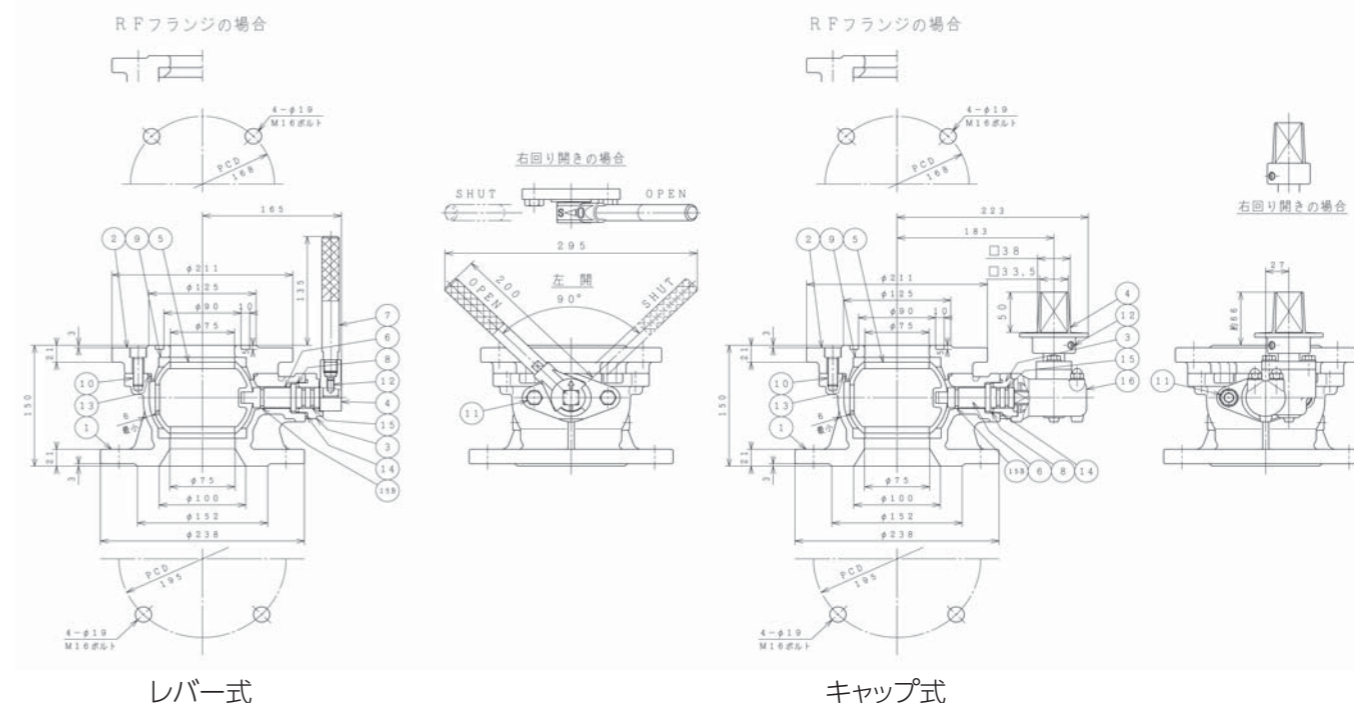

## 部品リスト(レバー式)

1. 弁箱	FCD450-10	9. 弁座	CR/PTFE
2. 副弁箱	FCD450-10	10. 六角穴付ボルト	SUS304
3. グランド	SCS13	11. 六角ボルト	SUS304
4. ストッパー	SCS13	12. 六角穴付止めねじ	SUS304
5. 弁体	SCS13	13. Oリング	NBR
6. 弁棒	SUS304	14. Oリング	NBR
7. レバーハンドル	SUS304	15. Oリング	NBR
8. スラストワッシャ	合成樹脂	15B. Oリング	NBR

## 図面番号・主要寸法

※記載の無い寸法は別途図面でご確認ください。

図面番号	タイプ	呼び径(上面×下面)×面間 mm	呼び圧力	接合用ボルト Mサイズ(本/1面)	最長幅 mm	参考重量 kg
D66075402	レバー式	75×100×150	7.5K	M16×70(4)	295	18
D76075302	キャップ式	75×100×150	7.5K	M16×70(4)	337	20

※接合ボルトは相手配管のフランジ厚さや座金の有無、ガスケットの形状等により異なります。  
 ※JIS及びJWWA規格において7.5KはRF形-RF形又はRF形-GF形、10K～20KはRF形-GF形の組み合わせで使用するとされています。(社)日本水道協会が発行する水道施設耐震工法指針・解説では、耐震性の面から水密性に優れたRF形-GF形の組み合わせが望ましいとされています。



# レバー補修弁 50

## 準JWWA B 126水道用補修弁

**CDY形**  
価格表…31ページ

JIS 50mmフランジに接続可能な、JWWA B 126規格に準拠した水道用補修弁です。  
キャメル50(地下式排水栓50mm)、急速空気弁呼び径25mm(フランジ50mm)に対応しています。

### 仕様

規格：準JWWA B 126  
呼び径：50mm(100L、150L※2種)、50mm(150L※3種)  
形式：ボール弁形、レバー式  
使用流体：上水、工水、農水  
塗装：内外面エポキシ樹脂粉体塗装  
種類：2種(7.5K)、3種(10K)  
使用圧力：2種(7.5K)…0.75MPa、3種(10K)…1.0MPa  
弁箱耐圧試験：2種(7.5K)…1.75MPa、3種(10K)…2.3MPa  
弁座漏れ試験：2種(7.5K)…0.75MPa、3種(10K)…1.0MPa



CADデータ

### 特長

- ・ JWWA B 126規格に準拠した安心の補修弁です。
- ・ JIS 50mmのフランジに接続できます。
- ・ キャメル50(地下式排水栓50mm)等と合わせてご使用頂けます。

### 注意事項

- ・ 上面GF/下面RFのみとなります。
- ・ 50mm×100L(上・下面フランジ)、50mm×150L(上面フランジ)は接合用植込ボルトナットが付属しています。



50mm×150L

### 参考図

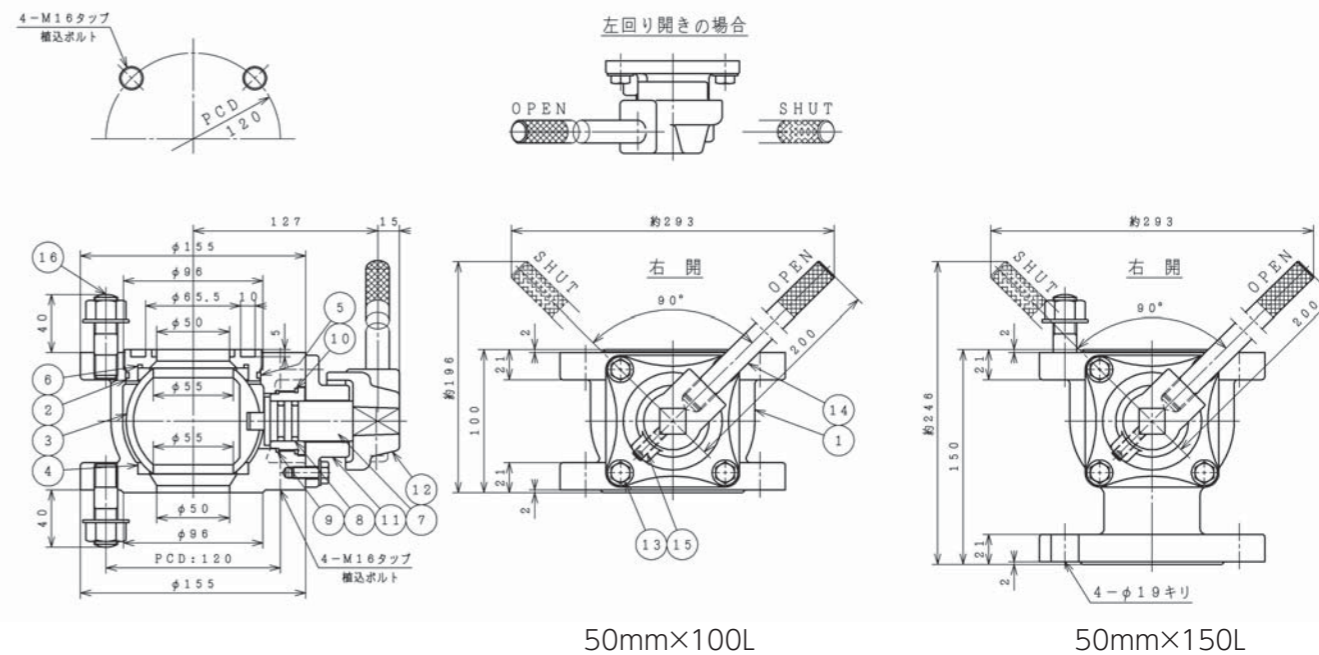

### 部品リスト(呼び径50mm×100L)

1. 弁箱	FCD450-10	9. 軸受	C3604
2. 弁座受け	C3771	10. Oリング	NBR
3. 弁体	CAC406	11. ストップ	FCD450-10
4. 弁座	PTFE	12. キャップ	FCD450-10
5. Oリング	NBR	13. 六角ボルト・座金	SUS304
6. Oリング	NBR	14. レバーハンドル	SUS403
7. 弁棒	SUS304又はC3771	15. 六角穴付止めねじ	SUS304
8. Oリング	NBR	16. 植込ボルト・ナット・座金	SUS304

### 図面番号・主要寸法 ※記載の無い寸法は別途図面でご確認ください。

図面番号	呼び径×面間 mm	呼び圧力	接合用ボルト Mサイズ(本)	最長幅 mm	参考重量 kg
D84050111	50×100	7.5K	—☆1	293	10
D84050311	50×150	7.5K	M16×70(4/下面のみ)☆2	293	11
D84050411	50×150	10K	M16×70(4/下面のみ)☆2	293	11

※接合ボルトは相手配管のフランジ厚さや座金の有無、ガスケットの形状等により異なります。  
※JIS及びJWWA規格において7.5KはRF形-RF形又はRF形-GF形、10K～20KはRF形-GF形の組み合わせで使用するとされています。(社)日本水道協会が発行する水道施設耐震工法指針・解説では、耐震性の面から水密性に優れたRF形-GF形の組み合わせが望ましいとされています。

☆1 50mm×100Lは、製品の上・下面フランジに接合用植込ボルトナットが付属しています。  
☆2 50mm×150Lは、製品の上面フランジに接合用植込ボルトナットが付属しています。



弁体収納式地下式排水栓キャメル50  
(50mm)



水撃防止形空気弁ダイナミックエア  
(50mm フランジ形)



## トルクリミッター

キャップ用過トルク防止ユニット

価格表…33ページ



トルクリミッターは、バルブの破損や弁棒の曲がり、めねじこまの損傷を起こさない適切な締め込みトルクを知り、バルブの破損を防ぐことをサポートする製品です。  
作業者のトレーニング用として、また実作業での製品の破損防止に活用いただけます。



仕様

設定トルク： 50、100、150、200 N・m(左右両開き対応)

材質： ステンレス(SCS13)製

塗装： 無塗装

参考質量： 約3Kg



特長

- 仕切弁や消火栓等のバルブは、開閉の際の過度なトルクが原因で、バルブの破損・弁棒のまがり・めねじこまの破損が発生する場合があります。  
トルクリミッターは、開閉作業の際に対象バルブに必要な以上のトルクがかからないよう、設定トルクを超えると空回り(スリップ)し、バルブの負担になる過度なトルクを無効化します。  
空回りの際の本器はカチカチとクリック動作で回るので、トルクがかけられた事が容易に判断できます。
- 本体はステンレス(SCS13)製のため、耐久性と耐食性に優れ、長期間安心してご使用いただけます。
- 10000回の空回り(スリップ)作動が使用可能な回数の目安になります。  
使用可能回数を超過した際、ばねの疲労によりリミッターの作動トルクが低下します。  
その際は、ばねの交換修理にて対応します。(有償対応)

オプション

Tハンドルセット品



Tハンドルセット品

## 参考図

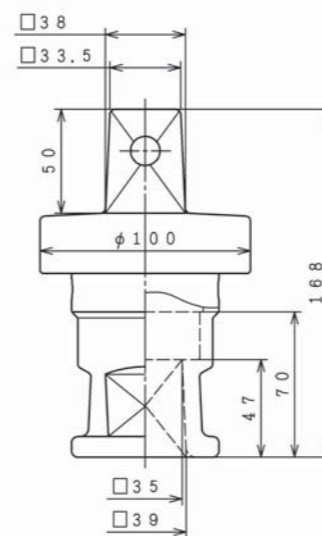

トルクリミッター本体

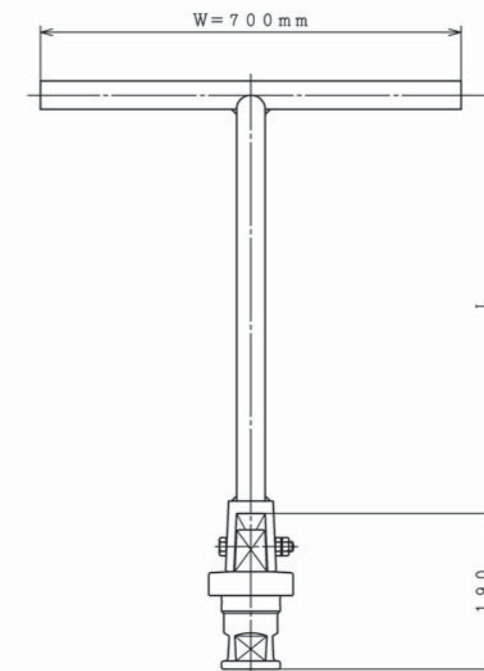

Tハンドル接続図

## 各バルブの強度及び最大機能試験トルクとトルクリミッターの設定トルク

製品の種類	呼び径	強度試験トルク (N・m)	最大機能試験トルク (N・m)	トルクリミッターの設定トルク(N・m)
ソフトシール仕切弁 (JWWA B 120) 2種 (7.5K)	50	180	42	50 ・ 100 ・ 150 ・ 200
	75	225	53	
	100	300	70	
	125	375	88	
	150	450	105	
ソフトシール仕切弁 (JWWA B 120) 3種 (10K) メタルシート仕切弁 (JWWA B 122) 2種 (7.5K) 3種 (10K)	50	180	60	
	75	225	75	
	100	300	100	
	125	375	125	
	150	450	150	
ボール式消火栓 (JWWA B 135)	75	159	53	
	75	159	53	
地下式消火栓 (JWWA B 103) キャップ式補修弁 (JWWA B 126)	75	159	53	
	100	210	70	

※ご注文頂く際は、目的や必要に応じた設定トルクのトルクリミッターをご指示ください。  
 ※強度試験トルクとは、それ以上のトルクを掛けると破損する恐れがあるトルクです。  
 ※最大機能試験トルクとは、規格で定められた、バルブの円滑な操作が可能であるトルクの最大値(全開・全閉状態となるトルク)です。

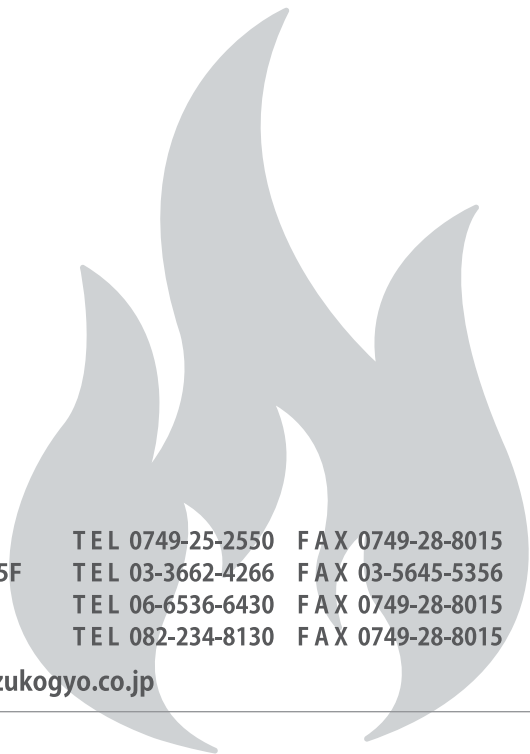
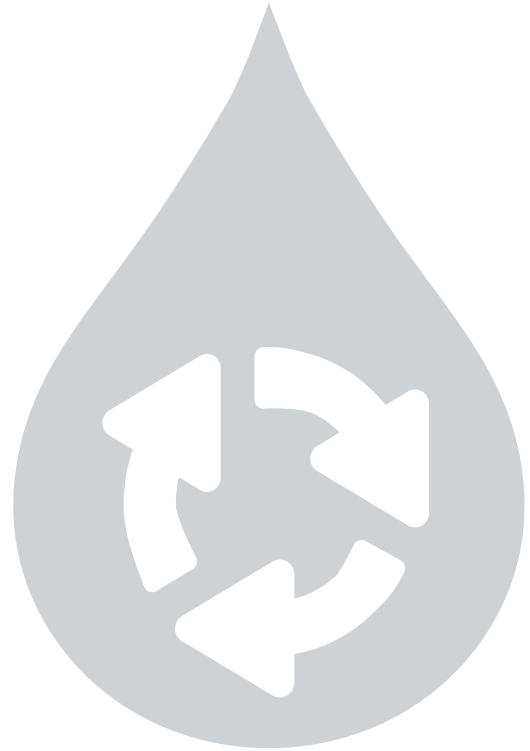
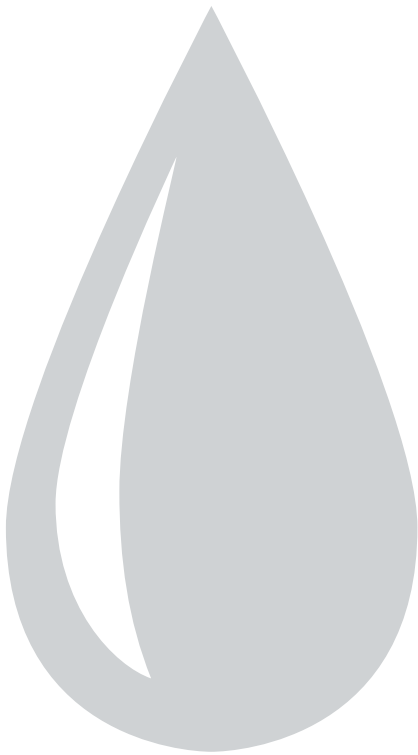

## 清水工業株式会社

Member of the AVK Group

本社・工場 〒529-1151 滋賀県彦根市楡町 250 番地  
東京営業所 〒103-0013 東京都中央区日本橋人形町 1-5-13 STR ビル 5F  
大阪営業所 〒550-0013 大阪府大阪市西区新町 4 丁目 12 番 8 号  
広島営業所 〒730-0843 広島県広島市中区舟入本町 11-4

TEL 0749-25-2550 FAX 0749-28-8015  
TEL 03-3662-4266 FAX 03-5645-5356  
TEL 06-6536-6430 FAX 0749-28-8015  
TEL 082-234-8130 FAX 0749-28-8015

Web Page <https://www.shimizukogyo.co.jp> E-Mail [info@shimizukogyo.co.jp](mailto:info@shimizukogyo.co.jp)



Web Page



Mother Lake  
Goals

変えよう、あなたと私から

マザーレイクゴールズ(MLGs)に  
賛同しています。