



# 9 圧力下水道用／真空下水道用資材

## 1. 下水道用ポリエチレンパイプ／JSWAS K-14

### ①パイプ



1個当:円



1個当:円

ブレーションエンド直管 PE-SP(7006) JSWAS K-14品				
	受	サイズ	価格	梱包数
	○	50	9,070	5
		75	17,350	3
		100	31,810	2
		150	64,670	1
		200	117,410	1
全長 5m	250	177,370	1	
EF片受け直管 PE-SE(7506) JSWAS K-14品				
	受	サイズ	価格	梱包数
	○	75	28,780	3
		100	50,860	2
		150	98,520	1
		200	191,220	1
		有効長 5m	250	316,440

### ②異形管(圧力下水・真空下水用)

1個当:円

カラー PE-D(8411) JSWAS K-14品					
	受	サイズ	価格	梱包数	
	○	φ50	4,720	9	
		φ75	8,040	8	
		φ100	13,240	6	
		φ150	23,080	2	
		φ200	52,270	1	
φ250の形状は 異なります	250	98,200	2		
S字曲管 PE-LB(8460) JSWAS K-14品					
	受	サイズ	価格	梱包数	
	300H				
	○	100	39,860	1	
		150	73,700	1	
		200	133,690	1	
		250	189,660	1	
	450H				
	○	100	42,690	1	
		150	84,170	1	
		200	139,340	1	
		250	196,110	1	
	600H				
	○	100	45,110	1	
		150	88,990	1	
		200	144,970	1	
		250	201,540	1	
	EF S字曲管 PE-LBS(8560) JSWAS K-14品				
		受	サイズ	価格	梱包数
		300H			
		○	100	40,270	1
			150	74,350	1
		450H			
		○	100	43,370	1
			150	85,180	1

曲管 PE-11 1/4(22 1/2・45・90)B(8462) JSWAS K-14品				
	受	サイズ	価格	梱包数
	11 1/4°			
	○	50	8,560	40
		75	10,260	16
		100	13,230	15
		150	27,970	1
		200	40,780	1
		250	73,620	1
	22 1/2°			
	○	50	8,560	36
		75	10,260	15
		100	13,230	12
		150	27,970	1
		200	40,780	1
		250	73,620	1
	45°			
	○	50	8,560	28
		75	10,260	25
		100	13,230	9
		150	27,970	1
		200	40,780	1
		250	73,620	1
	90°			
	○	50	11,060	16
75		13,660	10	
100		19,220	3	
150		36,720	1	
200		53,790	1	
250		102,050	1	
EF曲管 PE-11 1/4(22 1/2・45・90)BS(8562) JSWAS K-14品				
	受	サイズ	価格	梱包数
	11 1/4°			
	○	75	17,050	7
		100	23,240	10
		150	37,170	1
		200	85,810	1
		250	186,120	1
		22 1/2°		
	○	75	17,050	6
		100	23,240	9
		150	37,170	1
		200	85,810	1
		250	186,120	1
		45°		
	○	75	17,050	10
		100	23,240	4
		150	37,170	1
		200	85,810	1
		250	186,120	1
		90°		
	○	75	20,450	8
		100	26,650	1
		150	49,730	1
		200	135,990	1
250		262,570	1	

9 圧力下水道用／真空下水道用資材

(注) 受欄の○印は受注生産品です。

1個当:円

片落ち管 PE-IN(8411) JSWAS K-14品					
	受	サイズ	価格	梱包数	備考
	○	75×50	15,950	40	
	○	100×50	20,320	18	
	○	100×75	21,760	12	
	○	150×100	41,320	4	
	○	200×100	53,160	3	
	○	200×150	62,020	3	
	○	250×150	70,490	1	
	○	250×200	83,750	1	
EF片落ち管 PE-INS(8511) JSWAS K-14品					
	受	サイズ	価格	梱包数	備考
	○	100×75	35,790	9	
	○	150×100	53,780	3	
キャップ PE-C(8442) JSWAS K-14品					
	受	サイズ	価格	梱包数	備考
	○	50	8,900	72	
	○	75	10,490	32	
	○	100	15,720	18	
	○	150	23,560	6	
	○	200	50,780	1	
	○	250	78,790	1	
フランジ短管 (ルーズフランジJIS10Kとパッキングがセット) PE-F、PE-F-AL(8440) JSWAS K-14品					
	受	サイズ	価格	梱包数	備考
	○	50	29,610	5	
	○	75	41,470	5	
	○	100	52,350	3	
	○	150	82,360	2	
	○	200	161,070	1	メ
	○	250	247,650	1	メ
砂付き短管 PE-ST(8465) メーカー規格品					
	受	サイズ	価格	梱包数	備考
	○	50	5,710	1	
	○	75	6,170	1	
	○	100	7,980	1	
	○	150	11,860	1	
	○	200	19,380	1	
	○	250	31,260	1	
くら型マンホール継手 PE-MRK(5986) メーカー規格品					
	受	サイズ	価格	梱包数	備考
	○	75×1050	46,420	4	
	○	100×1050	53,190	3	
EF Tサドル PE-FS(8162) メーカー規格品					
	受	サイズ	価格	梱包数	備考
	○	100×50	62,680	1	※
	○	150×50	89,510	1	※
	○	150×75	98,350	1	※
	○	200×50	89,710	4	
	○	200×75	89,710	2	

③異形管(真空下水専用)

※圧力下水用途には使用できません。

1個当:円

同径Y形分岐管 PE-Y(8416) メーカー規格品					
	受	サイズ	価格	梱包数	備考
	○	75	30,120	16	
	○	100	37,250	6	
	○	150	81,960	1	
	○	200	176,790	1	
	○	250	314,700	1	
EF同径Y形分岐管 PE-YS(8516) メーカー規格品					
	受	サイズ	価格	梱包数	備考
	○	100	46,320	1	
	○	150	102,220	1	
異径Y形分岐管 PE-Y(8416) メーカー規格品					
	受	サイズ	価格	梱包数	備考
	○	100×75	40,810	6	
	○	150×100	81,960	1	
	○	200×100	176,790	1	
	○	200×150	176,790	1	
	○	250×150	314,700	1	
	○	250×200	314,700	1	
EF異径Y形分岐管 PE-YS(8516) メーカー規格品					
	受	サイズ	価格	梱包数	備考
	○	100×75	46,320	1	
	○	150×100	102,220	1	
点検口用蓋 (8442) メーカー規格品					
	受	サイズ	価格	梱包数	備考
	○	75	12,090	12	
	○	100	24,550	6	
	○	150	45,850	4	
	○	200	101,890	2	
1個当:円					
[参考商品]PE挿し口付鋳鉄製T字管 POLITEC規格品					
	受	サイズ	価格	梱包数	備考
	○	75×75	79,230	1	
	○	100×75	115,450	1	
	○	150×75	180,020	1	
	○	200×75	371,940	1	
[参考商品]EFチーズ<両受型> JWWA K145品					
	受	サイズ	価格	梱包数	備考
	○	75×75	29,630	3	
	○	100×75	47,940	3	
	○	150×75	149,630	1	
[参考商品]フランジ付EFチーズ<両受型> JWWA K145附属書					
	受	サイズ	価格	梱包数	備考
	○	75×75	52,290	2	
	○	100×75	84,010	2	
	○	150×75	188,690	1	

(注) (1)受欄の○印は受注生産品です。(2)備考欄 メ印はメーカー規格品です。

(3)備考欄 ※印の分岐部は差し口形状になります。

# 10 圧力用高密度ポリエチレン管

※本資料に掲載していないSDR・口径もございます。詳細は弊社までお問合せください。

## 1. 直管 受注生産品

1本当:円

直管 (7004)							
	SDR(OD/t)	呼び径	外径(OD)	品番	価格	梱包数	備考
 全長5m	9	P 150	180	7004-9180-0500	85,360	1	
		P 200	250	7004-9250-0500	163,990	1	
		P 250	315	7004-9315-0500	260,810	1	
		P 300	355	7004-9355-0500	331,060	1	
		P 350	400	7004-9400-1500	353,360	1	
		P 400	450	7004-9450-1500	447,360	1	
		P 450	500	7004-9500-1500	551,160	1	
		P 500	560	7004-9560-1500	691,460	1	
	P 550	630	7004-9630-1500	875,000	1		
	11	J P 20	25	7004-1025-1500	2,290	10	
		J P 25	32	7004-1032-1500	3,290	10	
		J P 30	40	7004-1040-1500	4,690	10	
		J P 40	50	7004-1050-1500	6,720	5	
		J P 50	63	7004-1063-1500	9,440	5	
		J P 65	75	7004-1075-1500	15,000	5	
		J P 75	90	7004-1090-1500	19,120	3	
		J P 100S	110	7004-1110-1500	24,670	3	
		J P 100	125	7004-1125-1500	30,830	2	
		J P 125	160	7004-1160-1500	48,120	1	
		J P 150	180	7004-1180-1500	60,830	1	
		P 200S	225	7004-1225-0500	103,360	1	
		J P 200	250	7004-1250-1500	116,770	1	
		J P 250	315	7004-1315-1500	182,650	1	
		J P 300	355	7004-1355-1500	231,830	1	
		J P 350	400	7004-1400-1501	294,000	1	
		J P 400	450	7004-1450-1501	372,500	1	
		J P 450	500	7004-1500-1501	459,410	1	
		J P 500	560	7004-1560-1501	576,080	1	
		J P 550	630	7004-1630-1501	729,880	1	
	13.6	J P 150	180	7004-2180-1500	49,960	1	
		J P 200	250	7004-2250-1500	95,840	1	
		J P 250	315	7004-2315-1500	149,860	1	
		J P 300	355	7004-2355-1500	190,010	1	
		J P 350	400	7004-2400-1501	240,660	1	
		J P 400	450	7004-2450-1501	305,030	1	
		J P 450	500	7004-2500-1501	376,380	1	
		J P 500	560	7004-2560-1501	476,870	1	
	17	J P 550	630	7004-2630-1501	602,800	1	
		J P 600	710	7004-2710-1501	765,740	1	
		J P 700	800	7004-2800-1501	971,420	1	
		J P 75	90	7004-3090-1500	11,410	3	
		J P 100S	110	7004-3110-1500	16,960	3	
		J P 100	125	7004-3125-1500	21,640	2	
		J P 125	160	7004-3160-1500	35,440	1	
		J P 150	180	7004-3180-1500	40,550	1	
P 200S		225	7004-3225-0500	70,180	1		
J P 200		250	7004-3250-1500	77,830	1		
J P 250		315	7004-3315-1500	123,770	1		
J P 300		355	7004-3355-1500	157,500	1		
J P 350		400	7004-3400-1501	199,320	1		
J P 400		450	7004-3450-1501	252,490	1		
J P 450		500	7004-3500-1501	312,190	1		
J P 500		560	7004-3560-1501	390,850	1		
J P 550		630	7004-3630-1501	495,010	1		
J P 600	710	7004-3710-1501	628,400	1			
J P 700	800	7004-3800-1501	796,620	1			

(注)(1)全て受注生産品です。(2)別途運賃を申し受ける製品がございます。

(3)呼び径欄 J印は日本産業規格JIS 6761規格品です。(準拠品の場合もありますので、お問い合わせください)

(4)呼び径欄 P印は日本ポリエチレンパイプシステム協会規格JP K003規格品です。

直管 (7004)							
全長5m	SDR(OD/t)	呼び径	外径(OD)	品番	価格	梱包数	備考
	21	J P	250	315	7004-4315-1500	100,740	1
J P		300	355	7004-4355-1500	125,930	1	
J P		350	400	7004-4400-1501	156,710	1	
J P		400	450	7004-4450-1501	204,290	1	
J P		450	500	7004-4500-1501	251,860	1	
J P		500	560	7004-4560-1501	314,820	1	
J P		550	630	7004-4630-1501	398,770	1	
J P		600	710	7004-4710-1501	506,510	1	
26	J P	700	800	7004-4800-1501	642,230	1	
	P	250	315	7004-6315-1500	82,370	1	
	P	300	355	7004-6355-1500	104,090	1	
	P	350	400	7004-6400-1500	132,040	1	
	P	400	450	7004-6450-1500	166,880	1	
	P	450	500	7004-6500-1500	205,930	1	
	P	500	560	7004-6560-1500	258,080	1	
	P	550	630	7004-6630-1500	327,040	1	
	P	600	710	7004-6710-1500	415,690	1	
	P	700	800	7004-6800-1500	526,480	1	

EF受口付(片受)直管  
(7504)

10 圧力用高密度ポリエチレン管	SDR(OD/t)	呼び径	外径(OD)	品番	価格	梱包数	備考
	11	P	50	63	7504-1063-0500	14,840	5
P		75	90	7504-1090-0500	28,550	3	
P		100	125	7504-1125-0500	46,320	2	
P		150	180	7504-1180-0500	86,570	1	
P		200	250	7504-1250-0500	171,180	1	
17	メ	250	315	7504-3315-0500	192,050	1	
	メ	300	355	7504-3355-0500	259,220	1	

2. 継手 受注生産品



EFソケット (4161・5161)								
呼び径20~50  呼び径75~700	SDR(OD/t)	呼び径	外径(OD)	品番	価格	梱包数	備考	
	11	P ※	20	25	4161-1025-0000	1,690	50	
P ※		25	32	4161-1032-0000	1,980	50		
P ※		30	40	4161-1040-0000	2,050	50		
P ※		40	50	4161-1050-0000	2,520	30		
P		50	63	4161-1063-1000	3,910	9		
P		65	75	4161-1075-3000	4,730	12		
P		75	90	4161-1090-1000	6,700	8		
P ※		100S	110	5161-1110-0000	7,850	5		
P		100	125	4161-1125-1000	11,020	6		
P		125	160	4161-1160-3000	10,750	6		
P		150	180	4161-1180-1000	19,220	2		
P ※		200S	225	5161-1225-0000	28,460	3		
P		200	250	4161-1250-1000	43,530	1		
P		250	315	4161-1315-0000	66,850	1		
P		300	355	4161-1355-9000	121,940	1		
17		P	350	400	4161-1400-3000	別途問合せ	1	
		P	400	450	4161-1450-3000	別途問合せ	1	
	P	450	500	4161-1500-3000	別途問合せ	1		
	P ※	125	160	4161-3160-3000	10,120	1		
	P ※	200S	225	4161-3225-3000	23,330	1		
	P	250	315	4161-3315-3000	45,540	2		
	P	300	355	4161-3355-3000	73,730	1		
	P	350	400	4161-3400-3000	90,570	1		
	P	400	450	4161-3450-3000	137,350	1		
	P	450	500	4161-3500-3000	147,470	1		
	P	500	560	4161-3560-3000	別途問合せ	1		
	P	550	630	4161-3630-3000	別途問合せ	1		
	P	600	710	4161-3710-3000	別途問合せ	1		
P	700	800	4161-3800-3000	別途問合せ	1			

(注)(1)全て受注生産品です。(2)別途運賃を申し受ける製品がございます。  
 (3)呼び径欄 J印は日本産業規格JIS 6761規格品です。(準拠品の場合もありますので、お問い合わせください)  
 (4)呼び径欄 直管のP印は日本ポリエチレンパイプシステム協会規格JP K003規格品です。  
 (5)呼び径欄 継手のP印は日本ポリエチレンパイプシステム協会規格JP K013規格品です。  
 (6)呼び径欄 メ印はメーカー規格品です。(7)呼び径欄 ※印はジョージフィッシャー(株)製です。





EFエルボ(4764)								
	SDR(OD/t)	呼び径	外径(OD)	角度	品番	価格	梱包数	備考
 (呼び径20~50)   (呼び径65~150)	11	P ※ 20	25	90°	4764-1025-0900	3,880	10	SDR11 SDR17 共用
				45°	-	-	-	
		P ※ 25	32	90°	4764-1032-0900	4,060	35	
				45°	4764-1032-0450	4,290	20	
		P ※ 30	40	90°	4764-1040-0900	4,900	10	
				45°	4764-1040-0450	5,210	10	
		P ※ 40	50	90°	4764-1050-0900	6,080	10	
				45°	4764-1050-0450	7,720	10	
		P 50	63	90°	4764-1063-3900	10,600	10	
				45°	4764-1063-3450	10,600	10	
		P 65	75	90°	4764-1075-3900	11,510	25	
				45°	4764-1075-3450	11,510	25	
		P 75	90	90°	4764-1090-3900	14,610	15	
				45°	4764-1090-3450	13,040	20	
		P ※ 100S	110	90°	4764-1110-3900	24,450	1	
				45°	4764-1110-3450	23,050	1	
P 100	125	90°	4764-1125-3900	25,760	5			
		45°	4764-1125-3450	24,050	6			
P 125	160	90°	4764-1160-3900	47,970	4			
		45°	4764-1160-3450	47,970	5			
P 150	180	90°	4764-1180-3900	60,480	3			
		45°	4764-1180-3450	60,480	4			
EF片受バンド類(4963、4763)								
	SDR(OD/t)	呼び径	外径(OD)	角度	品番	価格	梱包数	備考
	11	P 50	63	22 1/2°	4963-1063-0225	13,350	15	
				11 1/4°	4963-1063-0114	13,350	15	
		P 75	90	22 1/2°	4963-1090-0225	19,640	6	
				11 1/4°	4963-1090-0114	19,640	8	
		P 100	125	22 1/2°	4963-1125-0225	30,400	3	
				11 1/4°	4963-1125-0114	30,400	3	
		P 150	180	22 1/2°	4963-1180-0225	46,570	2	
				11 1/4°	4963-1180-0114	46,570	3	
		P 200	250	90°	4963-1250-0900	121,340	1	
				45°	4963-1250-0450	116,150	1	
22 1/2°	4963-1250-0225			109,690	2			
				11 1/4°	4963-1250-0114	109,690	2	
EF片受エルボ	17	メ 300	355	90°	4963-3355-0900	456,580	1	
				45°	4763-3315-0450	268,600	1	
EF片受セグメントバンド	17	メ 300	355	45°	4963-3355-0459	337,670	1	
				22 1/2°	4963-3355-0229	337,670	1	
				11 1/4°	4963-3355-0119	337,670	1	
EFチーゾ(4261)								
	SDR(OD/t)	呼び径	外径(OD)	品番	価格	梱包数	備考	
 (呼び径20~50)   (呼び径65~150)	11	P ※ 20×20	25×25	4261-1025-0025	5,080	10	SDR11 SDR17 共用	
		P ※ 25×25	32×32	4261-1032-0032	5,270	10		
		P ※ 30×30	40×40	4261-1040-0040	6,670	10		
		P ※ 40×40	50×50	4261-1050-0050	7,340	5		
		P 50×50	63×63	4261-1063-0063	21,030	8		
		P 65×65	75×75	4261-1075-0075	22,030	4		
		P 75×75	90×90	4261-1090-0090	24,490	3		
		P ※ 100S×100S	110×110	4261-1110-0110	32,050	1		
		P 100×100	125×125	4261-1125-0125	39,620	3		
		P 125×125	160×160	4261-1160-0160	41,840	1		
P 150×150	180×180	4261-1180-0180	123,650	3				
EFLデューサ(4263)								
	SDR(OD/t)	呼び径	外径(OD)	品番	価格	梱包数	備考	
 (呼び径20~50)	11	P ※ 25×20	32×25	4263-1032-0025	2,970	20	SDR11 SDR17 共用	
		P ※ 30×20	40×25	4263-1040-0025	3,820	20		
		P ※ 30×25	40×32	4263-1040-0032	3,820	20		
		P ※ 40×25	50×32	4263-1050-0032	4,830	10		
		P ※ 40×30	50×40	4263-1050-0040	5,280	15		
		P ※ 50×25	63×32	4263-1063-0032	5,740	10		
		P ※ 50×30	63×40	4263-1063-0040	5,740	10		
		P ※ 50×40	63×50	4263-1063-0050	5,740	10		

(注)(1)全て受注生産品です。(2)別途運賃を申し受ける製品がございます。(3)呼び径欄 メ印はメーカー規格品です。

(4)呼び径欄 P印は日本ポリエチレンパイプシステム協会規格JP K013規格品です。(5)呼び径欄 ※印はジョージフィッシャー(株)製です。

EFLレデューサ (4263)								
 (呼び径75~150)	SDR(OD/t)	呼び径	外径(OD)	品番	価格	梱包数	SDR11 SDR17 共用	
	11	P	75×50	90×63	4263-1090-0063	19,680		9
		P	100S×75	※ 110×90	4263-1110-0090	25,070		1
		P	100×75	125×90	4263-1125-0090	28,360		6
		P	125×75	※ 160×90	4263-1160-0090	35,010		6
P		150×100	180×125	4263-1180-0125	46,190	2		
エルボ (4762)								
	SDR(OD/t)	呼び径	外径(OD)	角度	品番	価格	梱包数	
	11	P 50	63	※ 90°	4762-1063-0900	7,850	1	
				※ 45°	4762-1063-0450	7,850	1	
				30°	4762-1063-0300	9,150	20	
				15°	4762-1063-0150	9,150	20	
		P 65	75	※ 90°	4762-1075-0900	10,800	1	
				※ 45°	4762-1075-0450	10,800	1	
				30°	4762-1075-0300	13,300	25	
				15°	4762-1075-0150	13,300	28	
		P 75	90	※ 90°	4762-1090-0900	12,950	1	
				※ 45°	4762-1090-0450	12,950	1	
				30°	4762-1090-0300	15,950	20	
				15°	4762-1090-0150	15,950	23	
		P 100S	110	※ 90°	4762-1110-1100	22,130	1	
				※ 45°	4762-1110-0450	22,130	1	
				30°	4762-1110-0300	26,030	1	
				15°	4762-1110-0150	26,030	1	
		P 100	125	※ 90°	4762-1125-0900	26,240	1	
				※ 45°	4762-1125-0450	26,240	1	
				30°	4762-1125-0300	28,290	6	
				15°	4762-1125-0150	28,290	6	
		P 125	160	※ 90°	4762-1160-0900	34,750	1	
				※ 45°	4762-1160-0450	34,750	5	
				30°	4762-1160-0300	42,370	4	
				15°	4762-1160-0150	42,370	4	
		P 150	180	※ 90°	4762-1180-0900	44,110	1	
				※ 45°	4762-1180-0450	44,110	1	
				30°	4762-1180-0300	47,260	3	
				15°	4762-1180-0150	47,260	3	
		P 200S	225	※ 90°	4762-1225-0900	108,040	1	
				※ 45°	4762-1225-0450	108,040	1	
				※ 30°	4762-1225-0300	107,430	1	
				※ 15°	4762-1225-0150	107,430	1	
		P 200	250	90°	4762-1250-0900	128,760	2	
				45°	4762-1250-0450	128,760	2	
				30°	4762-1250-0300	124,610	2	
				15°	4762-1250-0150	124,610	2	
		P 250	315	90°	4762-1315-0900	247,250	1	
				45°	4762-1315-0450	247,250	2	
				30°	4762-1315-0300	206,820	2	
				15°	4762-1315-0150	206,820	2	
	17	P 75	90	※ 90°	4762-3090-0900	11,660	1	
				※ 45°	4762-3090-0450	11,660	1	
				※ 30°	4762-3090-0300	15,160	1	
				※ 15°	4762-3090-0150	15,160	1	
		P 100S	110	※ 90°	4762-3110-1100	21,770	1	
				※ 45°	4762-3110-0450	21,770	1	
				※ 30°	4762-3110-0300	23,440	1	
				※ 15°	4762-3110-0150	23,440	1	
		P 100	125	※ 90°	4762-3125-0900	23,620	1	
				※ 45°	4762-3125-0450	23,620	1	
				※ 30°	4762-3125-0300	26,870	1	
				※ 15°	4762-3125-0150	26,870	1	
		P 125	160	※ 90°	4762-3160-0900	31,280	1	
				※ 45°	4762-3160-0450	31,280	1	
				※ 30°	4762-3160-0300	40,250	1	
				※ 15°	4762-3160-0150	40,250	1	

(注)(1)全て受注生産品です。(2)別途運賃を申し受ける製品がございます。  
(3)呼び径欄 P印は日本ポリエチレンパイプシステム協会規格JP K013規格品です。  
(4)外径・角度欄 ※印はジョージフィッシャー(株)製です。

エルボ (4762)									
	SDR(OD/t)	呼び径	外径(OD)	角度	品番	価格	梱包数	備考	
	17	P 150	180	180	※ 90°	4762-3180-0900	40,550	1	
※ 45°					4762-3180-0450	40,550	1		
※ 30°					4762-3180-0300	44,890	1		
※ 15°					4762-3180-0150	44,890	1		
P 200S		225	225	※ 90°	4762-3225-0900	97,240	1		
				※ 45°	4762-3225-0450	97,240	1		
				※ 30°	4762-3225-0300	96,690	1		
				※ 15°	4762-3225-0150	96,690	1		
P 200		250	250	※ 90°	4762-3250-0900	119,280	3		
				※ 45°	4762-3250-0450	119,280	3		
				※ 30°	4762-3250-0300	118,390	1		
				※ 15°	4762-3250-0150	118,390	12		
P 250		315	315	90°	4762-3315-0900	208,160	1		
				45°	4762-3315-0450	208,160	2		
				※ 30°	4762-3315-0300	186,070	1		
				※ 15°	4762-3315-0150	186,070	1		
スweepバンド (4862)									
	SDR(OD/t)	呼び径	外径(OD)	角度	品番	価格	梱包数	備考	
	11	P 300	355	355	45°	4862-1355-0450	333,740	1	
45°					4862-1400-0450	別途問合せ	1		
45°					4862-1450-0450	別途問合せ	1		
45°					4862-1500-0450	別途問合せ	1		
17	P 300	355	355	45°	4862-1355-0450	221,330	1		
				45°	4862-3400-0450	別途問合せ	1		
				45°	4862-3450-0450	別途問合せ	1		
				45°	4862-3500-0450	別途問合せ	1		
				45°	4862-3560-0450	別途問合せ	1		
P 550	630	630	630	45°	4862-3630-0450	別途問合せ	1		
ショートバンド(SP) (4862)									
	SDR(OD/t)	呼び径	外径(OD)	角度	品番	価格	梱包数	備考	
	11	P 50	63	63	90°	4862-1063-0900	12,430	9	
45°					4862-1063-0450	11,770	12		
22 1/2°					4862-1063-0225	9,960	18		
11 1/4°					4862-1063-0114	9,960	18		
P 75		90	90	90°	4862-1090-0900	16,630	4		
				45°	4862-1090-0450	15,070	4		
				22 1/2°	4862-1090-0225	13,840	6		
				11 1/4°	4862-1090-0114	13,840	8		
P 100		125	125	90°	4862-1125-0900	24,530	2		
				45°	4862-1125-0450	21,890	2		
				22 1/2°	4862-1125-0225	20,860	3		
				11 1/4°	4862-1125-0114	20,860	3		
P 150		180	180	90°	4862-1180-0900	48,550	2		
				45°	4862-1180-0450	39,730	2		
				22 1/2°	4862-1180-0225	29,920	2		
				11 1/4°	4862-1180-0114	29,920	3		
P 200		250	250	90°	4862-1250-0900	83,620	1		
				45°	4862-1250-0450	78,430	1		
				22 1/2°	4862-1250-0225	71,970	2		
				11 1/4°	4862-1250-0114	71,970	2		
90° ショートバンド (4962)									
		SDR(OD/t)	呼び径	外径(OD)	角度	品番	価格	梱包数	備考
		11	P 300	355	355	90°	4962-1355-1900	422,400	1
90°						4962-1400-1909	565,170	1	
90°	4962-1450-1909					736,600	1		
90°	4962-1500-1909					1,209,520	1		
17	P 300	355	355	90°	4962-3355-1900	353,290	1		
				90°	4962-3400-1909	434,490	1		
				90°	4962-3450-1909	556,380	1		
				90°	4962-3500-1909	683,210	1		

(注)1)全て受注生産品です。(2)別途運賃を申し受ける製品がございます。

(3)P印は日本ポリエチレンパイプシステム協会規格JP K013規格品です。(4)※印はジョージフィッシャー(株)製です。

セグメントバンド (4962)									
SDR (OD/t)	呼び径	外径 (OD)	角度	圧力低減係数1.0			圧力低減係数0.8		
				品番	価格	梱包数	品番	価格	梱包数
9	メ 250	315	90°	4962-9315-0909	475,860	1	4962-9315-8909	283,910	1
			45°	4962-9315-0459	287,760	1	4962-9315-8459	234,960	1
			22 1/2°	4962-9315-0229	287,760	1	4962-9315-8229	234,960	1
			11 1/4°	4962-9315-0119	287,760	1	-	-	-
	メ 300	355	90°	4962-9355-0909	555,280	1	4962-9355-8909	414,150	1
			45°	4962-9355-0459	335,720	1	4962-9355-8459	269,720	1
			22 1/2°	4962-9355-0229	335,720	1	4962-9355-8229	269,720	1
			11 1/4°	4962-9355-0119	335,720	1	-	-	-
	メ 350	400	90°	4962-9400-0909	1,046,950	1	4962-9400-8909	706,010	1
			45°	4962-9400-0459	675,470	1	4962-9400-8459	576,000	1
			22 1/2°	4962-9400-0229	675,470	1	4962-9400-8229	576,000	1
			11 1/4°	4962-9400-0119	675,470	1	-	-	-
	メ 400	450	90°	4962-9450-0909	1,247,040	1	4962-9450-8909	828,440	1
			45°	4962-9450-0459	802,560	1	4962-9450-8459	700,650	1
			22 1/2°	4962-9450-0229	802,560	1	4962-9450-8229	700,650	1
			11 1/4°	4962-9450-0119	802,560	1	-	-	-
	メ 450	500	90°	4962-9500-0909	1,461,810	1	4962-9500-8909	970,230	1
			45°	4962-9500-0459	933,380	1	4962-9500-8459	811,540	1
			22 1/2°	4962-9500-0229	933,380	1	4962-9500-8229	811,540	1
			11 1/4°	4962-9500-0119	933,380	1	-	-	-
	メ 500	560	90°	4962-9560-0909	1,743,870	1	4962-9560-8909	1,159,360	1
			45°	4962-9560-0459	1,101,060	1	4962-9560-8459	958,910	1
			22 1/2°	4962-9560-0229	1,101,060	1	4962-9560-8229	958,910	1
			11 1/4°	4962-9560-0119	1,101,060	1	-	-	-
メ 550	630	90°	4962-9630-0909	2,328,620	1	4962-9630-8909	1,696,070	1	
		45°	4962-9630-0459	1,420,190	1	4962-9630-8459	1,219,050	1	
		22 1/2°	4962-9630-0229	1,420,190	1	4962-9630-8229	1,219,050	1	
		11 1/4°	4962-9630-0119	1,420,190	1	-	-	-	
11	P 250	315	90°	4962-1315-0900	247,250	1	-	-	-
			45°	4962-1315-0450	182,420	1	-	-	-
			22 1/2°	4962-1315-0225	148,630	1	-	-	-
			11 1/4°	4962-1315-0114	103,580	1	-	-	-
	P 300	355	90°	4962-1355-0900	333,740	1	4962-1355-8900	375,130	1
			45°	4962-1355-0450	320,280	1	4962-1355-8450	300,870	1
			22 1/2°	4962-1355-0225	320,280	1	4962-1355-8225	300,870	1
			11 1/4°	4962-1355-0114	320,280	1	-	-	-
	P 350	400	90°	4962-1400-0909	910,880	1	4962-1400-8909	496,410	1
			45°	4962-1400-0459	409,180	1	4962-1400-8459	381,900	1
			22 1/2°	4962-1400-0229	409,180	1	4962-1400-8229	381,900	1
			11 1/4°	4962-1400-0119	409,180	1	-	-	-
	P 400	450	90°	4962-1450-0909	1,072,600	1	4962-1450-8909	589,290	1
			45°	4962-1450-0459	553,400	1	4962-1450-8459	492,550	1
			22 1/2°	4962-1450-0229	553,400	1	4962-1450-8229	492,550	1
			11 1/4°	4962-1450-0119	553,400	1	-	-	-
	P 450	500	90°	4962-1500-0909	1,252,990	1	4962-1500-8909	967,620	1
			45°	4962-1500-0459	832,340	1	4962-1500-8459	722,810	1
			22 1/2°	4962-1500-0229	832,340	1	4962-1500-8229	722,810	1
			11 1/4°	4962-1500-0119	832,340	1	-	-	-
	P 500	560	90°	4962-1560-0909	1,493,180	1	4962-1560-8909	1,002,990	1
			45°	4962-1560-0459	954,250	1	4962-1560-8459	834,740	1
			22 1/2°	4962-1560-0229	954,250	1	4962-1560-8229	834,740	1
			11 1/4°	4962-1560-0119	954,250	1	-	-	-
P 550	630	90°	4962-1630-0909	1,979,990	1	4962-1630-8909	1,450,860	1	
		45°	4962-1630-0459	1,220,220	1	4962-1630-8459	1,051,960	1	
		22 1/2°	4962-1630-0229	1,220,220	1	4962-1630-8229	1,051,960	1	
		11 1/4°	4962-1630-0119	1,220,220	1	-	-	-	

(注) (1)全て受注生産品です。(2)別途運賃を申し受ける製品がございます。

(3)呼び径欄 P印は日本ポリエチレンパイプシステム協会規格JP K013規格品です。

(4)呼び径欄 メ印はメーカー規格品です。

セグメントバンド (4962)											
SDR (OD/t)	呼び径	外径 (OD)	角度	圧力低減係数1.0			圧力低減係数0.8				
				品番	価格	梱包数	品番	価格	梱包数		
13.6	P 250	315	90°	4962-2315-0900	389,050	1	4962-2315-8900	311,230	1		
			45°	4962-2315-0450	279,760	1	4962-2315-8450	234,300	1		
			22 1/2°	4962-2315-0225	237,080	1	4962-2315-8225	217,670	1		
			11 1/4°	4962-2315-0114	237,080	1	-	-	-		
		300	355	90°	4962-2355-0900	412,410	1	4962-2355-8900	353,510	1	
				45°	4962-2355-0450	301,850	1	4962-2355-8450	246,730	1	
				22 1/2°	4962-2355-0225	301,850	1	4962-2355-8225	246,730	1	
				11 1/4°	4962-2355-0114	301,850	1	-	-	-	
		350	400	90°	4962-2400-0909	529,290	1	4962-2400-8909	430,060	1	
				45°	4962-2400-0459	388,910	1	4962-2400-8459	348,010	1	
				22 1/2°	4962-2400-0229	388,910	1	4962-2400-8229	348,010	1	
				11 1/4°	4962-2400-0119	388,910	1	-	-	-	
	400	450	90°	4962-2450-0909	676,560	1	4962-2450-8909	546,810	1		
			45°	4962-2450-0459	495,970	1	4962-2450-8459	459,220	1		
			22 1/2°	4962-2450-0229	495,970	1	4962-2450-8229	459,210	1		
			11 1/4°	4962-2450-0119	495,970	1	-	-	-		
	450	500	90°	4962-2500-0909	962,090	1	4962-2500-8909	704,620	1		
			45°	4962-2500-0459	723,110	1	4962-2500-8459	612,850	1		
			22 1/2°	4962-2500-0229	723,110	1	4962-2500-8229	612,850	1		
			11 1/4°	4962-2500-0119	723,110	1	-	-	-		
	500	560	90°	4962-2560-0909	1,275,370	1	4962-2560-8909	867,500	1		
			45°	4962-2560-0459	826,930	1	4962-2560-8459	727,350	1		
			22 1/2°	4962-2560-0229	826,930	1	4962-2560-8229	727,350	1		
			11 1/4°	4962-2560-0119	826,930	1	-	-	-		
	550	630	90°	4962-2630-0909	1,677,290	1	4962-2630-8909	1,237,010	1		
			45°	4962-2630-0459	1,046,360	1	4962-2630-8459	906,330	1		
			22 1/2°	4962-2630-0229	1,046,360	1	4962-2630-8229	906,330	1		
			11 1/4°	4962-2630-0119	1,046,360	1	-	-	-		
	600	710	90°	4962-2710-0909	2,038,750	1	4962-2710-8909	1,519,880	1		
			45°	4962-2710-0459	1,278,060	1	4962-2710-8459	1,094,870	1		
			22 1/2°	4962-2710-0229	1,278,060	1	4962-2710-8229	1,094,870	1		
			11 1/4°	4962-2710-0119	1,278,060	1	-	-	-		
	700	800	90°	4962-2800-0909	2,504,220	1	4962-2800-8909	1,877,260	1		
			45°	4962-2800-0459	1,780,600	1	4962-2800-8459	1,349,290	1		
			22 1/2°	4962-2800-0229	1,780,600	1	4962-2800-8229	1,349,290	1		
			11 1/4°	4962-2800-0119	1,780,600	1	-	-	-		
	17	P 250	315	90°	4962-3315-0909	404,800	1	4962-3315-8909	229,460	1	
				45°	4962-3315-0459	244,750	1	4962-3315-8459	190,190	1	
				22 1/2°	4962-3315-0229	244,750	1	4962-3315-8229	190,190	1	
				11 1/4°	4962-3315-0119	244,750	1	-	-	-	
			300	355	90°	4962-3355-0909	436,480	1	4962-3355-8909	326,630	1
					45°	4962-3355-0459	245,920	1	4962-3355-8459	229,580	1
					22 1/2°	4962-3355-0229	245,920	1	4962-3355-8229	229,580	1
					11 1/4°	4962-3355-0119	245,920	1	-	-	-
			350	400	90°	4962-3400-0909	687,940	1	4962-3400-8909	411,460	1
					45°	4962-3400-0459	341,360	1	4962-3400-8459	316,010	1
					22 1/2°	4962-3400-0229	341,360	1	4962-3400-8229	316,010	1
					11 1/4°	4962-3400-0119	341,360	1	-	-	-
400		450	90°	4962-3450-0909	800,690	1	4962-3450-8909	506,190	1		
			45°	4962-3450-0459	451,700	1	4962-3450-8459	391,830	1		
			22 1/2°	4962-3450-0229	451,700	1	4962-3450-8229	391,830	1		
			11 1/4°	4962-3450-0119	451,700	1	-	-	-		
450		500	90°	4962-3500-0909	928,260	1	4962-3500-8909	618,770	1		
			45°	4962-3500-0459	648,320	1	4962-3500-8459	537,530	1		
			22 1/2°	4962-3500-0229	648,320	1	4962-3500-8229	537,530	1		
			11 1/4°	4962-3500-0119	648,320	1	-	-	-		
500		560	90°	4962-3560-0909	965,260	1	4962-3560-8909	772,220	1		
			45°	4962-3560-0459	804,380	1	4962-3560-8459	643,500	1		
			22 1/2°	4962-3560-0229	804,380	1	4962-3560-8229	643,500	1		
			11 1/4°	4962-3560-0119	804,380	1	-	-	-		

(注)(1)全て受注生産品です。(2)別途運賃を申し受ける製品がございます。

(3)呼び径欄 P印は日本ポリエチレンパイプシステム協会規格JP K013規格品です。

セグメントバンド (4962)										
SDR (OD/t)	呼び径	外径 (OD)	角度	圧力低減係数1.0			圧力低減係数0.8			
				品番	価格	梱包数	品番	価格	梱包数	
17	P	550	630	90°	4962-3630-0909	1,204,010	1	4962-3630-8909	963,200	1
				45°	4962-3630-0459	1,003,330	1	4962-3630-8459	802,660	1
				22 1/2°	4962-3630-0229	1,003,330	1	4962-3630-8229	802,660	1
				11 1/4°	4962-3630-0119	1,003,330	1	-	-	-
	P	600	710	90°	4962-3710-0909	1,494,720	1	4962-3710-8909	1,299,530	1
				45°	4962-3710-0459	1,121,040	1	4962-3710-8459	825,460	1
				22 1/2°	4962-3710-0229	1,121,040	1	4962-3710-8229	825,460	1
				11 1/4°	4962-3710-0119	1,121,040	1	-	-	-
	P	700	800	90°	4962-3800-0909	2,399,440	1	4962-3800-8909	1,682,350	1
				45°	4962-3800-0459	1,363,710	1	4962-3800-8459	1,010,700	1
				22 1/2°	4962-3800-0229	1,363,710	1	4962-3800-8229	1,010,700	1
				11 1/4°	4962-3800-0119	1,363,710	1	-	-	-
21	P	250	315	90°	4962-4315-0909	378,290	1	4962-4315-8909	215,160	1
				45°	4962-4315-0459	232,100	1	4962-4315-8459	178,420	1
				22 1/2°	4962-4315-0229	232,100	1	4962-4315-8229	178,420	1
				11 1/4°	4962-4315-0119	232,100	1	-	-	-
	P	300	355	90°	4962-4355-0909	350,210	1	4962-4355-8909	309,560	1
				45°	4962-4355-0459	239,020	1	4962-4355-8459	218,210	1
				22 1/2°	4962-4355-0229	239,020	1	4962-4355-8229	218,210	1
				11 1/4°	4962-4355-0119	239,020	1	-	-	-
	P	350	400	90°	4962-4400-0909	426,790	1	4962-4400-8909	367,170	1
				45°	4962-4400-0459	308,290	1	4962-4400-8459	273,170	1
				22 1/2°	4962-4400-0229	308,290	1	4962-4400-8229	273,170	1
				11 1/4°	4962-4400-0119	308,290	1	-	-	-
	P	400	450	90°	4962-4450-0909	526,660	1	4962-4450-8909	457,010	1
				45°	4962-4450-0459	399,280	1	4962-4450-8459	366,890	1
				22 1/2°	4962-4450-0229	399,280	1	4962-4450-8229	366,890	1
				11 1/4°	4962-4450-0119	399,280	1	-	-	-
	P	450	500	90°	4962-4500-0909	656,960	1	4962-4500-8909	581,880	1
				45°	4962-4500-0459	501,910	1	4962-4500-8459	463,520	1
				22 1/2°	4962-4500-0229	501,910	1	4962-4500-8229	463,520	1
				11 1/4°	4962-4500-0119	501,910	1	-	-	-
	P	500	560	90°	4962-4560-0909	882,730	1	4962-4560-8909	683,720	1
				45°	4962-4560-0459	735,590	1	4962-4560-8459	570,090	1
				22 1/2°	4962-4560-0229	735,590	1	4962-4560-8229	570,090	1
				11 1/4°	4962-4560-0119	735,590	1	-	-	-
P	550	630	90°	4962-4630-0909	1,040,420	1	4962-4630-8909	878,590	1	
			45°	4962-4630-0459	780,320	1	4962-4630-8459	687,570	1	
			22 1/2°	4962-4630-0229	780,320	1	4962-4630-8229	687,570	1	
			11 1/4°	4962-4630-0119	780,320	1	-	-	-	
P	600	710	90°	4962-4710-0909	1,346,130	1	4962-4710-8909	1,157,590	1	
			45°	4962-4710-0459	942,280	1	4962-4710-8459	846,400	1	
			22 1/2°	4962-4710-0229	942,280	1	4962-4710-8229	846,400	1	
			11 1/4°	4962-4710-0119	942,280	1	-	-	-	
P	700	800	90°	4962-4800-0909	1,587,050	1	4962-4800-8909	1,454,720	1	
			45°	4962-4800-0459	1,018,340	1	4962-4800-8459	876,720	1	
			22 1/2°	4962-4800-0229	1,018,340	1	4962-4800-8229	876,720	1	
			11 1/4°	4962-4800-0119	1,198,520	1	-	-	-	

(注)(1)全て受注生産品です。(2)別途運賃を申し受ける製品がございます。



(3)呼び径欄 P印は日本ポリエチレンパイプシステム協会規格JP K013規格品です。



セグメントバンド (4962)										
SDR (OD/t)	呼び径	外径 (OD)	角度	圧力低減係数1.0			圧力低減係数0.8			
				品番	価格	梱包数	品番	価格	梱包数	
	26	メ 250	315	90°	4962-6315-0909	362,010	1	4962-6315-8909	203,610	1
				45°	4962-6315-0459	222,860	1	4962-6315-8459	168,960	1
				22 1/2°	4962-6315-0229	222,860	1	4962-6315-8229	168,960	1
				11 1/4°	4962-6315-0119	222,860	1	-	-	-
		メ 300	355	90°	4962-6355-0909	388,300	1	4962-6355-8909	250,690	1
				45°	4962-6355-0459	246,840	1	4962-6355-8459	180,180	1
				22 1/2°	4962-6355-0229	246,840	1	4962-6355-8229	180,180	1
				11 1/4°	4962-6355-0119	246,840	1	-	-	-
		メ 350	400	90°	4962-6400-0909	540,440	1	4962-6400-8909	401,340	1
				45°	4962-6400-0459	388,980	1	4962-6400-8459	347,820	1
				22 1/2°	4962-6400-0229	388,980	1	4962-6400-8229	347,820	1
				11 1/4°	4962-6400-0119	388,980	1	-	-	-
		メ 400	450	90°	4962-6450-0909	617,630	1	4962-6450-8909	448,560	1
				45°	4962-6450-0459	437,950	1	4962-6450-8459	395,630	1
				22 1/2°	4962-6450-0229	437,950	1	4962-6450-8229	395,630	1
				11 1/4°	4962-6450-0119	437,950	1	-	-	-
		メ 450	500	90°	4962-6500-0909	703,330	1	4962-6500-8909	504,650	1
				45°	4962-6500-0459	489,840	1	4962-6500-8459	439,350	1
				22 1/2°	4962-6500-0229	489,840	1	4962-6500-8229	439,350	1
				11 1/4°	4962-6500-0119	489,840	1	-	-	-
		メ 500	560	90°	4962-6560-0909	813,870	1	4962-6560-8909	578,220	1
				45°	4962-6560-0459	555,480	1	4962-6560-8459	496,490	1
				22 1/2°	4962-6560-0229	555,480	1	4962-6560-8229	496,490	1
				11 1/4°	4962-6560-0119	555,480	1	-	-	-
		メ 550	630	90°	4962-6630-0909	1,033,080	1	4962-6630-8909	779,700	1
				45°	4962-6630-0459	675,580	1	4962-6630-8459	594,660	1
				22 1/2°	4962-6630-0229	675,580	1	4962-6630-8229	594,660	1
				11 1/4°	4962-6630-0119	675,580	1	-	-	-
		メ 600	710	90°	4962-6710-0909	1,232,690	1	4962-6710-8909	935,250	1
				45°	4962-6710-0459	803,370	1	4962-6710-8459	698,670	1
				22 1/2°	4962-6710-0229	803,370	1	4962-6710-8229	698,670	1
				11 1/4°	4962-6710-0119	803,370	1	-	-	-
		メ 700	800	90°	4962-6800-0909	1,488,050	1	4962-6800-8909	1,130,670	1
				45°	4962-6800-0459	1,077,620	1	4962-6800-8459	838,000	1
				22 1/2°	4962-6800-0229	1,077,620	1	4962-6800-8229	838,000	1
				11 1/4°	4962-6800-0119	1,077,620	1	-	-	-

(注)(1)全て受注生産品です。(2)別途運賃を申し受ける製品がございます。



(3)呼び径欄 メ印はメーカー規格品です。

チーズ (4361)						
SDR(OD/t)	呼び径	外径(OD)	品番	価格	梱包数	
	11	P ※ 200S × 200S	225 × 225	4361-1225-0225	188,120	1
		P 200 × 200	250 × 250	4361-1250-0250	252,600	1
		P 250 × 250	315 × 315	4361-1315-0315	293,620	1
		P ※ 300 × 300	355 × 355	4361-1355-0355	385,880	1
		P ※ 350 × 350	400 × 400	4361-1400-0400	別途問合せ	1
		P ※ 400 × 400	450 × 450	4361-1450-0450	別途問合せ	1
		P ※ 450 × 450	500 × 500	4361-1500-0500	別途問合せ	1
		※ 40 × 20	50 × 25	4361-1050-0025	10,560	10
		P ※ 150 × 75	180 × 90	4361-1180-0090	99,610	3
		P ※ 150 × 125	180 × 160	4361-1180-0160	99,610	1
		P ※ 200 × 125	250 × 160	4361-1250-0160	279,390	2
		250 × 150	315 × 180	4361-1315-0180	391,510	1
		250 × 200	315 × 250	4361-1315-0250	293,620	1
	17	P ※ 75 × 75	90 × 90	4361-3090-0090	18,370	1
		P ※ 100S × 100S	110 × 110	4361-3110-0110	24,050	1
		P ※ 100 × 100	125 × 125	4361-3125-0125	29,710	1
		P ※ 125 × 125	160 × 160	4361-3160-0160	39,750	1
		P ※ 150 × 150	180 × 180	4361-3180-0180	92,740	1
		P ※ 200S × 200S	225 × 225	4361-3225-0225	151,140	1
		P ※ 200 × 200	250 × 250	4361-3250-0250	189,450	2
		P ※ 250 × 250	315 × 315	4361-3315-0315	214,140	1
		P ※ 300 × 300	355 × 355	4361-3355-0355	336,530	1
		P ※ 350 × 350	400 × 400	4361-3400-0400	394,450	1
		P ※ 400 × 400	450 × 450	4361-3450-0450	573,990	1
P ※ 450 × 450		500 × 500	4361-3500-0500	729,190	1	
P ※ 500 × 500		560 × 560	4361-3560-0560	別途問合せ	1	
P ※ 550 × 550		630 × 630	4361-3630-0630	別途問合せ	1	
P ※ 600 × 600		710 × 710	4361-3710-0710	別途問合せ	1	
P ※ 700 × 700		800 × 800	4361-3800-0800	別途問合せ	1	
		250 × 200	315 × 250	4361-3315-0250	257,030	1
		300 × 200	355 × 250	4361-3355-0250	887,740	1
		300 × 250	355 × 315	4361-3355-0315	633,250	1
	P ※ 350 × 250	400 × 315	4361-3400-0315	1,021,130	1	
	P ※ 350 × 300	400 × 355	4361-3400-0355	843,460	1	
レデューサ (4363)						
SDR(OD/t)	呼び径	外径(OD)	品番	価格	梱包数	
	11	P ※ 65 × 50	75 × 63	4363-1075-0063	7,960	50
		P ※ 75 × 50	90 × 63	4363-1090-0063	12,160	1
		P ※ 75 × 65	90 × 75	4363-1090-0075	12,160	18
		P ※ 100 × 50	125 × 63	4363-1125-0063	16,490	5
		P ※ 100 × 75	125 × 90	4363-1125-0090	17,450	13
		P ※ 100 × 100S	125 × 110	4363-1125-0110	18,460	1
		P ※ 125 × 75	160 × 90	4363-1160-0090	26,400	10
		P ※ 125 × 100	160 × 125	4363-1160-0125	26,400	5
		P ※ 150 × 75	180 × 90	4363-1180-0090	34,510	2
		P ※ 150 × 100	180 × 125	4363-1180-0125	34,510	3
		P ※ 150 × 125	180 × 160	4363-1180-0160	34,510	6
		P ※ 200S × 150	225 × 180	4363-1225-0180	50,550	1
		P 200 × 125	250 × 160	4363-1250-0160	66,610	2
		P 200 × 150	250 × 180	4363-1250-0180	66,610	2
		P ※ 200 × 200S	250 × 225	4363-1250-0225	82,640	1
		P 250 × 200	315 × 250	4363-1315-0250	120,230	1
		P ※ 300 × 200	355 × 250	4363-1355-0250	137,520	2
		P ※ 300 × 250	355 × 315	4363-1355-0315	137,520	1
		P ※ 350 × 250	400 × 315	4363-1400-0315	別途問合せ	1
		P ※ 350 × 300	400 × 355	4363-1400-0355	別途問合せ	2
		P ※ 400 × 250	450 × 315	4363-1450-0315	別途問合せ	1
		P ※ 400 × 300	450 × 355	4363-1450-0355	別途問合せ	1
		P ※ 400 × 350	450 × 400	4363-1450-0400	別途問合せ	2
		P ※ 450 × 250	500 × 315	4363-1500-0315	別途問合せ	1
		P ※ 450 × 300	500 × 355	4363-1500-0355	別途問合せ	1
		P ※ 450 × 350	500 × 400	4363-1500-0400	別途問合せ	1
P ※ 450 × 400	500 × 450	4363-1500-0450	別途問合せ	1		





(注) (1)全て受注生産品です。(2)別途運賃を申し受ける製品がございます。

(3)呼び径欄 P印は日本ポリエチレンパイプシステム協会規格JP K013規格品です。

(4)呼び径欄 ※印はジョージフィッシャー(株)製です。

レデューサ (4363)						
SDR(OD/t)	呼び径	外径(OD)	品番	価格	梱包数	
	17	P ※ 100S×75	110×90	4363-3110-0090	13,330	1
		P ※ 100×100S	125×110	4363-3125-0110	16,630	1
		P ※ 125×100	160×125	4363-3160-0125	23,760	1
		P ※ 150×125	180×160	4363-3180-0160	31,060	1
		P ※ 200S×150	225×180	4363-3225-0180	45,510	1
		P ※ 200×200S	250×225	4363-3250-0225	78,520	1
		P 250×200	315×250	4363-3315-0250	108,210	1
		P 300×200	355×250	4363-3355-0250	137,520	1
		P 300×250	355×315	4363-3355-0315	137,520	1
		P ※ 350×250	400×315	4363-3400-0315	191,920	1
		P ※ 350×300	400×355	4363-3400-0355	191,920	1
		P ※ 400×250	450×315	4363-3450-0315	306,160	1
		P ※ 400×300	450×355	4363-3450-0355	306,160	2
		P ※ 400×350	450×400	4363-3450-0400	306,160	1
		P ※ 450×250	500×315	4363-3500-0315	424,570	1
		P ※ 450×300	500×355	4363-3500-0355	424,570	1
		P ※ 450×350	500×400	4363-3500-0400	424,570	1
		P ※ 450×400	500×450	4363-3500-0450	424,570	1
		P ※ 500×300	560×355	4363-3560-0355	別途問合せ	1
		P ※ 500×350	560×400	4363-3560-0400	別途問合せ	1
		P ※ 500×400	560×450	4363-3560-0450	別途問合せ	1
		P ※ 500×450	560×500	4363-3560-0500	別途問合せ	1
		P ※ 550×350	630×400	4363-3630-0400	別途問合せ	1
		P ※ 550×400	630×450	4363-3630-0450	別途問合せ	1
		P ※ 550×450	630×500	4363-3630-0500	別途問合せ	1
		P ※ 550×500	630×560	4363-3630-0560	別途問合せ	1
		P ※ 600×450	710×500	4363-3710-0500	別途問合せ	1
		P ※ 600×500	710×560	4363-3710-0560	別途問合せ	1
P ※ 600×550	710×630	4363-3710-0630	別途問合せ	1		
P ※ 700×500	800×560	4363-3800-0560	別途問合せ	1		
P ※ 700×550	800×630	4363-3800-0630	別途問合せ	1		
P ※ 700×600	800×710	4363-3800-0710	別途問合せ	1		
キャップ (4265)						
SDR(OD/t)	呼び径	外径(OD)	品番	価格	梱包数	
	11	※ 20	25	4265-1025-0000	1,780	50
		※ 25	32	4265-1032-0000	2,220	150
		※ 30	40	4265-1040-0000	2,750	100
		※ 40	50	4265-1050-0000	3,530	30
		P 50	63	4265-1063-0000	6,170	32
		P 65	75	4265-1075-0000	7,450	12
		P 75	90	4265-1090-0000	8,570	9
		P ※ 100S	110	4265-1110-0000	11,240	1
		P 100	125	4265-1125-0000	11,860	4
		P 125	160	4265-1160-0000	14,490	4
		P 150	180	4265-1180-0000	19,250	3
		P ※ 200S	225	4265-1225-0000	39,720	1
		P 200	250	4265-1250-0000	60,200	2
		P 250	315	4265-1315-0000	83,740	1
		P ※ 300	355	4265-1355-0000	93,610	1
		P ※ 350	400	4265-1400-0000	別途問合せ	1
		P ※ 400	450	4265-1450-0000	別途問合せ	1
		P ※ 450	500	4265-1500-0000	別途問合せ	1

(注)(1)全て受注生産品です。(2)別途運賃を申し受ける製品がございます。  
(3)呼び径欄 P印は日本ポリエチレンパイプシステム協会規格JP K013規格品です。  
(5)呼び径欄 ※印はジョージフィッシャー(株)製です。

キャップ (4265)							
SDR(OD/t)	呼び径	外径(OD)	品番	価格	梱包数	備考	
	17	P ※ 75	90	4265-3090-0000	8,390	1	
		P ※ 100S	110	4265-3110-0000	11,020	1	
		P ※ 100	125	4265-3125-0000	11,640	1	
		P ※ 125	160	4265-3160-0000	14,200	1	
		P ※ 150	180	4265-3180-0000	19,120	1	
		P ※ 200S	225	4265-3225-0000	38,930	1	
		P ※ 200	250	4265-3250-0000	59,000	4	
		P ※ 250	315	4265-3315-0000	80,340	2	
		P ※ 300	355	4265-3355-0000	93,610	2	
		P ※ 350	400	4265-3400-0000	165,220	1	
		P ※ 400	450	4265-3450-0000	233,990	1	
		P ※ 450	500	4265-3500-0000	273,750	1	
		P ※ 500	560	4265-3560-0000	別途問合せ	1	
		P ※ 550	630	4265-3630-0000	別途問合せ	1	
P ※ 600	710	4265-3710-0000	別途問合せ	1			
P ※ 700	800	4265-3800-0000	別途問合せ	1			
SPおねじ継手 (4765)							
SDR(OD/t)	呼び径	外径(OD)	品番	価格	梱包数	備考	
	11	P 20	25	4765-1025-0000	5,110	36	
		P 25	32	4765-1032-0000	6,330	16	
		P 30	40	4765-1040-0000	8,930	16	
		P 40	50	4765-1050-0000	11,860	16	
		P 50	63	4765-1063-0001	16,080	15	
SPめねじ継手 (4766)							
SDR(OD/t)	呼び径	外径(OD)	品番	価格	梱包数	備考	
	11	P 20	25	4766-1025-0000	5,480	36	
		P 25	32	4766-1032-0000	7,550	16	
		P 30	40	4766-1040-0000	11,340	16	
		P 40	50	4766-1050-0000	12,600	16	
		P 50	63	4766-1063-0001	16,700	15	
SPユニオン継手 (4767)							
SDR(OD/t)	呼び径	外径(OD)	品番	価格	梱包数	備考	
	11	P 20	25	4767-1025-0000	5,810	36	
		P 25	32	4767-1032-0000	7,490	16	
		P 30	40	4767-1040-0000	11,690	16	
		P 40	50	4767-1050-0000	14,950	16	
		P 50	63	4767-1063-0001	19,750	15	
フランジ (JIS10K・SUS) [RF形4264・GF形4274]							
SDR(OD/t)	呼び径	外径(OD)	品番	価格	梱包数	備考	
 フランジ材質 SUS304	11	P 20	25	4264-1025-0100	9,740	5	RF形
		P 25	32	4264-1032-0100	12,190	5	
		P 30	40	4264-1040-0100	14,390	5	
		P 40	50	4264-1050-0100	14,750	5	
		P 50	63	4264-1063-0100	16,480	4	
		P 65	75	4264-1075-0100	23,990	3	
		P 75	90	4264-1090-0100	23,990	3	
		100S	110	4264-1110-0100	68,820	2	
		P 100	125	4264-1125-0100	36,170	2	
		P 125	160	4264-1160-0100	127,330	1	
		P 150	180	4264-1180-0100	56,750	1	
		200S	225	4264-1225-0100	213,310	1	
	P 200	250	4264-1250-0100	139,210	1		
	11	GF形	P 50	63	4274-1063-0100	16,480	4
			P 75	90	4274-1090-0100	23,990	3
			100S	110	4274-1110-0100	68,820	2
			P 100	125	4274-1125-0100	36,170	2
			P 150	180	4274-1180-0100	56,750	1
			200S	225	4274-1225-0100	213,310	1
			P 200	250	4274-1250-0100	139,210	1
			P 250	315	4274-1315-0100	330,220	1
			P 300	355	4274-1355-0100	410,450	1

(注) (1)全て受注生産品です。(2)別途運賃を申し受ける製品がございます。  
 (3)呼び径欄 P印は日本ポリエチレンパイプシステム協会規格JP K013規格品です。  
 (4)呼び径欄 ※印はジョージフィッシャー(株)製です。

フランジ (JIS10K-SUS) [RF形4264・GF形4274]								
 フランジ材質 SUS304	SDR(OD/t)	呼び径	外径(OD)	品番	価格	梱包数	備考	
	17		100S	110	4264-3110-0100	53,090	2	RF形
			200S	225	4264-3225-0100	194,450	1	
			100S	110	4274-3110-0100	53,090	2	GF形
			200S	225	4274-3225-0100	194,450	1	
			P	250	4274-3315-0100	330,220	1	
		P	300	4274-3355-0100	410,450	1		
EFフランジ (JIS10K-SUS) [RF形4364・GF形4374]								
 フランジ材質 SUS304	SDR(OD/t)	呼び径	外径(OD)	品番	価格	梱包数	備考	
	11	P	50	63	4364-1063-0100	21,010	4	RF形
		P	75	90	4364-1090-0100	32,080	2	
		P	100	125	4364-1125-0100	49,570	2	
		P	150	180	4364-1180-0100	79,560	1	
		P	200	250	4364-1250-0100	191,800	1	
		P	50	63	4374-1063-0100	21,010	4	
	P	75	90	4374-1090-0100	32,080	2		
	P	100	125	4374-1125-0100	49,570	2		
	P	150	180	4374-1180-0100	79,560	1		
	P	200	250	4374-1250-0100	191,800	1		
樹脂フランジ (JIS10K) [RF形4264・GF形4274]								
 フランジ材質 SUS304	SDR(OD/t)	呼び径	外径(OD)	品番	価格	梱包数	備考	
	11	メ	50	63	4264-1063-1100	16,480	5	RF形
		メ	75	90	4264-1090-1100	23,990	3	
		メ	100	125	4264-1125-1100	36,170	2	
		メ	50	63	4274-1063-1100	16,480	5	GF形
		メ	75	90	4274-1090-1100	23,990	3	
メ		100	125	4274-1125-1100	36,170	2		
フランジ (JIS16K-SUS) [GF形] (4274)								
 フランジ材質 SUS304	SDR(OD/t)	呼び径	外径(OD)	品番	価格	梱包数	備考	
	11	P	50	63	4274-1063-0160	24,720	1	
		P	75	90	4274-1090-0160	35,990	3	
		P	100	125	4274-1125-0160	54,250	2	
		P	150	180	4274-1180-0160	85,130	1	
P		200	250	4274-1250-0160	208,800	1		
★フランジアダプタ [GF形] (4274)								
 フランジ材質 SUS304	SDR(OD/t)	呼び径	外径(OD)	品番	価格	梱包数	備考	
	11		350	400	4274-1400-0000	408,910	1	他管種や仕切弁との 接続については 次ページをご参照ください。
			400	450	4274-1450-0000	555,350	1	
			450	500	4274-1500-0000	743,040	1	
			550	630	4274-1630-0000	910,900	1	
	17		350	400	4274-3400-0000	315,020	1	
			400	450	4274-3450-0000	525,230	1	
			450	500	4274-3500-0000	647,050	1	
			500	560	4274-3560-0000	707,160	1	
			550	630	4274-3630-0000	793,230	1	
			600	710	4274-3710-0000	1,073,350	1	
		700	800	4274-3800-0000	2,285,770	1		
★ルーズフランジ (JIS10K-SUS) (9364) ※JIS16K形は別途お問合せ下さい								
 フランジ材質 SUS304	呼び径	外径(OD)	価格	備考				
	350用	400用	別途問合せ	他管種や仕切弁との接続については 次ページをご参照ください。				
	400用	450用	別途問合せ					
	450用	500用	別途問合せ					
	500用	560用	別途問合せ					
	550用	630用	別途問合せ					
	600用	710用	別途問合せ					
700用	800用	別途問合せ						

(注)(1)全て受注生産品です。(2)別途運賃を申し受ける製品がございます。

(3)呼び径欄 P印は日本ポリエチレンパイプシステム協会規格JP K013規格品です。(4)呼び径欄 メ印はメーカー規格品です。

(5)★印の呼び径350以上のフランジアダプタには、別手配で☆印のルーズフランジが必要となります。

■他管種やバルブとの接続について

呼び径350以上で他管種、仕切弁及びバタフライ弁とフランジ接合を行う場合は両端のフランジ径が異なる変換フランジ短管が必要です。

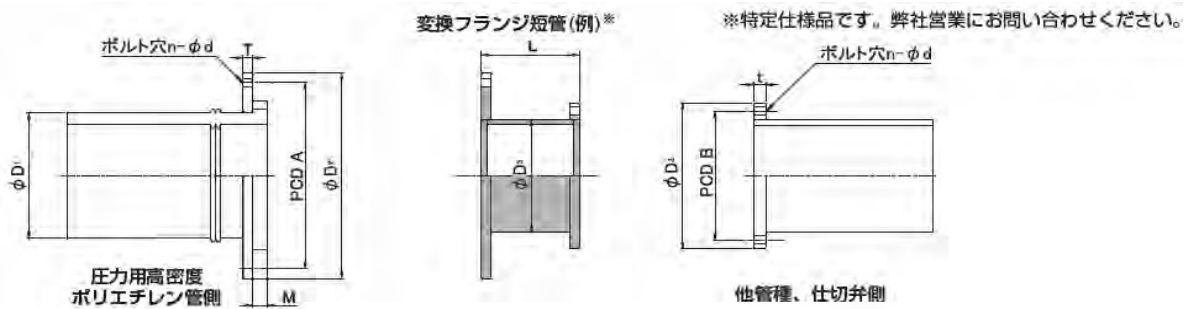

単位:mm

フランジ仕様	SDR	呼び径	圧力用高密度ポリエチレン管側							変換フランジ短管		他管種、仕切弁側						
			パイプ外径 D1	ルースフランジ呼び径	ルースフランジ外径 D2	A	ホルト呼び径	n-d	M	T	L	D3	フランジ呼び径	フランジ外径 D3	B	ホルト呼び径	n-d	t
JIS 10K	11	350	400	400A	560	510	M24	16-27	46	28	254	355.6	350A	490	445	M22	16-25	26
		400	450	500A	675	620	M24	20-27	60	30	258	406.4	400A	560	510	M24	16-27	28
		450	500	500A	675	620	M24	20-27	60	30	260	457.2	450A	620	565	M24	20-27	30
	17	350	400	400A	560	510	M24	16-27	36	28	254	356.6	350A	490	445	M22	16-25	26
		400	450	500A	675	620	M24	20-27	46	30	258	406.4	400A	560	510	M24	16-27	28
		450	500	500A	675	620	M24	20-27	46	30	260	457.2	450A	620	565	M24	20-27	30
		500	560	600A	795	730	M30	24-33	50	32	262	508.0	500A	675	620	M24	20-27	30
		550	630	600A	795	730	M30	24-33	50	32	264	558.8	550A	745	680	M30	20-33	32
		600	710	700A	905	840	M30	24-33	50	34	266	609.6	600A	795	730	M30	24-33	32
		700	800	800A	1020	950	M30	28-33	52	36	270	711.2	700A	905	840	M30	24-33	34

呼び径300以下でライニング鋼管及び伸縮継手(フレキ管)、バタフライ弁とフランジ接合を行う場合は、板フランジをご使用ください。板フランジは市販の鋼製管フランジ(JIS B 2220)のスリップオン溶接式フランジ(SOP)、ガスケット座は全面座(FF)をご指定ください。

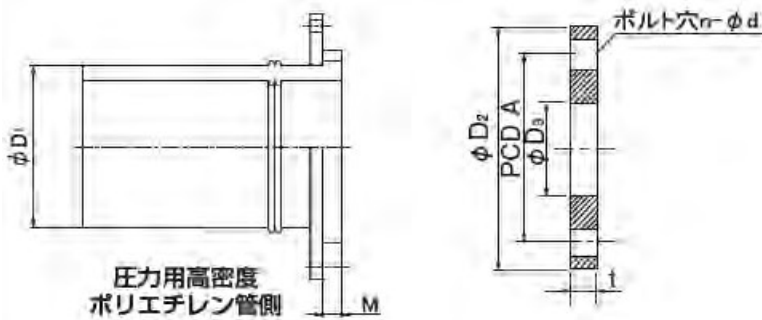

単位:mm

フランジ仕様	SDR	呼び径	圧力用高密度ポリエチレン管側		板フランジ						
			パイプ外径 D1	M	フランジ呼び径	フランジ外径 D2	A	フランジ内径 D3	ホルト呼び径	n-d	t
JIS 10K	11	75	90	16	80A	185	150	90.0	M16	8-19	18
		100	125	26	100A	210	175	115.4	M16	8-19	18
		125	160	25	125A	250	210	141.2	M20	8-23	20
		150	180	33	150A	280	240	166.6	M20	8-23	22
		200	250	34	200A	330	290	218.0	M20	12-23	22
		250	315	34	250A	400	355	269.5	M22	12-25	24
		300	355	37	300A	445	400	321.0	M22	12-25	24
	17	250	315	34	250A	400	355	269.5	M22	12-25	24
		300	355	37	300A	445	400	321.0	M22	12-25	24