

# 10 圧力用高密度ポリエチレン管

※本資料に掲載していないSDR・口径もごさいます。詳細は弊社までお問合せください。

## 1. 直管 受注生産品

1本当:円

| 直管<br>(7004)   |           |                |                |                |         |     |    |
|--|-----------|----------------|----------------|----------------|---------|-----|----|
|  | SDR(OD/t) | 呼び径            | 外径(OD)         | 品番             | 価格      | 梱包数 | 備考 |
| <br>全長5m | 9         | P 150          | 180            | 7004-9180-0500 | 85,360  | 1   |    |
|  |           | P 200          | 250            | 7004-9250-0500 | 163,990 | 1   |    |
|  |           | P 250          | 315            | 7004-9315-0500 | 260,810 | 1   |    |
|  |           | P 300          | 355            | 7004-9355-0500 | 331,060 | 1   |    |
|  |           | P 350          | 400            | 7004-9400-1500 | 353,360 | 1   |    |
|  |           | P 400          | 450            | 7004-9450-1500 | 447,360 | 1   |    |
|  |           | P 450          | 500            | 7004-9500-1500 | 551,160 | 1   |    |
|  |           | P 500          | 560            | 7004-9560-1500 | 691,460 | 1   |    |
|  | P 550     | 630            | 7004-9630-1500 | 875,000        | 1       |     |    |
|  | 11        | J P 20         | 25             | 7004-1025-1500 | 2,290   | 10  |    |
|  |           | J P 25         | 32             | 7004-1032-1500 | 3,290   | 10  |    |
|  |           | J P 30         | 40             | 7004-1040-1500 | 4,690   | 10  |    |
|  |           | J P 40         | 50             | 7004-1050-1500 | 6,720   | 5   |    |
|  |           | J P 50         | 63             | 7004-1063-1500 | 9,440   | 5   |    |
|  |           | J P 65         | 75             | 7004-1075-1500 | 15,000  | 5   |    |
|  |           | J P 75         | 90             | 7004-1090-1500 | 19,120  | 3   |    |
|  |           | J P 100S       | 110            | 7004-1110-1500 | 24,670  | 3   |    |
|  |           | J P 100        | 125            | 7004-1125-1500 | 30,830  | 2   |    |
|  |           | J P 125        | 160            | 7004-1160-1500 | 48,120  | 1   |    |
|  |           | J P 150        | 180            | 7004-1180-1500 | 60,830  | 1   |    |
|  |           | P 200S         | 225            | 7004-1225-0500 | 103,360 | 1   |    |
|  |           | J P 200        | 250            | 7004-1250-1500 | 116,770 | 1   |    |
|  |           | J P 250        | 315            | 7004-1315-1500 | 182,650 | 1   |    |
|  |           | J P 300        | 355            | 7004-1355-1500 | 231,830 | 1   |    |
|  |           | J P 350        | 400            | 7004-1400-1501 | 294,000 | 1   |    |
|  |           | J P 400        | 450            | 7004-1450-1501 | 372,500 | 1   |    |
|  |           | J P 450        | 500            | 7004-1500-1501 | 459,410 | 1   |    |
|  |           | J P 500        | 560            | 7004-1560-1501 | 576,080 | 1   |    |
|  |           | J P 550        | 630            | 7004-1630-1501 | 729,880 | 1   |    |
|  | 13.6      | J P 150        | 180            | 7004-2180-1500 | 49,960  | 1   |    |
|  |           | J P 200        | 250            | 7004-2250-1500 | 95,840  | 1   |    |
|  |           | J P 250        | 315            | 7004-2315-1500 | 149,860 | 1   |    |
|  |           | J P 300        | 355            | 7004-2355-1500 | 190,010 | 1   |    |
|  |           | J P 350        | 400            | 7004-2400-1501 | 240,660 | 1   |    |
|  |           | J P 400        | 450            | 7004-2450-1501 | 305,030 | 1   |    |
|  |           | J P 450        | 500            | 7004-2500-1501 | 376,380 | 1   |    |
|  |           | J P 500        | 560            | 7004-2560-1501 | 476,870 | 1   |    |
|  |           | J P 550        | 630            | 7004-2630-1501 | 602,800 | 1   |    |
|  | 17        | J P 600        | 710            | 7004-2710-1501 | 765,740 | 1   |    |
|  |           | J P 700        | 800            | 7004-2800-1501 | 971,420 | 1   |    |
|  |           | J P 75         | 90             | 7004-3090-1500 | 11,410  | 3   |    |
|  |           | J P 100S       | 110            | 7004-3110-1500 | 16,960  | 3   |    |
| J P 100  |           | 125            | 7004-3125-1500 | 21,640         | 2       |     |    |
| J P 125  |           | 160            | 7004-3160-1500 | 35,440         | 1       |     |    |
| J P 150  |           | 180            | 7004-3180-1500 | 40,550         | 1       |     |    |
| P 200S   |           | 225            | 7004-3225-0500 | 70,180         | 1       |     |    |
| J P 200  |           | 250            | 7004-3250-1500 | 77,830         | 1       |     |    |
| J P 250  |           | 315            | 7004-3315-1500 | 123,770        | 1       |     |    |
| J P 300  |           | 355            | 7004-3355-1500 | 157,500        | 1       |     |    |
| J P 350  |           | 400            | 7004-3400-1501 | 199,320        | 1       |     |    |
| J P 400  |           | 450            | 7004-3450-1501 | 252,490        | 1       |     |    |
| J P 450  |           | 500            | 7004-3500-1501 | 312,190        | 1       |     |    |
| J P 500  |           | 560            | 7004-3560-1501 | 390,850        | 1       |     |    |
| J P 550  | 630       | 7004-3630-1501 | 495,010        | 1              |         |     |    |
| J P 600  | 710       | 7004-3710-1501 | 628,400        | 1              |         |     |    |
| J P 700  | 800       | 7004-3800-1501 | 796,620        | 1              |         |     |    |

(注)(1)全て受注生産品です。(2)別途運賃を申し受ける製品がごさいます。

(3)呼び径欄 J印は日本産業規格JIS 6761規格品です。(準拠品の場合もありますので、お問い合わせください)

(4)呼び径欄 P印は日本ポリエチレンパイプシステム協会規格JP K003規格品です。

10 圧力用高密度ポリエチレン管

| 直管<br>(7004)  |           |     |        |                |                |         |    |
|---|-----------|-----|--------|----------------|----------------|---------|----|
| 全長5m<br> | SDR(OD/t) | 呼び径 | 外径(OD) | 品番             | 価格             | 梱包数     | 備考 |
|   | 21        | J P | 250    | 315            | 7004-4315-1500 | 100,740 | 1  |
| J P   |           | 300 | 355    | 7004-4355-1500 | 125,930        | 1       |    |
| J P   |           | 350 | 400    | 7004-4400-1501 | 156,710        | 1       |    |
| J P   |           | 400 | 450    | 7004-4450-1501 | 204,290        | 1       |    |
| J P   |           | 450 | 500    | 7004-4500-1501 | 251,860        | 1       |    |
| J P   |           | 500 | 560    | 7004-4560-1501 | 314,820        | 1       |    |
| J P   |           | 550 | 630    | 7004-4630-1501 | 398,770        | 1       |    |
| J P   |           | 600 | 710    | 7004-4710-1501 | 506,510        | 1       |    |
| 26  | J P       | 700 | 800    | 7004-4800-1501 | 642,230        | 1       |    |
|   | P         | 250 | 315    | 7004-6315-1500 | 82,370         | 1       |    |
|   | P         | 300 | 355    | 7004-6355-1500 | 104,090        | 1       |    |
|   | P         | 350 | 400    | 7004-6400-1500 | 132,040        | 1       |    |
|   | P         | 400 | 450    | 7004-6450-1500 | 166,880        | 1       |    |
|   | P         | 450 | 500    | 7004-6500-1500 | 205,930        | 1       |    |
|   | P         | 500 | 560    | 7004-6560-1500 | 258,080        | 1       |    |
|   | P         | 550 | 630    | 7004-6630-1500 | 327,040        | 1       |    |
|   | P         | 600 | 710    | 7004-6710-1500 | 415,690        | 1       |    |
|   | P         | 700 | 800    | 7004-6800-1500 | 526,480        | 1       |    |



EF受口付(片受)直管  
(7504)

|  | SDR(OD/t) | 呼び径 | 外径(OD) | 品番             | 価格             | 梱包数    | 備考 |
|---|-----------|-----|--------|----------------|----------------|--------|----|
|   | 11        | P   | 50     | 63             | 7504-1063-0500 | 14,840 | 5  |
| P   |           | 75  | 90     | 7504-1090-0500 | 28,550         | 3      |    |
| P   |           | 100 | 125    | 7504-1125-0500 | 46,320         | 2      |    |
| P   |           | 150 | 180    | 7504-1180-0500 | 86,570         | 1      |    |
| P   |           | 200 | 250    | 7504-1250-0500 | 171,180        | 1      |    |
| 17  | M         | 250 | 315    | 7504-3315-0500 | 192,050        | 1      |    |
|   | M         | 300 | 355    | 7504-3355-0500 | 259,220        | 1      |    |

2. 継手 受注生産品

1個当:円

EFソケット  
(4161・5161)



| <br>(呼び径20~50)<br><br><br>(呼び径75~700) | SDR(OD/t) | 呼び径  | 外径(OD)         | 品番             | 価格             | 梱包数   | 備考 |  |
|---|-----------|------|----------------|----------------|----------------|-------|----|--|
|   | 11        | P ※  | 20             | 25             | 4161-1025-0000 | 1,690 | 50 |  |
| P ※   |           | 25   | 32             | 4161-1032-0000 | 1,980          | 50    |    |  |
| P ※   |           | 30   | 40             | 4161-1040-0000 | 2,050          | 50    |    |  |
| P ※   |           | 40   | 50             | 4161-1050-0000 | 2,520          | 30    |    |  |
| P   |           | 50   | 63             | 4161-1063-1000 | 3,910          | 9     |    |  |
| P   |           | 65   | 75             | 4161-1075-3000 | 4,730          | 12    |    |  |
| P   |           | 75   | 90             | 4161-1090-1000 | 6,700          | 8     |    |  |
| P ※   |           | 100S | 110            | 5161-1110-0000 | 7,850          | 5     |    |  |
| P   |           | 100  | 125            | 4161-1125-1000 | 11,020         | 6     |    |  |
| P   |           | 125  | 160            | 4161-1160-3000 | 10,750         | 6     |    |  |
| P   |           | 150  | 180            | 4161-1180-1000 | 19,220         | 2     |    |  |
| P ※   |           | 200S | 225            | 5161-1225-0000 | 28,460         | 3     |    |  |
| P   |           | 200  | 250            | 4161-1250-1000 | 43,530         | 1     |    |  |
| P   |           | 250  | 315            | 4161-1315-0000 | 66,850         | 1     |    |  |
| P   |           | 300  | 355            | 4161-1355-9000 | 121,940        | 1     |    |  |
| 17  |           | P    | 350            | 400            | 4161-1400-3000 | 別途問合せ | 1  |  |
|   |           | P    | 400            | 450            | 4161-1450-3000 | 別途問合せ | 1  |  |
|   | P         | 450  | 500            | 4161-1500-3000 | 別途問合せ          | 1     |    |  |
|   | P ※       | 125  | 160            | 4161-3160-3000 | 10,120         | 1     |    |  |
|   | P ※       | 200S | 225            | 4161-3225-3000 | 23,330         | 1     |    |  |
|   | P         | 250  | 315            | 4161-3315-3000 | 45,540         | 2     |    |  |
|   | P         | 300  | 355            | 4161-3355-3000 | 73,730         | 1     |    |  |
|   | P         | 350  | 400            | 4161-3400-3000 | 90,570         | 1     |    |  |
|   | P         | 400  | 450            | 4161-3450-3000 | 137,350        | 1     |    |  |
|   | P         | 450  | 500            | 4161-3500-3000 | 147,470        | 1     |    |  |
|   | P         | 500  | 560            | 4161-3560-3000 | 別途問合せ          | 1     |    |  |
|   | P         | 550  | 630            | 4161-3630-3000 | 別途問合せ          | 1     |    |  |
|   | P         | 600  | 710            | 4161-3710-3000 | 別途問合せ          | 1     |    |  |
| P   | 700       | 800  | 4161-3800-3000 | 別途問合せ          | 1              |       |    |  |

(注)(1)全て受注生産品です。(2)別途運賃を申し受ける製品がございます。  
 (3)呼び径欄 J印は日本産業規格JIS 6761規格品です。(準拠品の場合もありますので、お問い合わせください)  
 (4)呼び径欄 直管のP印は日本ポリエチレンパイプシステム協会規格JP K003規格品です。  
 (5)呼び径欄 継手のP印は日本ポリエチレンパイプシステム協会規格JP K013規格品です。  
 (6)呼び径欄 M印はメーカー規格品です。(7)呼び径欄 ※印はジョージフィッシャー(株)製です。

| EFエルボ(4764)   |                |                |                |                |                |                |                      |                      |
|---|----------------|----------------|----------------|----------------|----------------|----------------|----------------------|----------------------|
|   | SDR(OD/t)      | 呼び径            | 外径(OD)         | 角度             | 品番             | 価格             | 梱包数                  | 備考                   |
|   |                |                |                |                |                |                |                      |                      |
| <br>(呼び径20~50)<br><br><br>(呼び径65~150)     | 11             | P ※ 20         | 25             | 90°            | 4764-1025-0900 | 3,880          | 10                   | SDR11<br>SDR17<br>共用 |
|   |                |                |                | 45°            | -              | -              | -                    |                      |
|   |                | P ※ 25         | 32             | 90°            | 4764-1032-0900 | 4,060          | 35                   |                      |
|   |                |                |                | 45°            | 4764-1032-0450 | 4,290          | 20                   |                      |
|   |                | P ※ 30         | 40             | 90°            | 4764-1040-0900 | 4,900          | 10                   |                      |
|   |                |                |                | 45°            | 4764-1040-0450 | 5,210          | 10                   |                      |
|   |                | P ※ 40         | 50             | 90°            | 4764-1050-0900 | 6,080          | 10                   |                      |
|   |                |                |                | 45°            | 4764-1050-0450 | 7,720          | 10                   |                      |
|   |                | P 50           | 63             | 90°            | 4764-1063-3900 | 10,600         | 10                   |                      |
|   |                |                |                | 45°            | 4764-1063-3450 | 10,600         | 10                   |                      |
|   |                | P 65           | 75             | 90°            | 4764-1075-3900 | 11,510         | 25                   |                      |
|   |                |                |                | 45°            | 4764-1075-3450 | 11,510         | 25                   |                      |
|   |                | P 75           | 90             | 90°            | 4764-1090-3900 | 14,610         | 15                   |                      |
|   |                |                |                | 45°            | 4764-1090-3450 | 13,040         | 20                   |                      |
|   |                | P ※ 100S       | 110            | 90°            | 4764-1110-3900 | 24,450         | 1                    |                      |
|   |                |                |                | 45°            | 4764-1110-3450 | 23,050         | 1                    |                      |
| P 100   | 125            | 90°            | 4764-1125-3900 | 25,760         | 5              |                |                      |                      |
|   |                | 45°            | 4764-1125-3450 | 24,050         | 6              |                |                      |                      |
| P 125   | 160            | 90°            | 4764-1160-3900 | 47,970         | 4              |                |                      |                      |
|   |                | 45°            | 4764-1160-3450 | 47,970         | 5              |                |                      |                      |
| P 150   | 180            | 90°            | 4764-1180-3900 | 60,480         | 3              |                |                      |                      |
|   |                | 45°            | 4764-1180-3450 | 60,480         | 4              |                |                      |                      |
| EF片受バンド類(4963、4763)   |                |                |                |                |                |                |                      |                      |
|   | SDR(OD/t)      | 呼び径            | 外径(OD)         | 角度             | 品番             | 価格             | 梱包数                  | 備考                   |
|   |                |                |                |                |                |                |                      |                      |
|   | 11             | P 50           | 63             | 22 1/2°        | 4963-1063-0225 | 13,350         | 15                   |                      |
|   |                |                |                | 11 1/4°        | 4963-1063-0114 | 13,350         | 15                   |                      |
|   |                | P 75           | 90             | 22 1/2°        | 4963-1090-0225 | 19,640         | 6                    |                      |
|   |                |                |                | 11 1/4°        | 4963-1090-0114 | 19,640         | 8                    |                      |
|   |                | P 100          | 125            | 22 1/2°        | 4963-1125-0225 | 30,400         | 3                    |                      |
|   |                |                |                | 11 1/4°        | 4963-1125-0114 | 30,400         | 3                    |                      |
|   |                | P 150          | 180            | 22 1/2°        | 4963-1180-0225 | 46,570         | 2                    |                      |
|   |                |                |                | 11 1/4°        | 4963-1180-0114 | 46,570         | 3                    |                      |
|   |                | P 200          | 250            | 90°            | 4963-1250-0900 | 121,340        | 1                    |                      |
|   |                |                |                | 45°            | 4963-1250-0450 | 116,150        | 1                    |                      |
| 22 1/2°   | 4963-1250-0225 |                |                | 109,690        | 2              |                |                      |                      |
| 17  | メ              | 300            | 355            | 90°            | 4963-3355-0900 | 456,580        | 1                    |                      |
|   |                |                |                | 45°            | 4763-3315-0450 | 268,600        | 1                    |                      |
|   |                |                |                | 22 1/2°        | 4963-3355-0459 | 337,670        | 1                    |                      |
| EF片受エルボ   | 17             | メ              | 250            | 315            | 90°            | 4763-3315-0900 | 268,600              | 1                    |
|   |                |                |                |                | 45°            | 4763-3315-0450 | 268,600              | 1                    |
| EF片受セグメントバンド  | 17             | メ              | 300            | 355            | 45°            | 4963-3355-0459 | 337,670              | 1                    |
|   |                |                |                |                | 22 1/2°        | 4963-3355-0229 | 337,670              | 1                    |
|   |                |                |                |                | 11 1/4°        | 4963-3355-0119 | 337,670              | 1                    |
| EFチーz(4261)   |                |                |                |                |                |                |                      |                      |
|   | SDR(OD/t)      | 呼び径            | 外径(OD)         | 品番             | 価格             | 梱包数            | 備考                   |                      |
|   |                |                |                |                |                |                |                      |                      |
| <br>(呼び径20~50)<br><br><br>(呼び径65~150) | 11             | P ※ 20×20      | 25×25          | 4261-1025-0025 | 5,080          | 10             | SDR11<br>SDR17<br>共用 |                      |
|   |                |                |                | P ※ 25×25      | 32×32          | 4261-1032-0032 |                      | 5,270                |
|   |                | P ※ 30×30      | 40×40          | 4261-1040-0040 | 6,670          | 10             |                      |                      |
|   |                |                |                | P ※ 40×40      | 50×50          | 4261-1050-0050 |                      | 7,340                |
|   |                | P 50×50        | 63×63          | 4261-1063-0063 | 21,030         | 8              |                      |                      |
|   |                |                |                | P 65×65        | 75×75          | 4261-1075-0075 |                      | 22,030               |
|   |                | P 75×75        | 90×90          | 4261-1090-0090 | 24,490         | 3              |                      |                      |
|   |                |                |                | P ※ 100S×100S  | 110×110        | 4261-1110-0110 |                      | 32,050               |
|   |                | P 100×100      | 125×125        | 4261-1125-0125 | 39,620         | 3              |                      |                      |
|   |                |                |                | P 125×125      | 160×160        | 4261-1160-0160 |                      | 41,840               |
| P 150×150   | 180×180        | 4261-1180-0180 | 123,650        | 3              |                |                |                      |                      |
|   |                |                |                |                |                |                |                      |                      |
| EFLデューサ(4263)   |                |                |                |                |                |                |                      |                      |
|   | SDR(OD/t)      | 呼び径            | 外径(OD)         | 品番             | 価格             | 梱包数            | 備考                   |                      |
|   |                |                |                |                |                |                |                      |                      |
| <br>(呼び径20~50)   | 11             | P ※ 25×20      | 32×25          | 4263-1032-0025 | 2,970          | 20             | SDR11<br>SDR17<br>共用 |                      |
|   |                |                |                | P ※ 30×20      | 40×25          | 4263-1040-0025 |                      | 3,820                |
|   |                | P ※ 30×25      | 40×32          | 4263-1040-0032 | 3,820          | 20             |                      |                      |
|   |                |                |                | P ※ 40×25      | 50×32          | 4263-1050-0032 |                      | 4,830                |
|   |                | P ※ 40×30      | 50×40          | 4263-1050-0040 | 5,280          | 15             |                      |                      |
|   |                |                |                | P ※ 50×25      | 63×32          | 4263-1063-0032 |                      | 5,740                |
|   |                | P ※ 50×30      | 63×40          | 4263-1063-0040 | 5,740          | 10             |                      |                      |
|   |                |                |                | P ※ 50×40      | 63×50          | 4263-1063-0050 |                      | 5,740                |





(注)(1)全て受注生産品です。(2)別途運賃を申し受ける製品がございます。(3)呼び径欄 メ印はメーカー規格品です。

(4)呼び径欄 P印は日本ポリエチレンパイプシステム協会規格JP K013規格品です。(5)呼び径欄 ※印はジョージフィッシャー(株)製です。

| EFレデュース<br>(4263)  |                |      |         |         |                |                |                |                      |   |   |
|--|----------------|------|---------|---------|----------------|----------------|----------------|----------------------|---|---|
| <br>(呼び径75~150) | SDR(OD/t)      | 呼び径  | 外径(OD)  | 品番      | 価格             | 梱包数            | 備考             |                      |   |   |
|  | 11             | P    | 75×50   | 90×63   | 4263-1090-0063 | 19,680         | 9              | SDR11<br>SDR17<br>共用 |   |   |
|  |                | P    | 100S×75 | 110×90  | 4263-1110-0090 | 25,070         | 1              |                      | ※ |   |
|  |                | P    | 100×75  | 125×90  | 4263-1125-0090 | 28,360         | 6              |                      |   |   |
|  |                | P    | 125×75  | 160×90  | 4263-1160-0090 | 35,010         | 6              |                      | ※ |   |
|  |                | P    | 150×100 | 180×125 | 4263-1180-0125 | 46,190         | 2              |                      |   |   |
| エルボ<br>(4762)  |                |      |         |         |                |                |                |                      |   |   |
|               | SDR(OD/t)      | 呼び径  | 外径(OD)  | 品番      | 価格             | 梱包数            | 備考             |                      |   |   |
|  | 11             | P    | 50      | 63      | 90°            | 4762-1063-0900 | 7,850          | 1                    | ※ |   |
|  |                |      |         |         | 45°            | 4762-1063-0450 | 7,850          | 1                    | ※ |   |
|  |                |      |         |         | 30°            | 4762-1063-0300 | 9,150          | 20                   |   |   |
|  |                |      |         |         | 15°            | 4762-1063-0150 | 9,150          | 20                   |   |   |
|  |                |      | 65      | 75      | 90°            | 4762-1075-0900 | 10,800         | 1                    | ※ |   |
|  |                |      |         |         | 45°            | 4762-1075-0450 | 10,800         | 1                    | ※ |   |
|  |                |      |         |         | 30°            | 4762-1075-0300 | 13,300         | 25                   |   |   |
|  |                |      |         |         | 15°            | 4762-1075-0150 | 13,300         | 28                   |   |   |
|  |                |      | 75      | 90      | 90°            | 4762-1090-0900 | 12,950         | 1                    | ※ |   |
|  |                |      |         |         | 45°            | 4762-1090-0450 | 12,950         | 1                    | ※ |   |
|  |                |      |         |         | 30°            | 4762-1090-0300 | 15,950         | 20                   |   |   |
|  |                |      |         |         | 15°            | 4762-1090-0150 | 15,950         | 23                   |   |   |
|  |                | 100S | 110     | 90°     | 4762-1110-1100 | 22,130         | 1              | ※                    |   |   |
|  |                |      |         | 45°     | 4762-1110-0450 | 22,130         | 1              | ※                    |   |   |
|  |                |      |         | 30°     | 4762-1110-0300 | 26,030         | 1              | ※                    |   |   |
|  |                |      |         | 15°     | 4762-1110-0150 | 26,030         | 1              | ※                    |   |   |
|  |                | P    | 100     | 125     | 90°            | 4762-1125-0900 | 26,240         | 1                    | ※ |   |
|  |                |      |         |         | 45°            | 4762-1125-0450 | 26,240         | 1                    | ※ |   |
|  |                |      |         |         | 30°            | 4762-1125-0300 | 28,290         | 6                    |   |   |
|  |                |      |         |         | 15°            | 4762-1125-0150 | 28,290         | 6                    |   |   |
|  |                | P    | 125     | 160     | 90°            | 4762-1160-0900 | 34,750         | 1                    | ※ |   |
|  |                |      |         |         | 45°            | 4762-1160-0450 | 34,750         | 5                    | ※ |   |
|  |                |      |         |         | 30°            | 4762-1160-0300 | 42,370         | 4                    |   |   |
|  |                |      |         |         | 15°            | 4762-1160-0150 | 42,370         | 4                    |   |   |
|  |                | P    | 150     | 180     | 90°            | 4762-1180-0900 | 44,110         | 1                    | ※ |   |
|  |                |      |         |         | 45°            | 4762-1180-0450 | 44,110         | 1                    | ※ |   |
|  |                |      |         |         | 30°            | 4762-1180-0300 | 47,260         | 3                    |   |   |
|  |                |      |         |         | 15°            | 4762-1180-0150 | 47,260         | 3                    |   |   |
|  |                | P    | 200S    | 225     | 90°            | 4762-1225-0900 | 108,040        | 1                    | ※ |   |
|  |                |      |         |         | 45°            | 4762-1225-0450 | 108,040        | 1                    | ※ |   |
|  |                |      |         |         | 30°            | 4762-1225-0300 | 107,430        | 1                    | ※ |   |
|  |                |      |         |         | 15°            | 4762-1225-0150 | 107,430        | 1                    | ※ |   |
|  |                | P    | 200     | 250     | 90°            | 4762-1250-0900 | 128,760        | 2                    |   |   |
|  |                |      |         |         | 45°            | 4762-1250-0450 | 128,760        | 2                    |   |   |
|  |                |      |         |         | 30°            | 4762-1250-0300 | 124,610        | 2                    |   |   |
|  |                |      |         |         | 15°            | 4762-1250-0150 | 124,610        | 2                    |   |   |
|  |                | P    | 250     | 315     | 90°            | 4762-1315-0900 | 247,250        | 1                    |   |   |
|  |                |      |         |         | 45°            | 4762-1315-0450 | 247,250        | 2                    |   |   |
|  |                |      |         |         | 30°            | 4762-1315-0300 | 206,820        | 2                    |   |   |
|  |                |      |         |         | 15°            | 4762-1315-0150 | 206,820        | 2                    |   |   |
|  |                | 17   | P       | 75      | 90             | 90°            | 4762-3090-0900 | 11,660               | 1 | ※ |
|  |                |      |         |         |                | 45°            | 4762-3090-0450 | 11,660               | 1 | ※ |
|  |                |      |         |         |                | 30°            | 4762-3090-0300 | 15,160               | 1 | ※ |
|  |                |      |         |         |                | 15°            | 4762-3090-0150 | 15,160               | 1 | ※ |
|  |                |      | P       | 100S    | 110            | 90°            | 4762-3110-1100 | 21,770               | 1 | ※ |
|  |                |      |         |         |                | 45°            | 4762-3110-0450 | 21,770               | 1 | ※ |
|  |                |      |         |         |                | 30°            | 4762-3110-0300 | 23,440               | 1 | ※ |
|  |                |      |         |         |                | 15°            | 4762-3110-0150 | 23,440               | 1 | ※ |
|  |                |      | P       | 100     | 125            | 90°            | 4762-3125-0900 | 23,620               | 1 | ※ |
|  |                |      |         |         |                | 45°            | 4762-3125-0450 | 23,620               | 1 | ※ |
|  |                |      |         |         |                | 30°            | 4762-3125-0300 | 26,870               | 1 | ※ |
|  |                |      |         |         |                | 15°            | 4762-3125-0150 | 26,870               | 1 | ※ |
|  |                |      | P       | 125     | 160            | 90°            | 4762-3160-0900 | 31,280               | 1 | ※ |
| 45°  |                |      |         |         |                | 4762-3160-0450 | 31,280         | 1                    | ※ |   |
| 30°  | 4762-3160-0300 |      |         |         |                | 40,250         | 1              | ※                    |   |   |
| 15°  | 4762-3160-0150 |      |         |         |                | 40,250         | 1              | ※                    |   |   |

(注)(1)全て受注生産品です。(2)別途運賃を申し受ける製品がございます。

(3)呼び径欄 P印は日本ポリエチレンパイプシステム協会規格JP K013規格品です。(4)備考欄 ※印はジョージフィッシャー(株)製です。

| エルボ<br>(4762)   |           |       |        |         |                |                |         |    |  |
|---|-----------|-------|--------|---------|----------------|----------------|---------|----|--|
|    | SDR(OD/t) | 呼び径   | 外径(OD) | 角度      | 品番             | 価格             | 梱包数     | 備考 |  |
|   | 17        | P 150 | 180    | 180     | ※ 90°          | 4762-3180-0900 | 40,550  | 1  |  |
| ※ 45°   |           |       |        |         | 4762-3180-0450 | 40,550         | 1       |    |  |
| ※ 30°   |           |       |        |         | 4762-3180-0300 | 44,890         | 1       |    |  |
| ※ 15°   |           |       |        |         | 4762-3180-0150 | 44,890         | 1       |    |  |
| P 200S  |           | 225   | 225    | ※ 90°   | 4762-3225-0900 | 97,240         | 1       |    |  |
|   |           |       |        | ※ 45°   | 4762-3225-0450 | 97,240         | 1       |    |  |
|   |           |       |        | ※ 30°   | 4762-3225-0300 | 96,690         | 1       |    |  |
|   |           |       |        | ※ 15°   | 4762-3225-0150 | 96,690         | 1       |    |  |
| P 200   |           | 250   | 250    | ※ 90°   | 4762-3250-0900 | 119,280        | 3       |    |  |
|   |           |       |        | ※ 45°   | 4762-3250-0450 | 119,280        | 3       |    |  |
|   |           |       |        | ※ 30°   | 4762-3250-0300 | 118,390        | 1       |    |  |
|   |           |       |        | ※ 15°   | 4762-3250-0150 | 118,390        | 12      |    |  |
| P 250   |           | 315   | 315    | 90°     | 4762-3315-0900 | 208,160        | 1       |    |  |
|   |           |       |        | 45°     | 4762-3315-0450 | 208,160        | 2       |    |  |
|   |           |       |        | ※ 30°   | 4762-3315-0300 | 186,070        | 1       |    |  |
|   |           |       |        | ※ 15°   | 4762-3315-0150 | 186,070        | 1       |    |  |
| スリーブバンド<br>(4862)   |           |       |        |         |                |                |         |    |  |
|    | SDR(OD/t) | 呼び径   | 外径(OD) | 角度      | 品番             | 価格             | 梱包数     | 備考 |  |
|   | 11        | P 300 | 355    | 355     | 45°            | 4862-1355-0450 | 333,740 | 1  |  |
| 45°   |           |       |        |         | 4862-1400-0450 | 別途問合せ          | 1       |    |  |
| 45°   |           |       |        |         | 4862-1450-0450 | 別途問合せ          | 1       |    |  |
| 45°   |           |       |        |         | 4862-1500-0450 | 別途問合せ          | 1       |    |  |
| 17  | P 300     | 355   | 355    | 355     | 45°            | 4862-3355-0450 | 221,330 | 1  |  |
|   |           |       |        |         | 45°            | 4862-3400-0450 | 別途問合せ   | 1  |  |
|   |           |       |        |         | 45°            | 4862-3450-0450 | 別途問合せ   | 1  |  |
|   |           |       |        |         | 45°            | 4862-3500-0450 | 別途問合せ   | 1  |  |
|   |           |       |        |         | 45°            | 4862-3560-0450 | 別途問合せ   | 1  |  |
| P 550   | 630       | 630   | 630    | 630     | 45°            | 4862-3630-0450 | 別途問合せ   | 1  |  |
| ショートバンド(SP)<br>(4862)   |           |       |        |         |                |                |         |    |  |
|  | SDR(OD/t) | 呼び径   | 外径(OD) | 角度      | 品番             | 価格             | 梱包数     | 備考 |  |
|   | 11        | P 50  | 63     | 63      | 90°            | 4862-1063-0900 | 12,430  | 9  |  |
| 45°   |           |       |        |         | 4862-1063-0450 | 11,770         | 12      |    |  |
| 22 1/2°   |           |       |        |         | 4862-1063-0225 | 9,960          | 18      |    |  |
| 11 1/4°   |           |       |        |         | 4862-1063-0114 | 9,960          | 18      |    |  |
| P 75  |           | 90    | 90     | 90      | 90°            | 4862-1090-0900 | 16,630  | 4  |  |
|   |           |       |        |         | 45°            | 4862-1090-0450 | 15,070  | 4  |  |
|   |           |       |        |         | 22 1/2°        | 4862-1090-0225 | 13,840  | 6  |  |
|   |           |       |        |         | 11 1/4°        | 4862-1090-0114 | 13,840  | 8  |  |
| P 100   |           | 125   | 125    | 125     | 90°            | 4862-1125-0900 | 24,530  | 2  |  |
|   |           |       |        |         | 45°            | 4862-1125-0450 | 21,890  | 2  |  |
|   |           |       |        |         | 22 1/2°        | 4862-1125-0225 | 20,860  | 3  |  |
|   |           |       |        |         | 11 1/4°        | 4862-1125-0114 | 20,860  | 3  |  |
| P 150   |           | 180   | 180    | 180     | 90°            | 4862-1180-0900 | 48,550  | 2  |  |
|   |           |       |        |         | 45°            | 4862-1180-0450 | 39,730  | 2  |  |
|   |           |       |        |         | 22 1/2°        | 4862-1180-0225 | 29,920  | 2  |  |
|   |           |       |        |         | 11 1/4°        | 4862-1180-0114 | 29,920  | 3  |  |
| P 200   | 250       | 250   | 250    | 90°     | 4862-1250-0900 | 83,620         | 1       |    |  |
|   |           |       |        | 45°     | 4862-1250-0450 | 78,430         | 1       |    |  |
|   |           |       |        | 22 1/2° | 4862-1250-0225 | 71,970         | 2       |    |  |
|   |           |       |        | 11 1/4° | 4862-1250-0114 | 71,970         | 2       |    |  |
| 90° ショートバンド<br>(4962)   |           |       |        |         |                |                |         |    |  |
|  | SDR(OD/t) | 呼び径   | 外径(OD) | 角度      | 品番             | 価格             | 梱包数     | 備考 |  |
|   | 11        | P 300 | 355    | 355     | 90°            | 4962-1355-1900 | 422,400 | 1  |  |
| 90°   |           |       |        |         | 4962-1400-1900 | 565,170        | 1       |    |  |
| 90°   |           |       |        |         | 4962-1450-1900 | 736,600        | 1       |    |  |
| 90°   |           |       |        |         | 4962-1500-1900 | 1,209,520      | 1       |    |  |
| 17  | P 300     | 355   | 355    | 355     | 90°            | 4962-3355-1900 | 353,290 | 1  |  |
|   |           |       |        |         | 90°            | 4962-3400-1900 | 434,490 | 1  |  |
|   |           |       |        |         | 90°            | 4962-3450-1900 | 556,380 | 1  |  |
|   |           |       |        |         | 90°            | 4962-3500-1900 | 683,210 | 1  |  |

(注)(1)全て受注生産品です。(2)別途運賃を申し受ける製品がございます。

(3)P印は日本ポリエチレンパイプシステム協会規格JP K013規格品です。(4)※印はジョージフィッシャー(株)製です。

| セグメントバンド<br>(4962) |       |            |         |                |           |     |                |           |     |
|--------------------|-------|------------|---------|----------------|-----------|-----|----------------|-----------|-----|
| SDR<br>(OD/t)      | 呼び径   | 外径<br>(OD) | 角度      | 圧力低減係数1.0      |           |     | 圧力低減係数0.8      |           |     |
|                    |       |            |         | 品番             | 価格        | 梱包数 | 品番             | 価格        | 梱包数 |
| 9                  | メ 250 | 315        | 90°     | 4962-9315-0909 | 475,860   | 1   | 4962-9315-8909 | 283,910   | 1   |
|                    |       |            | 45°     | 4962-9315-0459 | 287,760   | 1   | 4962-9315-8459 | 234,960   | 1   |
|                    |       |            | 22 1/2° | 4962-9315-0229 | 287,760   | 1   | 4962-9315-8229 | 234,960   | 1   |
|                    |       |            | 11 1/4° | 4962-9315-0119 | 287,760   | 1   | -              | -         | -   |
|                    | メ 300 | 355        | 90°     | 4962-9355-0909 | 555,280   | 1   | 4962-9355-8909 | 414,150   | 1   |
|                    |       |            | 45°     | 4962-9355-0459 | 335,720   | 1   | 4962-9355-8459 | 269,720   | 1   |
|                    |       |            | 22 1/2° | 4962-9355-0229 | 335,720   | 1   | 4962-9355-8229 | 269,720   | 1   |
|                    |       |            | 11 1/4° | 4962-9355-0119 | 335,720   | 1   | -              | -         | -   |
|                    | メ 350 | 400        | 90°     | 4962-9400-0909 | 1,046,950 | 1   | 4962-9400-8909 | 706,010   | 1   |
|                    |       |            | 45°     | 4962-9400-0459 | 675,470   | 1   | 4962-9400-8459 | 576,000   | 1   |
|                    |       |            | 22 1/2° | 4962-9400-0229 | 675,470   | 1   | 4962-9400-8229 | 576,000   | 1   |
|                    |       |            | 11 1/4° | 4962-9400-0119 | 675,470   | 1   | -              | -         | -   |
|                    | メ 400 | 450        | 90°     | 4962-9450-0909 | 1,247,040 | 1   | 4962-9450-8909 | 828,440   | 1   |
|                    |       |            | 45°     | 4962-9450-0459 | 802,560   | 1   | 4962-9450-8459 | 700,650   | 1   |
|                    |       |            | 22 1/2° | 4962-9450-0229 | 802,560   | 1   | 4962-9450-8229 | 700,650   | 1   |
|                    |       |            | 11 1/4° | 4962-9450-0119 | 802,560   | 1   | -              | -         | -   |
|                    | メ 450 | 500        | 90°     | 4962-9500-0909 | 1,461,810 | 1   | 4962-9500-8909 | 970,230   | 1   |
|                    |       |            | 45°     | 4962-9500-0459 | 933,380   | 1   | 4962-9500-8459 | 811,540   | 1   |
|                    |       |            | 22 1/2° | 4962-9500-0229 | 933,380   | 1   | 4962-9500-8229 | 811,540   | 1   |
|                    |       |            | 11 1/4° | 4962-9500-0119 | 933,380   | 1   | -              | -         | -   |
|                    | メ 500 | 560        | 90°     | 4962-9560-0909 | 1,743,870 | 1   | 4962-9560-8909 | 1,159,360 | 1   |
|                    |       |            | 45°     | 4962-9560-0459 | 1,101,060 | 1   | 4962-9560-8459 | 958,910   | 1   |
|                    |       |            | 22 1/2° | 4962-9560-0229 | 1,101,060 | 1   | 4962-9560-8229 | 958,910   | 1   |
|                    |       |            | 11 1/4° | 4962-9560-0119 | 1,101,060 | 1   | -              | -         | -   |
|                    | メ 550 | 630        | 90°     | 4962-9630-0909 | 2,328,620 | 1   | 4962-9630-8909 | 1,696,070 | 1   |
|                    |       |            | 45°     | 4962-9630-0459 | 1,420,190 | 1   | 4962-9630-8459 | 1,219,050 | 1   |
|                    |       |            | 22 1/2° | 4962-9630-0229 | 1,420,190 | 1   | 4962-9630-8229 | 1,219,050 | 1   |
|                    |       |            | 11 1/4° | 4962-9630-0119 | 1,420,190 | 1   | -              | -         | -   |
| 11                 | P 250 | 315        | 90°     | 4962-1315-0900 | 247,250   | 1   | -              | -         | -   |
|                    |       |            | 45°     | 4962-1315-0450 | 182,420   | 1   | -              | -         | -   |
|                    |       |            | 22 1/2° | 4962-1315-0225 | 148,630   | 1   | -              | -         | -   |
|                    |       |            | 11 1/4° | 4962-1315-0114 | 103,580   | 1   | -              | -         | -   |
|                    | P 300 | 355        | 90°     | 4962-1355-0900 | 333,740   | 1   | 4962-1355-8900 | 375,130   | 1   |
|                    |       |            | 45°     | 4962-1355-0450 | 320,280   | 1   | 4962-1355-8450 | 300,870   | 1   |
|                    |       |            | 22 1/2° | 4962-1355-0225 | 320,280   | 1   | 4962-1355-8225 | 300,870   | 1   |
|                    |       |            | 11 1/4° | 4962-1355-0114 | 320,280   | 1   | -              | -         | -   |
|                    | P 350 | 400        | 90°     | 4962-1400-0909 | 910,880   | 1   | 4962-1400-8909 | 496,410   | 1   |
|                    |       |            | 45°     | 4962-1400-0459 | 409,180   | 1   | 4962-1400-8459 | 381,900   | 1   |
|                    |       |            | 22 1/2° | 4962-1400-0229 | 409,180   | 1   | 4962-1400-8229 | 381,900   | 1   |
|                    |       |            | 11 1/4° | 4962-1400-0119 | 409,180   | 1   | -              | -         | -   |
|                    | P 400 | 450        | 90°     | 4962-1450-0909 | 1,072,600 | 1   | 4962-1450-8909 | 589,290   | 1   |
|                    |       |            | 45°     | 4962-1450-0459 | 553,400   | 1   | 4962-1450-8459 | 492,550   | 1   |
|                    |       |            | 22 1/2° | 4962-1450-0229 | 553,400   | 1   | 4962-1450-8229 | 492,550   | 1   |
|                    |       |            | 11 1/4° | 4962-1450-0119 | 553,400   | 1   | -              | -         | -   |
|                    | P 450 | 500        | 90°     | 4962-1500-0909 | 1,252,990 | 1   | 4962-1500-8909 | 967,620   | 1   |
|                    |       |            | 45°     | 4962-1500-0459 | 832,340   | 1   | 4962-1500-8459 | 722,810   | 1   |
|                    |       |            | 22 1/2° | 4962-1500-0229 | 832,340   | 1   | 4962-1500-8229 | 722,810   | 1   |
|                    |       |            | 11 1/4° | 4962-1500-0119 | 832,340   | 1   | -              | -         | -   |
|                    | P 500 | 560        | 90°     | 4962-1560-0909 | 1,493,180 | 1   | 4962-1560-8909 | 1,002,990 | 1   |
|                    |       |            | 45°     | 4962-1560-0459 | 954,250   | 1   | 4962-1560-8459 | 834,740   | 1   |
|                    |       |            | 22 1/2° | 4962-1560-0229 | 954,250   | 1   | 4962-1560-8229 | 834,740   | 1   |
|                    |       |            | 11 1/4° | 4962-1560-0119 | 954,250   | 1   | -              | -         | -   |
|                    | P 550 | 630        | 90°     | 4962-1630-0909 | 1,979,990 | 1   | 4962-1630-8909 | 1,450,860 | 1   |
|                    |       |            | 45°     | 4962-1630-0459 | 1,220,220 | 1   | 4962-1630-8459 | 1,051,960 | 1   |
|                    |       |            | 22 1/2° | 4962-1630-0229 | 1,220,220 | 1   | 4962-1630-8229 | 1,051,960 | 1   |
|                    |       |            | 11 1/4° | 4962-1630-0119 | 1,220,220 | 1   | -              | -         | -   |

(注)(1)全て受注生産品です。(2)別途運賃を申し受ける製品がございます。

(3)呼び径欄 P印は日本ポリエチレンパイプシステム協会規格JP K013規格品です。

(4)呼び径欄 メ印はメーカー規格品です。

| セグメントバンド<br>(4962) |     |            |     |           |                |                |           |                |                |         |   |
|--------------------|-----|------------|-----|-----------|----------------|----------------|-----------|----------------|----------------|---------|---|
| SDR<br>(OD/t)      | 呼び径 | 外径<br>(OD) | 角度  | 圧力低減係数1.0 |                |                | 圧力低減係数0.8 |                |                |         |   |
|                    |     |            |     | 品番        | 価格             | 梱包数            | 品番        | 価格             | 梱包数            |         |   |
| 13.6               | P   | 250        | 315 | 90°       | 4962-2315-0900 | 389,050        | 1         | 4962-2315-8900 | 311,230        | 1       |   |
|                    |     |            |     | 45°       | 4962-2315-0450 | 279,760        | 1         | 4962-2315-8450 | 234,300        | 1       |   |
|                    |     |            |     | 22 1/2°   | 4962-2315-0225 | 237,080        | 1         | 4962-2315-8225 | 217,670        | 1       |   |
|                    |     |            |     | 11 1/4°   | 4962-2315-0114 | 237,080        | 1         | -              | -              | -       |   |
|                    | P   | 300        | 355 | 90°       | 4962-2355-0900 | 412,410        | 1         | 4962-2355-8900 | 353,510        | 1       |   |
|                    |     |            |     | 45°       | 4962-2355-0450 | 301,850        | 1         | 4962-2355-8450 | 246,730        | 1       |   |
|                    |     |            |     | 22 1/2°   | 4962-2355-0225 | 301,850        | 1         | 4962-2355-8225 | 246,730        | 1       |   |
|                    |     |            |     | 11 1/4°   | 4962-2355-0114 | 301,850        | 1         | -              | -              | -       |   |
|                    | P   | 350        | 400 | 90°       | 4962-2400-0909 | 529,290        | 1         | 4962-2400-8909 | 430,060        | 1       |   |
|                    |     |            |     | 45°       | 4962-2400-0459 | 388,910        | 1         | 4962-2400-8459 | 348,010        | 1       |   |
|                    |     |            |     | 22 1/2°   | 4962-2400-0229 | 388,910        | 1         | 4962-2400-8229 | 348,010        | 1       |   |
|                    |     |            |     | 11 1/4°   | 4962-2400-0119 | 388,910        | 1         | -              | -              | -       |   |
|                    | P   | 400        | 450 | 90°       | 4962-2450-0909 | 676,560        | 1         | 4962-2450-8909 | 546,810        | 1       |   |
|                    |     |            |     | 45°       | 4962-2450-0459 | 495,970        | 1         | 4962-2450-8459 | 459,220        | 1       |   |
|                    |     |            |     | 22 1/2°   | 4962-2450-0229 | 495,970        | 1         | 4962-2450-8229 | 459,210        | 1       |   |
|                    |     |            |     | 11 1/4°   | 4962-2450-0119 | 495,970        | 1         | -              | -              | -       |   |
|                    | P   | 450        | 500 | 90°       | 4962-2500-0909 | 962,090        | 1         | 4962-2500-8909 | 704,620        | 1       |   |
|                    |     |            |     | 45°       | 4962-2500-0459 | 723,110        | 1         | 4962-2500-8459 | 612,850        | 1       |   |
|                    |     |            |     | 22 1/2°   | 4962-2500-0229 | 723,110        | 1         | 4962-2500-8229 | 612,850        | 1       |   |
|                    |     |            |     | 11 1/4°   | 4962-2500-0119 | 723,110        | 1         | -              | -              | -       |   |
|                    | P   | 500        | 560 | 90°       | 4962-2560-0909 | 1,275,370      | 1         | 4962-2560-8909 | 867,500        | 1       |   |
|                    |     |            |     | 45°       | 4962-2560-0459 | 826,930        | 1         | 4962-2560-8459 | 727,350        | 1       |   |
|                    |     |            |     | 22 1/2°   | 4962-2560-0229 | 826,930        | 1         | 4962-2560-8229 | 727,350        | 1       |   |
|                    |     |            |     | 11 1/4°   | 4962-2560-0119 | 826,930        | 1         | -              | -              | -       |   |
|                    | P   | 550        | 630 | 90°       | 4962-2630-0909 | 1,677,290      | 1         | 4962-2630-8909 | 1,237,010      | 1       |   |
|                    |     |            |     | 45°       | 4962-2630-0459 | 1,046,360      | 1         | 4962-2630-8459 | 906,330        | 1       |   |
|                    |     |            |     | 22 1/2°   | 4962-2630-0229 | 1,046,360      | 1         | 4962-2630-8229 | 906,330        | 1       |   |
|                    |     |            |     | 11 1/4°   | 4962-2630-0119 | 1,046,360      | 1         | -              | -              | -       |   |
|                    | P   | 600        | 710 | 90°       | 4962-2710-0909 | 2,038,750      | 1         | 4962-2710-8909 | 1,519,880      | 1       |   |
|                    |     |            |     | 45°       | 4962-2710-0459 | 1,278,060      | 1         | 4962-2710-8459 | 1,094,870      | 1       |   |
|                    |     |            |     | 22 1/2°   | 4962-2710-0229 | 1,278,060      | 1         | 4962-2710-8229 | 1,094,870      | 1       |   |
|                    |     |            |     | 11 1/4°   | 4962-2710-0119 | 1,278,060      | 1         | -              | -              | -       |   |
|                    | P   | 700        | 800 | 90°       | 4962-2800-0909 | 2,504,220      | 1         | 4962-2800-8909 | 1,877,260      | 1       |   |
|                    |     |            |     | 45°       | 4962-2800-0459 | 1,780,600      | 1         | 4962-2800-8459 | 1,349,290      | 1       |   |
|                    |     |            |     | 22 1/2°   | 4962-2800-0229 | 1,780,600      | 1         | 4962-2800-8229 | 1,349,290      | 1       |   |
|                    |     |            |     | 11 1/4°   | 4962-2800-0119 | 1,780,600      | 1         | -              | -              | -       |   |
|                    | 17  | P          | 250 | 315       | 90°            | 4962-3315-0909 | 404,800   | 1              | 4962-3315-8909 | 229,460 | 1 |
|                    |     |            |     |           | 45°            | 4962-3315-0459 | 244,750   | 1              | 4962-3315-8459 | 190,190 | 1 |
|                    |     |            |     |           | 22 1/2°        | 4962-3315-0229 | 244,750   | 1              | 4962-3315-8229 | 190,190 | 1 |
|                    |     |            |     |           | 11 1/4°        | 4962-3315-0119 | 244,750   | 1              | -              | -       | - |
|                    |     | P          | 300 | 355       | 90°            | 4962-3355-0909 | 436,480   | 1              | 4962-3355-8909 | 326,630 | 1 |
|                    |     |            |     |           | 45°            | 4962-3355-0459 | 245,920   | 1              | 4962-3355-8459 | 229,580 | 1 |
|                    |     |            |     |           | 22 1/2°        | 4962-3355-0229 | 245,920   | 1              | 4962-3355-8229 | 229,580 | 1 |
|                    |     |            |     |           | 11 1/4°        | 4962-3355-0119 | 245,920   | 1              | -              | -       | - |
|                    |     | P          | 350 | 400       | 90°            | 4962-3400-0909 | 687,940   | 1              | 4962-3400-8909 | 411,460 | 1 |
|                    |     |            |     |           | 45°            | 4962-3400-0459 | 341,360   | 1              | 4962-3400-8459 | 316,010 | 1 |
|                    |     |            |     |           | 22 1/2°        | 4962-3400-0229 | 341,360   | 1              | 4962-3400-8229 | 316,010 | 1 |
|                    |     |            |     |           | 11 1/4°        | 4962-3400-0119 | 341,360   | 1              | -              | -       | - |
| P                  |     | 400        | 450 | 90°       | 4962-3450-0909 | 800,690        | 1         | 4962-3450-8909 | 506,190        | 1       |   |
|                    |     |            |     | 45°       | 4962-3450-0459 | 451,700        | 1         | 4962-3450-8459 | 391,830        | 1       |   |
|                    |     |            |     | 22 1/2°   | 4962-3450-0229 | 451,700        | 1         | 4962-3450-8229 | 391,830        | 1       |   |
|                    |     |            |     | 11 1/4°   | 4962-3450-0119 | 451,700        | 1         | -              | -              | -       |   |
| P                  |     | 450        | 500 | 90°       | 4962-3500-0909 | 928,260        | 1         | 4962-3500-8909 | 618,770        | 1       |   |
|                    |     |            |     | 45°       | 4962-3500-0459 | 648,320        | 1         | 4962-3500-8459 | 537,530        | 1       |   |
|                    |     |            |     | 22 1/2°   | 4962-3500-0229 | 648,320        | 1         | 4962-3500-8229 | 537,530        | 1       |   |
|                    |     |            |     | 11 1/4°   | 4962-3500-0119 | 648,320        | 1         | -              | -              | -       |   |
| P                  |     | 500        | 560 | 90°       | 4962-3560-0909 | 965,260        | 1         | 4962-3560-8909 | 772,220        | 1       |   |
|                    |     |            |     | 45°       | 4962-3560-0459 | 804,380        | 1         | 4962-3560-8459 | 643,500        | 1       |   |
|                    |     |            |     | 22 1/2°   | 4962-3560-0229 | 804,380        | 1         | 4962-3560-8229 | 643,500        | 1       |   |
|                    |     |            |     | 11 1/4°   | 4962-3560-0119 | 804,380        | 1         | -              | -              | -       |   |

(注)(1)全て受注生産品です。(2)別途運賃を申し受ける製品がございます。  
(3)呼び径欄 P印は日本ポリエチレンパイプシステム協会規格JP K013規格品です。

| セグメントバンド<br>(4962) |       |            |                |                |           |                |                |           |     |  |
|--------------------|-------|------------|----------------|----------------|-----------|----------------|----------------|-----------|-----|--|
| SDR<br>(OD/t)      | 呼び径   | 外径<br>(OD) | 角度             | 圧力低減係数1.0      |           |                | 圧力低減係数0.8      |           |     |  |
|                    |       |            |                | 品番             | 価格        | 梱包数            | 品番             | 価格        | 梱包数 |  |
| 17                 | P 550 | 630        | 90°            | 4962-3630-0909 | 1,204,010 | 1              | 4962-3630-8909 | 963,200   | 1   |  |
|                    |       |            | 45°            | 4962-3630-0459 | 1,003,330 | 1              | 4962-3630-8459 | 802,660   | 1   |  |
|                    |       |            | 22 1/2°        | 4962-3630-0229 | 1,003,330 | 1              | 4962-3630-8229 | 802,660   | 1   |  |
|                    |       |            | 11 1/4°        | 4962-3630-0119 | 1,003,330 | 1              | -              | -         | -   |  |
|                    | P 600 | 710        | 90°            | 4962-3710-0909 | 1,494,720 | 1              | 4962-3710-8909 | 1,299,530 | 1   |  |
|                    |       |            | 45°            | 4962-3710-0459 | 1,121,040 | 1              | 4962-3710-8459 | 825,460   | 1   |  |
|                    |       |            | 22 1/2°        | 4962-3710-0229 | 1,121,040 | 1              | 4962-3710-8229 | 825,460   | 1   |  |
|                    |       |            | 11 1/4°        | 4962-3710-0119 | 1,121,040 | 1              | -              | -         | -   |  |
|                    | P 700 | 800        | 90°            | 4962-3800-0909 | 2,399,440 | 1              | 4962-3800-8909 | 1,682,350 | 1   |  |
|                    |       |            | 45°            | 4962-3800-0459 | 1,363,710 | 1              | 4962-3800-8459 | 1,010,700 | 1   |  |
|                    |       |            | 22 1/2°        | 4962-3800-0229 | 1,363,710 | 1              | 4962-3800-8229 | 1,010,700 | 1   |  |
|                    |       |            | 11 1/4°        | 4962-3800-0119 | 1,363,710 | 1              | -              | -         | -   |  |
| 21                 | P 250 | 315        | 90°            | 4962-4315-0909 | 378,290   | 1              | 4962-4315-8909 | 215,160   | 1   |  |
|                    |       |            | 45°            | 4962-4315-0459 | 232,100   | 1              | 4962-4315-8459 | 178,420   | 1   |  |
|                    |       |            | 22 1/2°        | 4962-4315-0229 | 232,100   | 1              | 4962-4315-8229 | 178,420   | 1   |  |
|                    |       |            | 11 1/4°        | 4962-4315-0119 | 232,100   | 1              | -              | -         | -   |  |
|                    | P 300 | 355        | 90°            | 4962-4355-0909 | 350,210   | 1              | 4962-4355-8909 | 309,560   | 1   |  |
|                    |       |            | 45°            | 4962-4355-0459 | 239,020   | 1              | 4962-4355-8459 | 218,210   | 1   |  |
|                    |       |            | 22 1/2°        | 4962-4355-0229 | 239,020   | 1              | 4962-4355-8229 | 218,210   | 1   |  |
|                    |       |            | 11 1/4°        | 4962-4355-0119 | 239,020   | 1              | -              | -         | -   |  |
|                    | P 350 | 400        | 90°            | 4962-4400-0909 | 426,790   | 1              | 4962-4400-8909 | 367,170   | 1   |  |
|                    |       |            | 45°            | 4962-4400-0459 | 308,290   | 1              | 4962-4400-8459 | 273,170   | 1   |  |
|                    |       |            | 22 1/2°        | 4962-4400-0229 | 308,290   | 1              | 4962-4400-8229 | 273,170   | 1   |  |
|                    |       |            | 11 1/4°        | 4962-4400-0119 | 308,290   | 1              | -              | -         | -   |  |
|                    | P 400 | 450        | 90°            | 4962-4450-0909 | 526,660   | 1              | 4962-4450-8909 | 457,010   | 1   |  |
|                    |       |            | 45°            | 4962-4450-0459 | 399,280   | 1              | 4962-4450-8459 | 366,890   | 1   |  |
|                    |       |            | 22 1/2°        | 4962-4450-0229 | 399,280   | 1              | 4962-4450-8229 | 366,890   | 1   |  |
|                    |       |            | 11 1/4°        | 4962-4450-0119 | 399,280   | 1              | -              | -         | -   |  |
|                    | P 450 | 500        | 90°            | 4962-4500-0909 | 656,960   | 1              | 4962-4500-8909 | 581,880   | 1   |  |
|                    |       |            | 45°            | 4962-4500-0459 | 501,910   | 1              | 4962-4500-8459 | 463,520   | 1   |  |
|                    |       |            | 22 1/2°        | 4962-4500-0229 | 501,910   | 1              | 4962-4500-8229 | 463,520   | 1   |  |
|                    |       |            | 11 1/4°        | 4962-4500-0119 | 501,910   | 1              | -              | -         | -   |  |
|                    | P 500 | 560        | 90°            | 4962-4560-0909 | 882,730   | 1              | 4962-4560-8909 | 683,720   | 1   |  |
|                    |       |            | 45°            | 4962-4560-0459 | 735,590   | 1              | 4962-4560-8459 | 570,090   | 1   |  |
|                    |       |            | 22 1/2°        | 4962-4560-0229 | 735,590   | 1              | 4962-4560-8229 | 570,090   | 1   |  |
|                    |       |            | 11 1/4°        | 4962-4560-0119 | 735,590   | 1              | -              | -         | -   |  |
| P 550              | 630   | 90°        | 4962-4630-0909 | 1,040,420      | 1         | 4962-4630-8909 | 878,590        | 1         |     |  |
|                    |       | 45°        | 4962-4630-0459 | 780,320        | 1         | 4962-4630-8459 | 687,570        | 1         |     |  |
|                    |       | 22 1/2°    | 4962-4630-0229 | 780,320        | 1         | 4962-4630-8229 | 687,570        | 1         |     |  |
|                    |       | 11 1/4°    | 4962-4630-0119 | 780,320        | 1         | -              | -              | -         |     |  |
| P 600              | 710   | 90°        | 4962-4710-0909 | 1,346,130      | 1         | 4962-4710-8909 | 1,157,590      | 1         |     |  |
|                    |       | 45°        | 4962-4710-0459 | 942,280        | 1         | 4962-4710-8459 | 846,400        | 1         |     |  |
|                    |       | 22 1/2°    | 4962-4710-0229 | 942,280        | 1         | 4962-4710-8229 | 846,400        | 1         |     |  |
|                    |       | 11 1/4°    | 4962-4710-0119 | 942,280        | 1         | -              | -              | -         |     |  |
| P 700              | 800   | 90°        | 4962-4800-0909 | 1,587,050      | 1         | 4962-4800-8909 | 1,454,720      | 1         |     |  |
|                    |       | 45°        | 4962-4800-0459 | 1,018,340      | 1         | 4962-4800-8459 | 876,720        | 1         |     |  |
|                    |       | 22 1/2°    | 4962-4800-0229 | 1,018,340      | 1         | 4962-4800-8229 | 876,720        | 1         |     |  |
|                    |       | 11 1/4°    | 4962-4800-0119 | 1,198,520      | 1         | -              | -              | -         |     |  |

(注)(1)全て受注生産品です。(2)別途運賃を申し受ける製品がございます。



(3)呼び径欄 P印は日本ポリエチレンパイプシステム協会規格JP K013規格品です。





| セグメントバンド<br>(4962)  |     |            |     |           |                |           |           |                |           |   |
|---|-----|------------|-----|-----------|----------------|-----------|-----------|----------------|-----------|---|
| SDR<br>(OD/t)   | 呼び径 | 外径<br>(OD) | 角度  | 圧力低減係数1.0 |                |           | 圧力低減係数0.8 |                |           |   |
|   |     |            |     | 品番        | 価格             | 梱包数       | 品番        | 価格             | 梱包数       |   |
|  | 26  | メ 250      | 315 | 90°       | 4962-6315-0909 | 362,010   | 1         | 4962-6315-8909 | 203,610   | 1 |
|   |     |            |     | 45°       | 4962-6315-0459 | 222,860   | 1         | 4962-6315-8459 | 168,960   | 1 |
|   |     |            |     | 22 1/2°   | 4962-6315-0229 | 222,860   | 1         | 4962-6315-8229 | 168,960   | 1 |
|   |     |            |     | 11 1/4°   | 4962-6315-0119 | 222,860   | 1         | -              | -         | - |
|   |     | メ 300      | 355 | 90°       | 4962-6355-0909 | 388,300   | 1         | 4962-6355-8909 | 250,690   | 1 |
|   |     |            |     | 45°       | 4962-6355-0459 | 246,840   | 1         | 4962-6355-8459 | 180,180   | 1 |
|   |     |            |     | 22 1/2°   | 4962-6355-0229 | 246,840   | 1         | 4962-6355-8229 | 180,180   | 1 |
|   |     |            |     | 11 1/4°   | 4962-6355-0119 | 246,840   | 1         | -              | -         | - |
|   |     | メ 350      | 400 | 90°       | 4962-6400-0909 | 540,440   | 1         | 4962-6400-8909 | 401,340   | 1 |
|   |     |            |     | 45°       | 4962-6400-0459 | 388,980   | 1         | 4962-6400-8459 | 347,820   | 1 |
|   |     |            |     | 22 1/2°   | 4962-6400-0229 | 388,980   | 1         | 4962-6400-8229 | 347,820   | 1 |
|   |     |            |     | 11 1/4°   | 4962-6400-0119 | 388,980   | 1         | -              | -         | - |
|   |     | メ 400      | 450 | 90°       | 4962-6450-0909 | 617,630   | 1         | 4962-6450-8909 | 448,560   | 1 |
|   |     |            |     | 45°       | 4962-6450-0459 | 437,950   | 1         | 4962-6450-8459 | 395,630   | 1 |
|   |     |            |     | 22 1/2°   | 4962-6450-0229 | 437,950   | 1         | 4962-6450-8229 | 395,630   | 1 |
|   |     |            |     | 11 1/4°   | 4962-6450-0119 | 437,950   | 1         | -              | -         | - |
|   |     | メ 450      | 500 | 90°       | 4962-6500-0909 | 703,330   | 1         | 4962-6500-8909 | 504,650   | 1 |
|   |     |            |     | 45°       | 4962-6500-0459 | 489,840   | 1         | 4962-6500-8459 | 439,350   | 1 |
|   |     |            |     | 22 1/2°   | 4962-6500-0229 | 489,840   | 1         | 4962-6500-8229 | 439,350   | 1 |
|   |     |            |     | 11 1/4°   | 4962-6500-0119 | 489,840   | 1         | -              | -         | - |
|   |     | メ 500      | 560 | 90°       | 4962-6560-0909 | 813,870   | 1         | 4962-6560-8909 | 578,220   | 1 |
|   |     |            |     | 45°       | 4962-6560-0459 | 555,480   | 1         | 4962-6560-8459 | 496,490   | 1 |
|   |     |            |     | 22 1/2°   | 4962-6560-0229 | 555,480   | 1         | 4962-6560-8229 | 496,490   | 1 |
|   |     |            |     | 11 1/4°   | 4962-6560-0119 | 555,480   | 1         | -              | -         | - |
|   |     | メ 550      | 630 | 90°       | 4962-6630-0909 | 1,033,080 | 1         | 4962-6630-8909 | 779,700   | 1 |
|   |     |            |     | 45°       | 4962-6630-0459 | 675,580   | 1         | 4962-6630-8459 | 594,660   | 1 |
|   |     |            |     | 22 1/2°   | 4962-6630-0229 | 675,580   | 1         | 4962-6630-8229 | 594,660   | 1 |
|   |     |            |     | 11 1/4°   | 4962-6630-0119 | 675,580   | 1         | -              | -         | - |
|   |     | メ 600      | 710 | 90°       | 4962-6710-0909 | 1,232,690 | 1         | 4962-6710-8909 | 935,250   | 1 |
|   |     |            |     | 45°       | 4962-6710-0459 | 803,370   | 1         | 4962-6710-8459 | 698,670   | 1 |
|   |     |            |     | 22 1/2°   | 4962-6710-0229 | 803,370   | 1         | 4962-6710-8229 | 698,670   | 1 |
|   |     |            |     | 11 1/4°   | 4962-6710-0119 | 803,370   | 1         | -              | -         | - |
|   |     | メ 700      | 800 | 90°       | 4962-6800-0909 | 1,488,050 | 1         | 4962-6800-8909 | 1,130,670 | 1 |
|   |     |            |     | 45°       | 4962-6800-0459 | 1,077,620 | 1         | 4962-6800-8459 | 838,000   | 1 |
|   |     |            |     | 22 1/2°   | 4962-6800-0229 | 1,077,620 | 1         | 4962-6800-8229 | 838,000   | 1 |
|   |     |            |     | 11 1/4°   | 4962-6800-0119 | 1,077,620 | 1         | -              | -         | - |

(注)(1)全て受注生産品です。(2)別途運賃を申し受ける製品がございます。





(3)呼び径欄 メ印はメーカー規格品です。

| チーズ<br>(4361)   |           |                 |                |                |                |         |    |
|---|-----------|-----------------|----------------|----------------|----------------|---------|----|
| SDR(OD/t)   | 呼び径       | 外径(OD)          | 品番             | 価格             | 梱包数            |         |    |
|    | 11        | P ※ 200S × 200S | 225 × 225      | 4361-1225-0225 | 188,120        | 1       |    |
|   |           | P 200 × 200     | 250 × 250      | 4361-1250-0250 | 252,600        | 1       |    |
|   |           | P 250 × 250     | 315 × 315      | 4361-1315-0315 | 293,620        | 1       |    |
|   |           | P ※ 300 × 300   | 355 × 355      | 4361-1355-0355 | 385,880        | 1       |    |
|   |           | P ※ 350 × 350   | 400 × 400      | 4361-1400-0400 | 別途問合せ          | 1       |    |
|   |           | P ※ 400 × 400   | 450 × 450      | 4361-1450-0450 | 別途問合せ          | 1       |    |
|   |           | P ※ 450 × 450   | 500 × 500      | 4361-1500-0500 | 別途問合せ          | 1       |    |
|   |           |                 | ※ 40 × 20      | 50 × 25        | 4361-1050-0025 | 10,560  | 10 |
|   |           | P ※ 150 × 75    | 180 × 90       | 4361-1180-0090 | 99,610         | 3       |    |
|   |           | P ※ 150 × 125   | 180 × 160      | 4361-1180-0160 | 99,610         | 1       |    |
|   |           | P ※ 200 × 125   | 250 × 160      | 4361-1250-0160 | 279,390        | 2       |    |
|   |           |                 | 250 × 150      | 315 × 180      | 4361-1315-0180 | 391,510 | 1  |
|   |           | 250 × 200       | 315 × 250      | 4361-1315-0250 | 293,620        | 1       |    |
|   | 17        | P ※ 75 × 75     | 90 × 90        | 4361-3090-0090 | 18,370         | 1       |    |
|   |           | P ※ 100S × 100S | 110 × 110      | 4361-3110-0110 | 24,050         | 1       |    |
|   |           | P ※ 100 × 100   | 125 × 125      | 4361-3125-0125 | 29,710         | 1       |    |
|   |           | P ※ 125 × 125   | 160 × 160      | 4361-3160-0160 | 39,750         | 1       |    |
|   |           | P ※ 150 × 150   | 180 × 180      | 4361-3180-0180 | 92,740         | 1       |    |
|   |           | P ※ 200S × 200S | 225 × 225      | 4361-3225-0225 | 151,140        | 1       |    |
|   |           | P ※ 200 × 200   | 250 × 250      | 4361-3250-0250 | 189,450        | 2       |    |
|   |           | P ※ 250 × 250   | 315 × 315      | 4361-3315-0315 | 214,140        | 1       |    |
|   |           | P ※ 300 × 300   | 355 × 355      | 4361-3355-0355 | 336,530        | 1       |    |
|   |           | P ※ 350 × 350   | 400 × 400      | 4361-3400-0400 | 394,450        | 1       |    |
|   |           | P ※ 400 × 400   | 450 × 450      | 4361-3450-0450 | 573,990        | 1       |    |
| P ※ 450 × 450   |           | 500 × 500       | 4361-3500-0500 | 729,190        | 1              |         |    |
| P ※ 500 × 500   |           | 560 × 560       | 4361-3560-0560 | 別途問合せ          | 1              |         |    |
| P ※ 550 × 550   |           | 630 × 630       | 4361-3630-0630 | 別途問合せ          | 1              |         |    |
| P ※ 600 × 600   |           | 710 × 710       | 4361-3710-0710 | 別途問合せ          | 1              |         |    |
| P ※ 700 × 700   |           | 800 × 800       | 4361-3800-0800 | 別途問合せ          | 1              |         |    |
|   |           | 250 × 200       | 315 × 250      | 4361-3315-0250 | 257,030        | 1       |    |
|   |           | 300 × 200       | 355 × 250      | 4361-3355-0250 | 887,740        | 1       |    |
|   |           | 300 × 250       | 355 × 315      | 4361-3355-0315 | 633,250        | 1       |    |
| P ※ 350 × 250   |           | 400 × 315       | 4361-3400-0315 | 1,021,130      | 1              |         |    |
| P ※ 350 × 300   | 400 × 355 | 4361-3400-0355  | 843,460        | 1              |                |         |    |
| レデューサ<br>(4363)   |           |                 |                |                |                |         |    |
| SDR(OD/t)   | 呼び径       | 外径(OD)          | 品番             | 価格             | 梱包数            |         |    |
|  | 11        | P ※ 65 × 50     | 75 × 63        | 4363-1075-0063 | 7,960          | 50      |    |
|   |           | P ※ 75 × 50     | 90 × 63        | 4363-1090-0063 | 12,160         | 1       |    |
|   |           | P ※ 75 × 65     | 90 × 75        | 4363-1090-0075 | 12,160         | 18      |    |
|   |           | P ※ 100 × 50    | 125 × 63       | 4363-1125-0063 | 16,490         | 5       |    |
|   |           | P ※ 100 × 75    | 125 × 90       | 4363-1125-0090 | 17,450         | 13      |    |
|   |           | P ※ 100 × 100S  | 125 × 110      | 4363-1125-0110 | 18,460         | 1       |    |
|   |           | P ※ 125 × 75    | 160 × 90       | 4363-1160-0090 | 26,400         | 10      |    |
|   |           | P ※ 125 × 100   | 160 × 125      | 4363-1160-0125 | 26,400         | 5       |    |
|   |           | P ※ 150 × 75    | 180 × 90       | 4363-1180-0090 | 34,510         | 2       |    |
|   |           | P ※ 150 × 100   | 180 × 125      | 4363-1180-0125 | 34,510         | 3       |    |
|   |           | P ※ 150 × 125   | 180 × 160      | 4363-1180-0160 | 34,510         | 6       |    |
|   |           | P ※ 200S × 150  | 225 × 180      | 4363-1225-0180 | 50,550         | 1       |    |
|   |           | P 200 × 125     | 250 × 160      | 4363-1250-0160 | 66,610         | 2       |    |
|   |           | P 200 × 150     | 250 × 180      | 4363-1250-0180 | 66,610         | 2       |    |
|   |           | P ※ 200 × 200S  | 250 × 225      | 4363-1250-0225 | 82,640         | 1       |    |
|   |           | P 250 × 200     | 315 × 250      | 4363-1315-0250 | 120,230        | 1       |    |
|   |           | P ※ 300 × 200   | 355 × 250      | 4363-1355-0250 | 137,520        | 2       |    |
|   |           | P ※ 300 × 250   | 355 × 315      | 4363-1355-0315 | 137,520        | 1       |    |
|   |           | P ※ 350 × 250   | 400 × 315      | 4363-1400-0315 | 別途問合せ          | 1       |    |
|   |           | P ※ 350 × 300   | 400 × 355      | 4363-1400-0355 | 別途問合せ          | 2       |    |
|   |           | P ※ 400 × 250   | 450 × 315      | 4363-1450-0315 | 別途問合せ          | 1       |    |
|   |           | P ※ 400 × 300   | 450 × 355      | 4363-1450-0355 | 別途問合せ          | 1       |    |
|   |           | P ※ 400 × 350   | 450 × 400      | 4363-1450-0400 | 別途問合せ          | 2       |    |
|   |           | P ※ 450 × 250   | 500 × 315      | 4363-1500-0315 | 別途問合せ          | 1       |    |
|   |           | P ※ 450 × 300   | 500 × 355      | 4363-1500-0355 | 別途問合せ          | 1       |    |
|   |           | P ※ 450 × 350   | 500 × 400      | 4363-1500-0400 | 別途問合せ          | 1       |    |
|   |           | P ※ 450 × 400   | 500 × 450      | 4363-1500-0450 | 別途問合せ          | 1       |    |

(注) (1) 全て受注生産品です。(2) 別途運賃を申し受ける製品がございます。  
 (3) 呼び径欄 P印は日本ポリエチレンパイプシステム協会規格JP K013規格品です。  
 (4) 呼び径欄 ※印はジョージフィッシャー(株)製です。

| レデューサ<br>(4363)   |         |                |         |                |         |     |
|---|---------|----------------|---------|----------------|---------|-----|
| SDR(OD/t)   | 呼び径     | 外径(OD)         | 品番      | 価格             | 梱包数     |     |
|    | 17      | P ※ 100S×75    | 110×90  | 4363-3110-0090 | 13,330  | 1   |
|   |         | P ※ 100×100S   | 125×110 | 4363-3125-0110 | 16,630  | 1   |
|   |         | P ※ 125×100    | 160×125 | 4363-3160-0125 | 23,760  | 1   |
|   |         | P ※ 150×125    | 180×160 | 4363-3180-0160 | 31,060  | 1   |
|   |         | P ※ 200S×150   | 225×180 | 4363-3225-0180 | 45,510  | 1   |
|   |         | P ※ 200×200S   | 250×225 | 4363-3250-0225 | 78,520  | 1   |
|   |         | P 250×200      | 315×250 | 4363-3315-0250 | 108,210 | 1   |
|   |         | P 300×200      | 355×250 | 4363-3355-0250 | 137,520 | 1   |
|   |         | P 300×250      | 355×315 | 4363-3355-0315 | 137,520 | 1   |
|   |         | P ※ 350×250    | 400×315 | 4363-3400-0315 | 191,920 | 1   |
|   |         | P ※ 350×300    | 400×355 | 4363-3400-0355 | 191,920 | 1   |
|   |         | P ※ 400×250    | 450×315 | 4363-3450-0315 | 306,160 | 1   |
|   |         | P ※ 400×300    | 450×355 | 4363-3450-0355 | 306,160 | 2   |
|   |         | P ※ 400×350    | 450×400 | 4363-3450-0400 | 306,160 | 1   |
|   |         | P ※ 450×250    | 500×315 | 4363-3500-0315 | 424,570 | 1   |
|   |         | P ※ 450×300    | 500×355 | 4363-3500-0355 | 424,570 | 1   |
|   |         | P ※ 450×350    | 500×400 | 4363-3500-0400 | 424,570 | 1   |
|   |         | P ※ 450×400    | 500×450 | 4363-3500-0450 | 424,570 | 1   |
|   |         | P ※ 500×300    | 560×355 | 4363-3560-0355 | 別途問合せ   | 1   |
|   |         | P ※ 500×350    | 560×400 | 4363-3560-0400 | 別途問合せ   | 1   |
|   |         | P ※ 500×400    | 560×450 | 4363-3560-0450 | 別途問合せ   | 1   |
|   |         | P ※ 500×450    | 560×500 | 4363-3560-0500 | 別途問合せ   | 1   |
|   |         | P ※ 550×350    | 630×400 | 4363-3630-0400 | 別途問合せ   | 1   |
|   |         | P ※ 550×400    | 630×450 | 4363-3630-0450 | 別途問合せ   | 1   |
|   |         | P ※ 550×450    | 630×500 | 4363-3630-0500 | 別途問合せ   | 1   |
|   |         | P ※ 550×500    | 630×560 | 4363-3630-0560 | 別途問合せ   | 1   |
|   |         | P ※ 600×450    | 710×500 | 4363-3710-0500 | 別途問合せ   | 1   |
|   |         | P ※ 600×500    | 710×560 | 4363-3710-0560 | 別途問合せ   | 1   |
| P ※ 600×550   | 710×630 | 4363-3710-0630 | 別途問合せ   | 1              |         |     |
| P ※ 700×500   | 800×560 | 4363-3800-0560 | 別途問合せ   | 1              |         |     |
| P ※ 700×550   | 800×630 | 4363-3800-0630 | 別途問合せ   | 1              |         |     |
| P ※ 700×600   | 800×710 | 4363-3800-0710 | 別途問合せ   | 1              |         |     |
| キャップ<br>(4265)  |         |                |         |                |         |     |
| SDR(OD/t)   | 呼び径     | 外径(OD)         | 品番      | 価格             | 梱包数     |     |
|  | 11      | ※ 20           | 25      | 4265-1025-0000 | 1,780   | 50  |
|   |         | ※ 25           | 32      | 4265-1032-0000 | 2,220   | 150 |
|   |         | ※ 30           | 40      | 4265-1040-0000 | 2,750   | 100 |
|   |         | ※ 40           | 50      | 4265-1050-0000 | 3,530   | 30  |
|   |         | P 50           | 63      | 4265-1063-0000 | 6,170   | 32  |
|   |         | P 65           | 75      | 4265-1075-0000 | 7,450   | 12  |
|   |         | P 75           | 90      | 4265-1090-0000 | 8,570   | 9   |
|   |         | P ※ 100S       | 110     | 4265-1110-0000 | 11,240  | 1   |
|   |         | P 100          | 125     | 4265-1125-0000 | 11,860  | 4   |
|   |         | P 125          | 160     | 4265-1160-0000 | 14,490  | 4   |
|   |         | P 150          | 180     | 4265-1180-0000 | 19,250  | 3   |
|   |         | P ※ 200S       | 225     | 4265-1225-0000 | 39,720  | 1   |
|   |         | P 200          | 250     | 4265-1250-0000 | 60,200  | 2   |
|   |         | P 250          | 315     | 4265-1315-0000 | 83,740  | 1   |
|   |         | P ※ 300        | 355     | 4265-1355-0000 | 93,610  | 1   |
|   |         | P ※ 350        | 400     | 4265-1400-0000 | 別途問合せ   | 1   |
|   |         | P ※ 400        | 450     | 4265-1450-0000 | 別途問合せ   | 1   |
|   |         | P ※ 450        | 500     | 4265-1500-0000 | 別途問合せ   | 1   |

(注)(1)全て受注生産品です。(2)別途運賃を申し受ける製品がございます。  
(3)呼び径欄 P印は日本ポリエチレンパイプシステム協会規格JP K013規格品です。  
(5)呼び径欄 ※印はジョージフィッシャー(株)製です。

| キャップ (4265)   |           |     |                |                |                |         |    |     |
|---|-----------|-----|----------------|----------------|----------------|---------|----|-----|
|                        | SDR(OD/t) | 呼び径 | 外径(OD)         | 品番             | 価格             | 梱包数     | 備考 |     |
|   | 17        | P   | 75             | 90             | 4265-3090-0000 | 8,390   | 1  |     |
|   |           | P ※ | 100S           | 110            | 4265-3110-0000 | 11,020  | 1  |     |
|   |           | P   | 100            | 125            | 4265-3125-0000 | 11,640  | 1  |     |
|   |           | P   | 125            | 160            | 4265-3160-0000 | 14,200  | 1  |     |
|   |           | P   | 150            | 180            | 4265-3180-0000 | 19,120  | 1  |     |
|   |           | P ※ | 200S           | 225            | 4265-3225-0000 | 38,930  | 1  |     |
|   |           | P   | 200            | 250            | 4265-3250-0000 | 59,000  | 4  |     |
|   |           | P   | 250            | 315            | 4265-3315-0000 | 80,340  | 2  |     |
|   |           | P ※ | 300            | 355            | 4265-3355-0000 | 93,610  | 2  |     |
|   |           | P ※ | 350            | 400            | 4265-3400-0000 | 165,220 | 1  |     |
|   |           | P ※ | 400            | 450            | 4265-3450-0000 | 233,990 | 1  |     |
|   |           | P ※ | 450            | 500            | 4265-3500-0000 | 273,750 | 1  |     |
|   |           | P ※ | 500            | 560            | 4265-3560-0000 | 別途問合せ   | 1  |     |
|   |           | P ※ | 550            | 630            | 4265-3630-0000 | 別途問合せ   | 1  |     |
| P ※   |           | 600 | 710            | 4265-3710-0000 | 別途問合せ          | 1       |    |     |
| P ※   | 700       | 800 | 4265-3800-0000 | 別途問合せ          | 1              |         |    |     |
| SPおねじ継手 (4765)  |           |     |                |                |                |         |    |     |
|                        | SDR(OD/t) | 呼び径 | 外径(OD)         | 品番             | 価格             | 梱包数     | 備考 |     |
|   | 11        | P   | 20             | 25             | 4765-1025-0000 | 5,110   | 36 |     |
|   |           | P   | 25             | 32             | 4765-1032-0000 | 6,330   | 16 |     |
|   |           | P   | 30             | 40             | 4765-1040-0000 | 8,930   | 16 |     |
|   |           | P   | 40             | 50             | 4765-1050-0000 | 11,860  | 16 |     |
|   |           | P   | 50             | 63             | 4765-1063-0001 | 16,080  | 15 |     |
| SPめねじ継手 (4766)  |           |     |                |                |                |         |    |     |
|                       | SDR(OD/t) | 呼び径 | 外径(OD)         | 品番             | 価格             | 梱包数     | 備考 |     |
|   | 11        | P   | 20             | 25             | 4766-1025-0000 | 5,480   | 36 |     |
|   |           | P   | 25             | 32             | 4766-1032-0000 | 7,550   | 16 |     |
|   |           | P   | 30             | 40             | 4766-1040-0000 | 11,340  | 16 |     |
|   |           | P   | 40             | 50             | 4766-1050-0000 | 12,600  | 16 |     |
|   |           | P   | 50             | 63             | 4766-1063-0001 | 16,700  | 15 |     |
| SPユニオン継手 (4767)   |           |     |                |                |                |         |    |     |
|                      | SDR(OD/t) | 呼び径 | 外径(OD)         | 品番             | 価格             | 梱包数     | 備考 |     |
|   | 11        | P   | 20             | 25             | 4767-1025-0000 | 5,810   | 36 |     |
|   |           | P   | 25             | 32             | 4767-1032-0000 | 7,490   | 16 |     |
|   |           | P   | 30             | 40             | 4767-1040-0000 | 11,690  | 16 |     |
|   |           | P   | 40             | 50             | 4767-1050-0000 | 14,950  | 16 |     |
|   |           | P   | 50             | 63             | 4767-1063-0001 | 19,750  | 15 |     |
| フランジ (JIS10K・SUS)<br>[RF形4264・GF形4274]  |           |     |                |                |                |         |    |     |
| <br>フランジ材質<br>SUS304 | SDR(OD/t) | 呼び径 | 外径(OD)         | 品番             | 価格             | 梱包数     | 備考 |     |
|   | 11        | P   | 20             | 25             | 4264-1025-0100 | 9,740   | 5  | RF形 |
|   |           | P   | 25             | 32             | 4264-1032-0100 | 12,190  | 5  |     |
|   |           | P   | 30             | 40             | 4264-1040-0100 | 14,390  | 5  |     |
|   |           | P   | 40             | 50             | 4264-1050-0100 | 14,750  | 5  |     |
|   |           | P   | 50             | 63             | 4264-1063-0100 | 16,480  | 4  |     |
|   |           | P   | 65             | 75             | 4264-1075-0100 | 23,990  | 3  |     |
|   |           | P   | 75             | 90             | 4264-1090-0100 | 23,990  | 3  |     |
|   |           |     | 100S           | 110            | 4264-1110-0100 | 68,820  | 2  |     |
|   |           | P   | 100            | 125            | 4264-1125-0100 | 36,170  | 2  |     |
|   |           | P   | 125            | 160            | 4264-1160-0100 | 127,330 | 1  |     |
|   |           | P   | 150            | 180            | 4264-1180-0100 | 56,750  | 1  |     |
|   |           |     | 200S           | 225            | 4264-1225-0100 | 213,310 | 1  |     |
|   | P         | 200 | 250            | 4264-1250-0100 | 139,210        | 1       |    |     |
|   | 11        | P   | 50             | 63             | 4274-1063-0100 | 16,480  | 4  | GF形 |
|   |           | P   | 75             | 90             | 4274-1090-0100 | 23,990  | 3  |     |
|   |           |     | 100S           | 110            | 4274-1110-0100 | 68,820  | 2  |     |
|   |           | P   | 100            | 125            | 4274-1125-0100 | 36,170  | 2  |     |
|   |           | P   | 150            | 180            | 4274-1180-0100 | 56,750  | 1  |     |
|   |           |     | 200S           | 225            | 4274-1225-0100 | 213,310 | 1  |     |
|   |           | P   | 200            | 250            | 4274-1250-0100 | 139,210 | 1  |     |
|   |           | P   | 250            | 315            | 4274-1315-0100 | 330,220 | 1  |     |
|   |           | P   | 300            | 355            | 4274-1355-0100 | 410,450 | 1  |     |

(注)(1)全て受注生産品です。(2)別途運賃を申し受ける製品がございます。

(3)呼び径欄 P印は日本ポリエチレンパイプシステム協会規格JP K013規格品です。

(4)呼び径欄 ※印はジョージフィッシャー(株)製です。

| フランジ (JIS10K-SUS)<br>[RF形4264・GF形4274]  |           |        |        |                                   |                |           |    |                                       |
|---|-----------|--------|--------|-----------------------------------|----------------|-----------|----|---------------------------------------|
| <br>フランジ材質<br>SUS304   | SDR(OD/t) | 呼び径    | 外径(OD) | 品番                                | 価格             | 梱包数       | 備考 |                                       |
|   | 17        |        | 100S   | 110                               | 4264-3110-0100 | 53,090    | 2  | RF形                                   |
|   |           |        | 200S   | 225                               | 4264-3225-0100 | 194,450   | 1  |                                       |
|   |           |        | 100S   | 110                               | 4274-3110-0100 | 53,090    | 2  | GF形                                   |
|   |           |        | 200S   | 225                               | 4274-3225-0100 | 194,450   | 1  |                                       |
|   |           |        | P      | 250                               | 4274-3315-0100 | 330,220   | 1  |                                       |
|   |           | P      | 300    | 4274-3355-0100                    | 410,450        | 1         |    |                                       |
| EFフランジ (JIS10K-SUS)<br>[RF形4364・GF形4374]  |           |        |        |                                   |                |           |    |                                       |
| <br>フランジ材質<br>SUS304   | SDR(OD/t) | 呼び径    | 外径(OD) | 品番                                | 価格             | 梱包数       | 備考 |                                       |
|   | 11        | P      | 50     | 63                                | 4364-1063-0100 | 21,010    | 4  | RF形                                   |
|   |           | P      | 75     | 90                                | 4364-1090-0100 | 32,080    | 2  |                                       |
|   |           | P      | 100    | 125                               | 4364-1125-0100 | 49,570    | 2  |                                       |
|   |           | P      | 150    | 180                               | 4364-1180-0100 | 79,560    | 1  |                                       |
|   |           | P      | 200    | 250                               | 4364-1250-0100 | 191,800   | 1  |                                       |
|   |           | P      | 50     | 63                                | 4374-1063-0100 | 21,010    | 4  |                                       |
|   | P         | 75     | 90     | 4374-1090-0100                    | 32,080         | 2         |    |                                       |
|   | P         | 100    | 125    | 4374-1125-0100                    | 49,570         | 2         |    |                                       |
|   | P         | 150    | 180    | 4374-1180-0100                    | 79,560         | 1         |    |                                       |
|   | P         | 200    | 250    | 4374-1250-0100                    | 191,800        | 1         |    |                                       |
|   |           |        |        |                                   |                |           |    |                                       |
| 樹脂フランジ (JIS10K)<br>[RF形4264・GF形4274]  |           |        |        |                                   |                |           |    |                                       |
| <br>フランジ材質<br>SUS304   | SDR(OD/t) | 呼び径    | 外径(OD) | 品番                                | 価格             | 梱包数       | 備考 |                                       |
|   | 11        | メ      | 50     | 63                                | 4264-1063-1100 | 16,480    | 5  | RF形                                   |
|   |           | メ      | 75     | 90                                | 4264-1090-1100 | 23,990    | 3  |                                       |
|   |           | メ      | 100    | 125                               | 4264-1125-1100 | 36,170    | 2  |                                       |
|   |           | メ      | 50     | 63                                | 4274-1063-1100 | 16,480    | 5  | GF形                                   |
|   |           | メ      | 75     | 90                                | 4274-1090-1100 | 23,990    | 3  |                                       |
| メ   |           | 100    | 125    | 4274-1125-1100                    | 36,170         | 2         |    |                                       |
| フランジ (JIS16K-SUS) [GF形]<br>(4274)   |           |        |        |                                   |                |           |    |                                       |
| <br>フランジ材質<br>SUS304 | SDR(OD/t) | 呼び径    | 外径(OD) | 品番                                | 価格             | 梱包数       | 備考 |                                       |
|   | 11        | P      | 50     | 63                                | 4274-1063-0160 | 24,720    | 1  |                                       |
|   |           | P      | 75     | 90                                | 4274-1090-0160 | 35,990    | 3  |                                       |
|   |           | P      | 100    | 125                               | 4274-1125-0160 | 54,250    | 2  |                                       |
|   |           | P      | 150    | 180                               | 4274-1180-0160 | 85,130    | 1  |                                       |
| P   |           | 200    | 250    | 4274-1250-0160                    | 208,800        | 1         |    |                                       |
| ★フランジアダプタ [GF形]<br>(4274)   |           |        |        |                                   |                |           |    |                                       |
| <br>フランジ材質<br>SUS304 | SDR(OD/t) | 呼び径    | 外径(OD) | 品番                                | 価格             | 梱包数       | 備考 |                                       |
|   | 11        |        | 350    | 400                               | 4274-1400-0000 | 408,910   | 1  | 他管種や仕切弁との<br>接続については<br>次ページをご参照ください。 |
|   |           |        | 400    | 450                               | 4274-1450-0000 | 555,350   | 1  |                                       |
|   |           |        | 450    | 500                               | 4274-1500-0000 | 743,040   | 1  |                                       |
|   |           |        | 550    | 630                               | 4274-1630-0000 | 910,900   | 1  |                                       |
|   | 17        |        | 350    | 400                               | 4274-3400-0000 | 315,020   | 1  |                                       |
|   |           |        | 400    | 450                               | 4274-3450-0000 | 525,230   | 1  |                                       |
|   |           |        | 450    | 500                               | 4274-3500-0000 | 647,050   | 1  |                                       |
|   |           |        | 500    | 560                               | 4274-3560-0000 | 707,160   | 1  |                                       |
|   |           |        | 550    | 630                               | 4274-3630-0000 | 793,230   | 1  |                                       |
|   |           |        | 600    | 710                               | 4274-3710-0000 | 1,073,350 | 1  |                                       |
|   |           | 700    | 800    | 4274-3800-0000                    | 2,285,770      | 1         |    |                                       |
| ★ルーズフランジ (JIS10K-SUS)<br>(9364)   |           |        |        |                                   |                |           |    |                                       |
| ※JIS16K形は別途お問合せ下さい  |           |        |        |                                   |                |           |    |                                       |
| <br>フランジ材質<br>SUS304 | 呼び径       | 外径(OD) | 価格     | 備考                                |                |           |    |                                       |
|   | 350用      | 400用   | 別途問合せ  | 他管種や仕切弁との接続については<br>次ページをご参照ください。 |                |           |    |                                       |
|   | 400用      | 450用   | 別途問合せ  |                                   |                |           |    |                                       |
|   | 450用      | 500用   | 別途問合せ  |                                   |                |           |    |                                       |
|   | 500用      | 560用   | 別途問合せ  |                                   |                |           |    |                                       |
|   | 550用      | 630用   | 別途問合せ  |                                   |                |           |    |                                       |
|   | 600用      | 710用   | 別途問合せ  |                                   |                |           |    |                                       |
| 700用  | 800用      | 別途問合せ  |        |                                   |                |           |    |                                       |

(注)(1)全て受注生産品です。(2)別途運賃を申し受ける製品がございます。

(3)呼び径欄 P印は日本ポリエチレンパイプシステム協会規格JP K013規格品です。(4)呼び径欄 メ印はメーカー規格品です。

(5)★印の呼び径350以上のフランジアダプタには、別手配で☆印のルーズフランジが必要となります。

■他管種やバルブとの接続について

呼び径350以上で他管種、仕切弁及びバタフライ弁とフランジ接合を行う場合は両端のフランジ径が異なる変換フランジ短管が必要です。

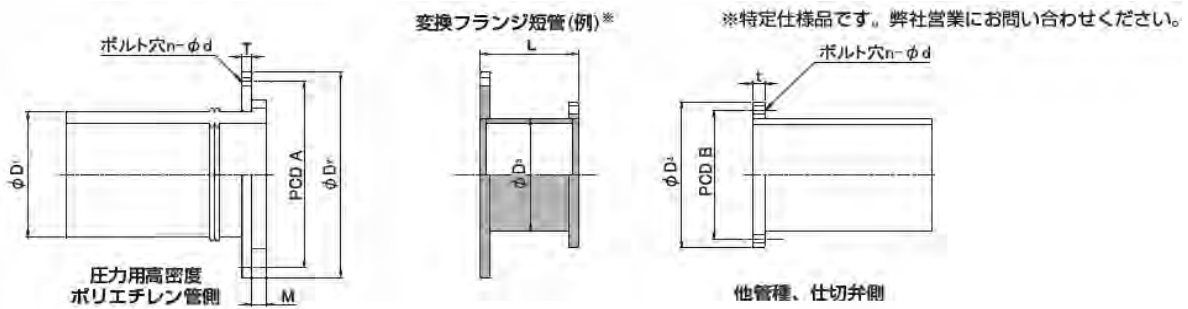

単位:mm

| フランジ仕様  | SDR | 呼び径  | 圧力用高密度ポリエチレン管側 |            |              |       |        |       |     | 変換フランジ短管 |      | 他管種、仕切弁側 |         |           |       |        |       |    |
|---------|-----|------|----------------|------------|--------------|-------|--------|-------|-----|----------|------|----------|---------|-----------|-------|--------|-------|----|
|         |     |      | パイプ外径 D1       | ルースフランジ呼び径 | ルースフランジ外径 D2 | A     | ホルト呼び径 | n-d   | M   | T        | L    | D3       | フランジ呼び径 | フランジ外径 D3 | B     | ホルト呼び径 | n-d   | t  |
| JIS 10K | 11  | 350  | 400            | 400A       | 560          | 510   | M24    | 16-27 | 46  | 28       | 254  | 355.6    | 350A    | 490       | 445   | M22    | 16-25 | 26 |
|         |     | 400  | 450            | 500A       | 675          | 620   | M24    | 20-27 | 60  | 30       | 258  | 406.4    | 400A    | 560       | 510   | M24    | 16-27 | 28 |
|         |     | 450  | 500            | 500A       | 675          | 620   | M24    | 20-27 | 60  | 30       | 260  | 457.2    | 450A    | 620       | 565   | M24    | 20-27 | 30 |
|         | 17  | 350  | 400            | 400A       | 560          | 510   | M24    | 16-27 | 36  | 28       | 254  | 356.6    | 350A    | 490       | 445   | M22    | 16-25 | 26 |
|         |     | 400  | 450            | 500A       | 675          | 620   | M24    | 20-27 | 46  | 30       | 258  | 406.4    | 400A    | 560       | 510   | M24    | 16-27 | 28 |
|         |     | 450  | 500            | 500A       | 675          | 620   | M24    | 20-27 | 46  | 30       | 260  | 457.2    | 450A    | 620       | 565   | M24    | 20-27 | 30 |
|         |     | 500  | 560            | 600A       | 795          | 730   | M30    | 24-33 | 50  | 32       | 262  | 508.0    | 500A    | 675       | 620   | M24    | 20-27 | 30 |
|         |     | 550  | 630            | 600A       | 795          | 730   | M30    | 24-33 | 50  | 32       | 264  | 558.8    | 550A    | 745       | 680   | M30    | 20-33 | 32 |
| 600     | 710 | 700A | 905            | 840        | M30          | 24-33 | 50     | 34    | 266 | 609.6    | 600A | 795      | 730     | M30       | 24-33 | 32     |       |    |
| 700     | 800 | 800A | 1020           | 950        | M30          | 28-33 | 52     | 36    | 270 | 711.2    | 700A | 905      | 840     | M30       | 24-33 | 34     |       |    |

呼び径300以下でライニング鋼管及び伸縮継手(フレキ管)、バタフライ弁とフランジ接合を行う場合は、板フランジをご使用ください。板フランジは市販の鋼製管フランジ(JIS B 2220)のスリップオン溶接式フランジ(SOP)、ガスケット座は全面座(FF)をご指定ください。

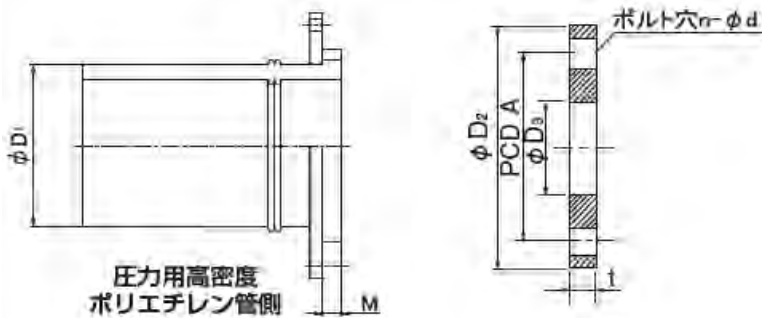

単位:mm

| フランジ仕様  | SDR | 呼び径 | 圧力用高密度ポリエチレン管側 |    | 板フランジ   |           |     |           |        |       |    |
|---------|-----|-----|----------------|----|---------|-----------|-----|-----------|--------|-------|----|
|         |     |     | パイプ外径 D1       | M  | フランジ呼び径 | フランジ外径 D2 | A   | フランジ内径 D3 | ホルト呼び径 | n-d   | t  |
| JIS 10K | 11  | 75  | 90             | 16 | 80A     | 185       | 150 | 90.0      | M16    | 8-19  | 18 |
|         |     | 100 | 125            | 26 | 100A    | 210       | 175 | 115.4     | M16    | 8-19  | 18 |
|         |     | 125 | 160            | 25 | 125A    | 250       | 210 | 141.2     | M20    | 8-23  | 20 |
|         |     | 150 | 180            | 33 | 150A    | 280       | 240 | 166.6     | M20    | 8-23  | 22 |
|         |     | 200 | 250            | 34 | 200A    | 330       | 290 | 218.0     | M20    | 12-23 | 22 |
|         |     | 250 | 315            | 34 | 250A    | 400       | 355 | 269.5     | M22    | 12-25 | 24 |
|         | 17  | 300 | 355            | 37 | 300A    | 445       | 400 | 321.0     | M22    | 12-25 | 24 |
|         |     | 250 | 315            | 34 | 250A    | 400       | 355 | 269.5     | M22    | 12-25 | 24 |
|         |     | 300 | 355            | 37 | 300A    | 445       | 400 | 321.0     | M22    | 12-25 | 24 |

10 圧力用高密度ポリエチレン管